



ประกาศสำนักงานเศรษฐกิจการเกษตร  
เรื่อง ประกวดราคาจ้างก่อสร้างอาคารสำนักงานเศรษฐกิจการเกษตรที่ ๑๐ ด้วยวิธีประกวดราคา  
อิเล็กทรอนิกส์ (e-bidding)

สำนักงานเศรษฐกิจการเกษตรที่ ๑๐ มีความประสงค์จะประกวดราคาจ้างก่อสร้างอาคารสำนักงานเศรษฐกิจการเกษตรที่ ๑๐ ด้วยวิธีประกวดราคาอิเล็กทรอนิกส์ (e-bidding) ราคาากลางของงานจ้างก่อสร้าง ในการประกวดราคาครั้งนี้ เป็นเงินทั้งสิ้น ๑๑,๖๕๒,๕๙๐.๔๐ บาท (สิบเอ็ดล้านหกแสนห้าหมื่นสองพันห้าร้อยเก้าสิบบาท สี่สิบบสตางค์) ตามรายการ ดังนี้

โครงการ	ก่อสร้างอาคารสำนักงาน	จำนวน	๑	โครงการ
	เศรษฐกิจการเกษตรที่ ๑๐			

ผู้ยื่นข้อเสนอจะต้องมีคุณสมบัติ ดังต่อไปนี้

๑. มีความสามารถตามกฎหมาย
๒. ไม่เป็นบุคคลล้มละลาย
๓. ไม่อยู่ระหว่างเลิกกิจการ
๔. ไม่เป็นบุคคลซึ่งอยู่ระหว่างถูกระงับการยื่นข้อเสนอหรือทำสัญญากับหน่วยงานของรัฐไว้ชั่วคราว เนื่องจากเป็นผู้ที่ไม่ผ่านเกณฑ์การประเมินผลการปฏิบัติงานของผู้ประกอบการตามระเบียบ ที่รัฐมนตรีว่าการกระทรวงการคลังกำหนดตามที่ประกาศเผยแพร่ในระบบเครือข่ายสารสนเทศของกรมบัญชีกลาง
๕. ไม่เป็นบุคคลซึ่งถูกระบุชื่อไว้ในบัญชีรายชื่อผู้ทำงานและได้แจ้งเวียนชื่อให้เป็นผู้ทำงาน ของหน่วยงานของรัฐในระบบเครือข่ายสารสนเทศของกรมบัญชีกลาง ซึ่งรวมถึงนิติบุคคลที่ผู้ทำงานเป็นหุ้นส่วนผู้จัดการ กรรมการผู้จัดการ ผู้บริหาร ผู้มีอำนาจในการดำเนินงานในกิจการของนิติบุคคลนั้นด้วย
๖. มีคุณสมบัติและไม่มีลักษณะต้องห้ามตามที่คณะกรรมการนโยบายการจัดซื้อจัดจ้างและการบริหารพัสดุภาครัฐกำหนดในราชกิจจานุเบกษา
๗. เป็นนิติบุคคลผู้มีอาชีพรับจ้างงานที่ประกวดราคาอิเล็กทรอนิกส์ดังกล่าว
๘. ไม่เป็นผู้มีผลประโยชน์ร่วมกันกับผู้ยื่นข้อเสนอรายอื่นที่เข้ายื่นข้อเสนอให้แก่สำนักงานเศรษฐกิจการเกษตรที่ ๑๐ ณ วันประกาศประกวดราคาอิเล็กทรอนิกส์ หรือไม่เป็นผู้กระทำการอันเป็นการขัดขวางการแข่งขันราคาอย่างเป็นธรรม ในการประกวดราคาอิเล็กทรอนิกส์ครั้งนี้
๙. ไม่เป็นผู้ได้รับเอกสิทธิ์หรือความคุ้มกัน ซึ่งอาจปฏิเสธไม่ยอมขึ้นศาลไทย เว้นแต่รัฐบาลของผู้ยื่นข้อเสนอได้มีคำสั่งสละเอกสิทธิ์และความคุ้มกันเช่นนั้น

สำเนาถูกต้อง

(นางสาวอลิตา พงษ์จันทร์)

๑๐. ผู้ยื่นข้อเสนอต้องมีผลงานก่อสร้างประเภทเดียวกันกับผลงานที่ประกวดราคาจ้างก่อสร้างในวงเงินไม่น้อยกว่า ๖,๑๓๔,๕๐๐.๐๐ บาท (หกล้านหนึ่งแสนสามหมื่นสี่พันห้าร้อยบาทถ้วน) และเป็นผลงานที่เป็นคู่สัญญาโดยตรงกับหน่วยงานของรัฐ หรือหน่วยงานเอกชนที่ สำนักงานเศรษฐกิจการเกษตรที่ ๑๐ เชื้อถั่ว

๑๑. ผู้ยื่นข้อเสนอที่ยื่นข้อเสนอในรูปแบบของ "กิจการร่วมค้า" ต้องมีคุณสมบัติดังนี้

กรณีที่ข้อตกลงระหว่างผู้เข้าร่วมค้ากำหนดให้ผู้เข้าร่วมค้ารายใดรายหนึ่งเป็นผู้เข้าร่วมค้าหลัก ข้อตกลงระหว่างผู้เข้าร่วมค้าจะต้องมีการกำหนดสัดส่วนหน้าที่และความรับผิดชอบในปริมาณงาน สิ่งของ หรือมูลค่าตามสัญญาของผู้เข้าร่วมค้าหลักมากกว่าผู้เข้าร่วมค้ารายอื่นทุกราย

กรณีที่ข้อตกลงระหว่างผู้เข้าร่วมค้ากำหนดให้ผู้เข้าร่วมค้ารายใดรายหนึ่งเป็นผู้เข้าร่วมค้าหลัก กิจการร่วมค่านั้นต้องใช้ผลงานของผู้เข้าร่วมค้าหลักรายเดียวเป็นผลงานของกิจการร่วมค้าที่ยื่นข้อเสนอ

สำหรับข้อตกลงระหว่างผู้เข้าร่วมค้าที่ไม่ได้กำหนดให้ผู้เข้าร่วมค้ารายใดเป็นผู้เข้าร่วมค้าหลัก ผู้เข้าร่วมค้าทุกรายจะต้องมีคุณสมบัติครบถ้วนตามเงื่อนไขที่กำหนดไว้ในเอกสารเชิญชวน หรือหนังสือเชิญชวน

กรณีที่ข้อตกลงระหว่างผู้เข้าร่วมค้ากำหนดให้มีการมอบหมายผู้เข้าร่วมค้ารายใดรายหนึ่งเป็นผู้ยื่นข้อเสนอ ในนามกิจการร่วมค้า การยื่นข้อเสนอดังกล่าวไม่ต้องมีหนังสือมอบอำนาจ

สำหรับข้อตกลงระหว่างผู้เข้าร่วมค้าที่ไม่ได้กำหนดให้ผู้เข้าร่วมค้ารายใดเป็นผู้ยื่นข้อเสนอ ผู้เข้าร่วมค้าทุกรายจะต้องลงลายมือชื่อในหนังสือมอบอำนาจให้ผู้เข้าร่วมค้ารายใดรายหนึ่งเป็นผู้ยื่นข้อเสนอในนามกิจการร่วมค้า

๑๒. ผู้ยื่นข้อเสนอต้องลงทะเบียนที่มีข้อมูลถูกต้องครบถ้วนในระบบจัดซื้อจัดจ้างภาครัฐด้วยอิเล็กทรอนิกส์ (Electronic Government Procurement : e-GP) ของกรมบัญชีกลาง

๑๓. ผู้ยื่นข้อเสนอต้องมีมูลค่าสุทธิของกิจการ ดังนี้

(๑) กรณีผู้ยื่นข้อเสนอเป็นนิติบุคคลที่จัดตั้งขึ้นตามกฎหมายไทยซึ่งได้จดทะเบียนเกินกว่า ๑ ปี ต้องมีมูลค่าสุทธิของกิจการ จากผลต่างระหว่างสินทรัพย์สุทธิหักด้วยหนี้สินสุทธิ ที่ปรากฏในงบแสดงฐานะการเงินที่ผ่านการตรวจรับรองแล้ว ซึ่งจะต้องแสดงค่าเป็นบวก ๑ ปีสุดท้ายก่อนวันยื่นข้อเสนอ

(๒) กรณีผู้ยื่นข้อเสนอเป็นนิติบุคคลที่จัดตั้งขึ้นตามกฎหมายไทย ซึ่งยังไม่มีงบแสดงฐานะการเงินกับกรมพัฒนาธุรกิจการค้า ให้พิจารณาการกำหนดมูลค่าของทุนจดทะเบียน โดยผู้ยื่นข้อเสนอจะต้องมีทุนจดทะเบียนที่เรียกชำระมูลค่าหุ้นแล้ว ณ วันที่ยื่นข้อเสนอ ไม่ต่ำกว่า ๓ ล้านบาท

(๓) สำหรับการจัดซื้อจัดจ้างครั้งหนึ่งที่มิวงเงินเกิน ๕๐๐,๐๐๐ บาทขึ้นไป กรณีผู้ยื่นข้อเสนอเป็นบุคคลธรรมดา โดยพิจารณาจากหนังสือรับรองบัญชีเงินฝาก ไม่เกิน ๙๐ วันก่อนวันยื่นข้อเสนอ โดยต้องมีเงินฝากคงเหลือในบัญชีธนาคารเป็นมูลค่า ๑ ใน ๔ ของมูลค่างบประมาณของโครงการหรือรายการที่ยื่นข้อเสนอในแต่ละครั้ง และหากเป็นผู้ชนะการจัดซื้อจัดจ้างหรือเป็นผู้ได้รับการคัดเลือกจะต้องแสดงบัญชีเงินฝากที่มีมูลค่าดังกล่าวอีกครั้งหนึ่งในวันลงนามในสัญญา

(๔) กรณีที่ผู้ยื่นข้อเสนอไม่มีมูลค่าสุทธิของกิจการหรือทุนจดทะเบียน หรือมีแต่ไม่เพียงพอที่จะเข้ายื่นข้อเสนอ ผู้ยื่นข้อเสนอสามารถขอวงเงินสินเชื่อ โดยต้องมีวงเงินสินเชื่อ ๑ ใน ๔ ของมูลค่างบประมาณของโครงการหรือรายการที่ยื่นข้อเสนอในครั้งนั้น (สินเชื่อที่ธนาคารภายในประเทศ หรือบริษัทเงินทุนหรือบริษัทเงินทุนหลักทรัพย์ที่ได้รับอนุญาตให้ประกอบกิจการเงินทุนเพื่อการพาณิชย์ และประกอบธุรกิจค้าประกันตามประกาศของ

สำเนาถูกต้อง



(นางสาวอลิตา พลจันทร์)

ธนาคารแห่งประเทศไทย ตามรายชื่อบริษัทเงินทุนที่ธนาคารแห่งประเทศไทยแจ้งเวียนให้ทราบ โดยพิจารณาจาก ยอดเงินรวมของวงเงินสินเชื่อที่สำนักงานใหญ่รับรอง หรือที่สำนักงานสาขารับรอง (กรณีได้รับมอบอำนาจจาก สำนักงานใหญ่) ซึ่งออกให้แก่ผู้ยื่นข้อเสนอ นับถึงวันยื่นข้อเสนอไม่เกิน ๙๐ วัน)

(๕) กรณีตาม (๑) - (๔) ยกเว้นสำหรับกรณีดังต่อไปนี้

(๕.๑) กรณีที่ผู้ยื่นข้อเสนอเป็นหน่วยงานของรัฐ

(๕.๒) นิติบุคคลที่จัดตั้งขึ้นตามกฎหมายไทยที่อยู่ระหว่างการฟื้นฟูกิจการตาม พระราชบัญญัติล้มละลาย (ฉบับที่ ๑๐) พ.ศ. ๒๕๖๑

(๕.๓) งานจ้างก่อสร้าง ที่กรมบัญชีกลางได้ขึ้นทะเบียนผู้ประกอบการงานก่อสร้างแล้ว และ งานจ้างก่อสร้างที่หน่วยงานของรัฐได้มีการจัดทำบัญชีผู้ประกอบการงานก่อสร้างที่มีคุณสมบัติเบื้องต้นไว้แล้ว ก่อน วันที่พระราชบัญญัติการจัดซื้อจัดจ้างและการบริหารพัสดุภาครัฐมีผลใช้บังคับ

ผู้ยื่นข้อเสนอต้องยื่นข้อเสนอและเสนอราคาทางระบบจัดซื้อจัดจ้างภาครัฐด้วยอิเล็กทรอนิกส์ใน วันที่ ๑๕ สิงหาคม ๒๕๖๗ ระหว่างเวลา ๐๙.๐๐ น. ถึง ๑๖.๐๐ น.

ผู้สนใจสามารถขอรับเอกสารประกวดราคาอิเล็กทรอนิกส์ โดยดาวน์โหลดเอกสารทางระบบจัดซื้อ จัดจ้างภาครัฐด้วยอิเล็กทรอนิกส์ หัวข้อ ค้นหาประกาศจัดซื้อจัดจ้างได้ตั้งแต่วันที่ประกาศจนถึงวันเสนอราคา

ผู้ยื่นข้อเสนอสามารถจัดเตรียมเอกสารข้อเสนอได้ตั้งแต่วันที่ประกาศจนถึงวันเสนอราคา

ผู้สนใจสามารถรายละเอียดได้ที่เว็บไซต์ [www.oae.go.th](http://www.oae.go.th) หรือ [www.zone10.oae.go.th](http://www.zone10.oae.go.th) หรือ [www.gprocurement.go.th](http://www.gprocurement.go.th) หรือสอบถามทางโทรศัพท์หมายเลข ๐ ๓๒๓๓ ๗๙๕๑ ในวันและเวลาราชการ

ประกาศ ณ วันที่ ๑๕ สิงหาคม พ.ศ. ๒๕๖๗

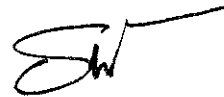

(นางธัญธิตา บุญอมณีกุล)

รองเลขาธิการสำนักงานเศรษฐกิจการเกษตร

ปฏิบัติราชการแทนเลขาธิการสำนักงานเศรษฐกิจการเกษตร

สำเนาถูกต้อง



(นางสาวอติดา พลจันทร์)



เอกสารประกวดราคาจ้างก่อสร้างด้วยการประกวดราคาอิเล็กทรอนิกส์ (e-bidding)

เลขที่ ๒/๒๕๖๗

ประกวดราคาจ้างก่อสร้างก่อสร้างอาคารสำนักงานเศรษฐกิจการเกษตรที่ ๑๐ ด้วยวิธีประกวดราคาอิเล็กทรอนิกส์ (e-bidding)

ตามประกาศ สำนักงานเศรษฐกิจการเกษตร

ลงวันที่ ๑๕ สิงหาคม ๒๕๖๗

สำนักงานเศรษฐกิจการเกษตรที่ ๑๐ ซึ่งต่อไปเรียกว่า "สำนักงาน" มีความประสงค์จะ ประกวดราคาจ้างก่อสร้างก่อสร้างอาคารสำนักงานเศรษฐกิจการเกษตรที่ ๑๐ ด้วยวิธีประกวดราคาอิเล็กทรอนิกส์ (e-bidding) ด้วยวิธีประกวดราคาอิเล็กทรอนิกส์ (e-bidding) โดยมีข้อแนะนำและข้อกำหนดดังต่อไปนี้

๑. เอกสารแนบท้ายเอกสารประกวดราคาอิเล็กทรอนิกส์

- ๑.๑ ร่างรายละเอียดขอบเขตของงานทั้งโครงการ (Terms of Reference : TOR)
- ๑.๒ แบบใบเสนอราคาที่กำหนดไว้ในระบบจัดซื้อจัดจ้างภาครัฐด้วยอิเล็กทรอนิกส์
- ๑.๓ แบบสัญญาจ้างก่อสร้าง
- ๑.๔ แบบหนังสือค้ำประกัน
  - (๑) หลักประกันการเสนอราคา
  - (๒) หลักประกันสัญญา
- ๑.๕ สูตรการปรับราคา
- ๑.๖ บทนิยาม
  - (๑) ผู้ที่มีผลประโยชน์ร่วมกัน
  - (๒) การขัดขวางการแข่งขันอย่างเป็นธรรม
- ๑.๗ แบบบัญชีเอกสารที่กำหนดไว้ในระบบจัดซื้อจัดจ้างภาครัฐด้วยอิเล็กทรอนิกส์
  - (๑) บัญชีเอกสารส่วนที่ ๑
  - (๒) บัญชีเอกสารส่วนที่ ๒
- ๑.๘ แผนการใช้วัสดุที่ผลิตภายในประเทศและแผนการใช้เหล็กที่ผลิตภายในประเทศ
- ๑.๙ แผนการทำงาน

๒. คุณสมบัติของผู้ยื่นข้อเสนอ

- ๒.๑ มีความสามารถตามกฎหมาย
- ๒.๒ ไม่เป็นบุคคลล้มละลาย
- ๒.๓ ไม่อยู่ระหว่างเลิกกิจการ

สำเนาถูกต้อง

(นางสาวอติดา พลจันทร์)



๒.๔ ไม่เป็นบุคคลซึ่งอยู่ระหว่างถูกระงับการยื่นข้อเสนอหรือทำสัญญากับหน่วยงานของรัฐไว้ชั่วคราว เนื่องจากเป็นผู้ที่ไม่ผ่านเกณฑ์การประเมินผลการปฏิบัติงานของผู้ประกอบการตามระเบียบ ที่รัฐมนตรีว่าการกระทรวงการคลังกำหนดตามที่ประกาศเผยแพร่ในระบบเครือข่ายสารสนเทศของกรมบัญชีกลาง

๒.๕ ไม่เป็นบุคคลซึ่งถูกระงับชื่อไว้ในบัญชีรายชื่อผู้ทำงานและได้แจ้งเวียนชื่อให้เป็นผู้ทำงานของหน่วยงานของรัฐในระบบเครือข่ายสารสนเทศของกรมบัญชีกลาง ซึ่งรวมถึงนิติบุคคลที่ผู้ทำงานเป็นหุ้นส่วนผู้จัดการ กรรมการผู้จัดการ ผู้บริหาร ผู้มีอำนาจในการดำเนินงานในกิจการของนิติบุคคลนั้นด้วย

๒.๖ มีคุณสมบัติและไม่มีลักษณะต้องห้ามตามที่คณะกรรมการนโยบายการจัดซื้อจัดจ้าง และการบริหารพัสดุภาครัฐกำหนดในราชกิจจานุเบกษา

๒.๗ เป็นนิติบุคคลผู้มีอาชีพรับจ้างงานที่ประกวดราคาอิเล็กทรอนิกส์ดังกล่าว

๒.๘ ไม่เป็นผู้มีผลประโยชน์ร่วมกันกับผู้ยื่นข้อเสนอรายอื่นที่เข้ายื่นข้อเสนอให้แก่ สำนักงาน ณ วันประกาศประกวดราคาอิเล็กทรอนิกส์ หรือไม่เป็นผู้กระทำการอันเป็นการขัดขวาง การแข่งขันอย่างเป็นทางการประกวดราคาอิเล็กทรอนิกส์ครั้งนี้

๒.๙ ไม่เป็นผู้ได้รับเอกสิทธิ์หรือความคุ้มกัน ซึ่งอาจปฏิเสธไม่ยอมขึ้นศาลไทย เว้นแต่รัฐบาลของผู้ยื่นข้อเสนอได้มีคำสั่งให้สละเอกสิทธิ์และความคุ้มกันเช่นนั้น

๒.๑๐ ผู้ยื่นข้อเสนอต้องมีผลงานก่อสร้างประเภทเดียวกันกับผลงานที่ประกวดราคาจ้างก่อสร้างในวงเงินไม่น้อยกว่า ๖,๑๓๔,๕๐๐.๐๐ บาท (หกล้านหนึ่งแสนสามหมื่นสี่พันห้าร้อยบาทถ้วน) และเป็นผลงานที่เป็นคู่สัญญาโดยตรงกับหน่วยงานของรัฐ หรือหน่วยงานเอกชนที่ สำนักงานเศรษฐกิจการเกษตร เชื้อถือ

๒.๑๑ กิจการร่วมค้าที่ยื่นข้อเสนอในรูปแบบของ "กิจการร่วมค้า" ต้องมีคุณสมบัติดังนี้  
กรณีที่ข้อตกลงระหว่างผู้เข้าร่วมค้ากำหนดให้ผู้เข้าร่วมค้ารายใดรายหนึ่งเป็นผู้เข้าร่วมค้าหลัก ข้อตกลงระหว่างผู้เข้าร่วมค้าจะต้องมีการกำหนดสัดส่วนหน้าที่และความรับผิดชอบในปริมาณงาน สิ่งของหรือมูลค่าตามสัญญาของผู้เข้าร่วมค้าหลักมากกว่าผู้เข้าร่วมค้ารายอื่นทุกราย

กรณีที่ข้อตกลงระหว่างผู้เข้าร่วมค้ากำหนดให้ผู้เข้าร่วมค้ารายใดรายหนึ่งเป็นผู้เข้าร่วมค้าหลัก กิจการร่วมค่านั้นต้องใช้ผลงานของผู้เข้าร่วมค้าหลักรายเดียวเป็นผลงานของกิจการร่วมค้าที่ยื่นข้อเสนอ

สำหรับข้อตกลงระหว่างผู้เข้าร่วมค้าที่ไม่ได้กำหนดให้ผู้เข้าร่วมค้ารายใดเป็นผู้เข้าร่วมค้าหลัก ผู้เข้าร่วมค้าทุกรายจะต้องมีคุณสมบัติครบถ้วนตามเงื่อนไขที่กำหนดไว้ในเอกสารเชิญชวน หรือหนังสือเชิญชวน

กรณีที่ข้อตกลงระหว่างผู้เข้าร่วมค้ากำหนดให้มีการมอบหมายผู้เข้าร่วมค้ารายใดรายหนึ่งเป็นผู้ยื่นข้อเสนอ ในนามกิจการร่วมค้า การยื่นข้อเสนอดังกล่าวไม่ต้องมีหนังสือมอบอำนาจ

สำหรับข้อตกลงระหว่างผู้เข้าร่วมค้าที่ไม่ได้กำหนดให้ผู้เข้าร่วมค้ารายใดเป็นผู้ยื่นข้อเสนอ ผู้เข้าร่วมค้าทุกรายจะต้องลงลายมือชื่อในหนังสือมอบอำนาจให้ผู้เข้าร่วมค้ารายใดรายหนึ่งเป็นผู้ยื่นข้อเสนอ ในนามกิจการร่วมค้า

๒.๑๒ ผู้ยื่นข้อเสนอต้องลงทะเบียนที่มีข้อมูลถูกต้องครบถ้วนในระบบจัดซื้อจัดจ้างภาครัฐด้วยอิเล็กทรอนิกส์ (Electronic Government Procurement : e-GP) ของกรมบัญชีกลาง

๒.๑๓ ผู้ยื่นข้อเสนอต้องมีมูลค่าสุทธิของกิจการ ดังนี้

(๑) กรณีผู้ยื่นข้อเสนอเป็นนิติบุคคลที่จัดตั้งขึ้นตามกฎหมายไทยซึ่งได้จดทะเบียนเกินกว่า ๑ ปี ต้องมีมูลค่าสุทธิของกิจการ จากผลต่างระหว่างสินทรัพย์สุทธิหักด้วยหนี้สินสุทธิ ที่ปรากฏในงบแสดงฐานะ

การเงินที่มีการตรวจรับรองแล้ว ซึ่งจะต้องแสดงค่าเป็นบวก ๑ ปีสุดท้ายก่อนวันยื่นข้อเสนอ

สำเนาถูกต้อง

(นางสาวอลิตา พลจันทร์)

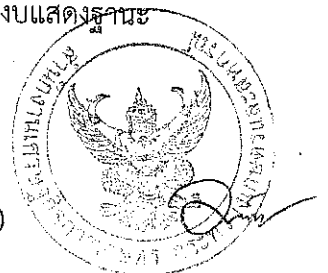

(๒) กรณีผู้ยื่นข้อเสนอเป็นนิติบุคคลที่จัดตั้งขึ้นตามกฎหมายไทย ซึ่งยังไม่มีกิจการรายงานงบแสดงฐานะการเงินกับกรมพัฒนาธุรกิจการค้า ให้พิจารณาการกำหนดมูลค่าของทุนจดทะเบียน โดยผู้ยื่นข้อเสนอจะต้องมีทุนจดทะเบียนที่เรียกชำระมูลค่าหุ้นแล้ว ณ วันที่ยื่นข้อเสนอ ไม่ต่ำกว่า ๓ ล้านบาท

(๓) สำหรับการจัดซื้อจัดจ้างครั้งหนึ่งที่มีวงเงินเกิน ๕๐๐,๐๐๐ บาทขึ้นไป กรณีผู้ยื่นข้อเสนอเป็นบุคคลธรรมดา โดยพิจารณาจากหนังสือรับรองบัญชีเงินฝาก ไม่เกิน ๙๐ วันก่อนวันยื่นข้อเสนอ โดยต้องมีเงินฝากคงเหลือในบัญชีธนาคารเป็นมูลค่า ๑ ใน ๔ ของมูลค่างบประมาณของโครงการหรือรายการที่ยื่นข้อเสนอในแต่ละครั้ง และหากเป็นผู้ชนะการจัดซื้อจัดจ้างหรือเป็นผู้ได้รับการคัดเลือกจะต้องแสดงบัญชีเงินฝากที่มีมูลค่าดังกล่าวอีกครั้งหนึ่งในวันลงนามในสัญญา

(๔) กรณีที่ผู้ยื่นข้อเสนอไม่มีมูลค่าสุทธิของกิจการหรือทุนจดทะเบียน หรือมีแต่ไม่เพียงพอที่จะ เข้ายื่นข้อเสนอ ผู้ยื่นข้อเสนอสามารถขอวงเงินสินเชื่อ โดยต้องมีวงเงินสินเชื่อ ๑ ใน ๔ ของมูลค่างบประมาณของโครงการหรือรายการที่ยื่นข้อเสนอในครั้งนั้น (สินเชื่อที่ธนาคารภายในประเทศ หรือบริษัทเงินทุนหรือบริษัทเงินทุนหลักทรัพย์ที่ได้รับอนุญาตให้ประกอบกิจการเงินทุนเพื่อการพาณิชย์ และประกอบธุรกิจค้าประกันตามประกาศของธนาคารแห่งประเทศไทย ตามรายชื่อบริษัทเงินทุนที่ธนาคารแห่งประเทศไทยแจ้งเวียนให้ทราบ โดยพิจารณาจากยอดเงินรวมของวงเงินสินเชื่อที่สำนักงานใหญ่รับรอง หรือที่สำนักงานสาขารับรอง (กรณีได้รับมอบอำนาจจากสำนักงานใหญ่) ซึ่งออกให้แก่ผู้ยื่นข้อเสนอ นับถึงวันยื่นข้อเสนอไม่เกิน ๙๐ วัน)

(๕) กรณีตาม (๑) - (๔) ยกเว้นสำหรับกรณีดังต่อไปนี้

(๕.๑) กรณีที่ผู้ยื่นข้อเสนอเป็นหน่วยงานของรัฐ

(๕.๒) นิติบุคคลที่จัดตั้งขึ้นตามกฎหมายไทยที่อยู่ระหว่างการฟื้นฟูกิจการตามพระราชบัญญัติล้มละลาย (ฉบับที่ ๑๐) พ.ศ. ๒๕๖๑

(๕.๓) งานจ้างก่อสร้าง ที่กรมบัญชีกลางได้ขึ้นทะเบียนผู้ประกอบการงานก่อสร้างแล้ว และงานจ้างก่อสร้างที่หน่วยงานของรัฐได้มีการจัดทำบัญชีผู้ประกอบการงานก่อสร้างที่มีคุณสมบัติเบื้องต้นไว้แล้ว ก่อนวันที่พระราชบัญญัติการจัดซื้อจัดจ้างและการบริหารพัสดุภาครัฐมีผลใช้บังคับ

### ๓. หลักฐานการยื่นข้อเสนอ

ผู้ยื่นข้อเสนอจะต้องเสนอเอกสารหลักฐานยื่นมาพร้อมกับการเสนอราคาทางระบบจัดซื้อ จัดจ้างภาครัฐด้วยอิเล็กทรอนิกส์ โดยแยกเป็น ๒ ส่วน คือ

#### ๓.๑ ส่วนที่ ๑ อย่างน้อยต้องมีเอกสารดังต่อไปนี้

(๑) ในกรณีผู้ยื่นข้อเสนอเป็นนิติบุคคล

(ก) ห้างหุ้นส่วนสามัญหรือห้างหุ้นส่วนจำกัด ให้ยื่นสำเนาหนังสือรับรองการจดทะเบียนนิติบุคคล บัญชีรายชื่อหุ้นส่วนผู้จัดการ ผู้มีอำนาจควบคุม (ถ้ามี) พร้อมรับรองสำเนาถูกต้อง

(ข) บริษัทจำกัดหรือบริษัทมหาชนจำกัด ให้ยื่นสำเนาหนังสือรับรองการจดทะเบียนนิติบุคคล หนังสือบริคณห์สนธิ บัญชีรายชื่อกรรมการผู้จัดการ ผู้มีอำนาจควบคุม (ถ้ามี) และบัญชีผู้ถือหุ้นรายใหญ่ (ถ้ามี) พร้อมรับรองสำเนาถูกต้อง

(๒) ในกรณีผู้ยื่นข้อเสนอเป็นบุคคลธรรมดาหรือคณะบุคคลที่มีชนิติบุคคล ให้ยื่นสำเนาบัตรประจำตัวประชาชนของผู้ยื่น สำเนาข้อตกลงที่แสดงถึงการเข้าเป็นหุ้นส่วน (ถ้ามี) สำเนาบัตรประจำตัวประชาชนของผู้เป็นหุ้นส่วน หรือสำเนาหนังสือเดินทางของผู้เป็นหุ้นส่วนที่มีได้ถือสัญชาติไทย พร้อมรับรองสำเนาถูกต้อง

สำเนาถูกต้อง

(นางสาวอลิศา พลจันทน์)



(๓) ในกรณีผู้ยื่นข้อเสนอเป็นผู้ยื่นข้อเสนอร่วมกันในฐานะเป็นผู้ร่วมค้า ให้ยื่นสำเนา สัญญาของการเข้าร่วมค้า และเอกสารตามที่ระบุไว้ใน (๑) หรือ (๒) ของผู้ร่วมค้า แล้วแต่กรณี

(๔) ผู้ยื่นข้อเสนอต้องแสดงหลักฐานเกี่ยวกับมูลค่าสุทธิของกิจการ ดังนี้

(๔.๑) ในกรณีผู้ยื่นข้อเสนอเป็นนิติบุคคล ให้ยื่นงบแสดงฐานะการเงินที่มีการ รับรองแล้ว ๑ ปีสุดท้ายก่อนวันยื่นข้อเสนอ โดยให้ยื่นขณะเข้าเสนอราคา

(๔.๒) ในกรณีผู้ยื่นข้อเสนอเป็นบุคคลธรรมดา ให้ยื่นหนังสือรับรองบัญชีเงินฝาก ไม่เกิน ๙๐ วัน ก่อนวันยื่นข้อเสนอ โดยให้ยื่นขณะเข้าเสนอราคา และจะต้องแสดงหนังสือรับรองบัญชีเงินฝากที่มี มูลค่าดังกล่าวอีกครั้งหนึ่งในวันลงนามในสัญญา

(๔.๓) กรณีที่ผู้ยื่นข้อเสนอไม่มีมูลค่าสุทธิของกิจการและทุนจดทะเบียน หรือมีแต่ ไม่เพียงพอที่จะเข้ายื่นข้อเสนอ ให้ยื่นสำเนาหนังสือรับรองวงเงินสินเชื่อ (สินเชื่อที่ธนาคารภายในประเทศหรือบริษัท เงินทุนหรือบริษัทเงินทุนหลักทรัพย์ที่ได้รับอนุญาตให้ประกอบกิจการเงินทุนเพื่อการพาณิชย์และประกอบธุรกิจค้า ประกัน ตามประกาศของธนาคารแห่งประเทศไทย ตามรายชื่อบริษัทเงินทุนที่ธนาคารแห่งประเทศไทยแจ้งเวียนให้ ทราบ โดยพิจารณาจากยอดเงินรวมของวงเงินสินเชื่อที่สำนักงานใหญ่รับรองหรือที่สำนักงานสาขารับรอง (กรณีได้รับ มอบอำนาจจากสำนักงานใหญ่) ซึ่งออกให้แก่ผู้ยื่นข้อเสนอ นับถึงวันยื่นข้อเสนอไม่เกิน ๙๐ วัน)

(๕) สำเนาใบทะเบียนพาณิชย์

(๖) สำเนาใบทะเบียนภาษีมูลค่าเพิ่ม

(๗) บัญชีเอกสารส่วนที่ ๑ ทั้งหมดที่ได้ยื่นพร้อมกับการเสนอราคาทางระบบจัดซื้อจัด

จ้างภาครัฐด้วยอิเล็กทรอนิกส์ ตามแบบในข้อ ๑.๗ (๑) โดยไม่ต้องแนบในรูปแบบ PDF File (Portable Document Format)

ทั้งนี้ เมื่อผู้ยื่นข้อเสนอดำเนินการแนบไฟล์เอกสารตามบัญชีเอกสารส่วนที่ ๑ ครบถ้วน ถูกต้องแล้ว ระบบจัดซื้อจัดจ้างภาครัฐด้วยอิเล็กทรอนิกส์จะสร้างบัญชีเอกสารส่วนที่ ๑ ตามแบบในข้อ ๑.๗ (๑) ให้โดยผู้ยื่นข้อเสนอไม่ต้องแนบบัญชีเอกสารส่วนที่ ๑ ดังกล่าวในรูปแบบ PDF File (Portable Document Format)

### ๓.๒ ส่วนที่ ๒ อย่างน้อยต้องมีเอกสารดังต่อไปนี้

(๑) ในกรณีที่ผู้ยื่นข้อเสนอมอบอำนาจให้บุคคลอื่นกระทำการแทนให้แนบหนังสือมอบ อำนาจซึ่งติดอากรแสตมป์ตามกฎหมาย โดยมีหลักฐานแสดงตัวตนของผู้มอบอำนาจและผู้รับมอบอำนาจ ทั้งนี้หาก ผู้รับมอบอำนาจเป็นบุคคลธรรมดาต้องเป็นผู้ที่บรรลุนิติภาวะตามกฎหมายแล้วเท่านั้น

(๒) หลักประกันการเสนอราคา ตามข้อ ๕

(๓) สำเนาหนังสือรับรองผลงานก่อสร้าง

(๔) ขอบเขตของงาน (Term of Reference: TOR) โครงการก่อสร้างอาคารสำนักงาน เศรษฐกิจการเกษตรที่ ๑๐

(๕) แบบรูปรายละเอียด โครงการก่อสร้างอาคารสำนักงานเศรษฐกิจการเกษตรที่ ๑๐

(๖) แคตตาล็อก และหรือรูปภาพรายละเอียดคุณลักษณะเฉพาะของครุภัณฑ์จัดซื้อ ตามแบบรูปรายละเอียด โครงการก่อสร้างอาคารสำนักงานเศรษฐกิจการเกษตรที่ ๑๐

(๗) สำเนาใบขึ้นทะเบียนผู้ประกอบการวิสาหกิจขนาดกลางและขนาดย่อม (SMEs)

(ถ้ามี)

สำเนาถูกต้อง

(นางสาวอัสดา พลจันตร์)



(๘) บัญชีเอกสารส่วนที่ ๒ ทั้งหมดที่ได้ยื่นพร้อมกับการเสนอราคาทางระบบจัดซื้อจัดจ้างภาครัฐด้วยอิเล็กทรอนิกส์ตามแบบในข้อ ๑.๗ (๒) โดยไม่ต้องแนบในรูปแบบ PDF File (Portable Document Format)

ทั้งนี้ เมื่อผู้ยื่นข้อเสนอดำเนินการแนบไฟล์เอกสารตามบัญชีเอกสารส่วนที่ ๒ ครบถ้วนถูกต้องแล้ว ระบบจัดซื้อจัดจ้างภาครัฐด้วยอิเล็กทรอนิกส์จะสร้างบัญชีเอกสารส่วนที่ ๒ ตามแบบในข้อ ๑.๗ (๒) ให้โดยผู้ยื่นข้อเสนอไม่ต้องแนบบัญชีเอกสารส่วนที่ ๒ ดังกล่าวในรูปแบบ PDF File (Portable Document Format)

#### ๔. การเสนอราคา

๔.๑ ผู้ยื่นข้อเสนอต้องยื่นข้อเสนอ และเสนอราคาทางระบบจัดซื้อจัดจ้างภาครัฐด้วยอิเล็กทรอนิกส์ตามที่กำหนดไว้ในเอกสารประกวดราคาอิเล็กทรอนิกส์นี้ โดยไม่มีเงื่อนไขใดๆ ทั้งสิ้น และจะต้องกรอกข้อความให้ถูกต้องครบถ้วน พร้อมทั้งหลักฐานแสดงตัวตนและทำการยืนยันตัวตนของผู้ยื่นข้อเสนอ โดยไม่ต้องแนบบใบเสนอราคาในรูปแบบ PDF File (Portable Document Format)

๔.๒ ให้ผู้ยื่นข้อเสนอกรอกรายละเอียดการเสนอราคาในใบเสนอราคาตามแบบเอกสารประกวดราคาจ้างก่อสร้างด้วยวิธีประกวดราคาอิเล็กทรอนิกส์ (e-bidding) ข้อ ๑.๒ ให้ครบถ้วน โดยไม่ต้องยื่น ใบแจ้งปริมาณงานและราคาและใบบัญชีรายการก่อสร้าง ในรูปแบบ PDF File (Portable Document Format)

ในการเสนอราคาให้เสนอราคาเป็นเงินบาทและเสนอราคาได้เพียงครั้งเดียวและราคาเดียว โดยเสนอราคารวม หรือราคาต่อหน่วย หรือราคาต่อรายการ ตามเงื่อนไขที่ระบุไว้ท้ายใบเสนอราคาให้ถูกต้อง ทั้งนี้ ราคารวมที่เสนอจะต้องตรงกันทั้งตัวเลขและตัวหนังสือ ถ้าตัวเลขและตัวหนังสือไม่ตรงกัน ให้ถือตัวหนังสือเป็นสำคัญ โดยคิดราคารวมทั้งสิ้นซึ่งรวมค่าภาษีมูลค่าเพิ่ม ภาษีอากรอื่น และค่าใช้จ่ายที่พึงระวังแล้ว

ราคาที่เสนอจะต้องเสนอกำหนดยื่นราคาไม่น้อยกว่า ๑๒๐ วัน ตั้งแต่วันเสนอราคาโดยภายในกำหนดยื่นราคา ผู้ยื่นข้อเสนอต้องรับผิดชอบราคาที่ตนได้เสนอไว้และจะถอนการเสนอราคามีได้

๔.๓ ผู้ยื่นข้อเสนอจะต้องเสนอกำหนดเวลาดำเนินการก่อสร้างแล้วเสร็จไม่เกิน ๒๗๐ วัน นับถัดจากวันลงนามในสัญญาจ้าง หรือวันที่ได้รับหนังสือแจ้งจาก สำนักงาน ให้เริ่มทำงาน

๔.๔ ก่อนเสนอราคา ผู้ยื่นข้อเสนอควรตรวจสอบร่างสัญญา ร่างรายละเอียดขอบเขตของงานทั้งโครงการ (Terms of Reference : TOR) ให้ถี่ถ้วนและเข้าใจเอกสารประกวดราคาจ้างอิเล็กทรอนิกส์ทั้งหมดเสียก่อนที่จะตกลงยื่นข้อเสนอตามเงื่อนไขในเอกสารประกวดราคาจ้างอิเล็กทรอนิกส์

๔.๕ ผู้ยื่นข้อเสนอจะต้องยื่นข้อเสนอและเสนอราคาทางระบบจัดซื้อจัดจ้างภาครัฐ ด้วยอิเล็กทรอนิกส์ในวันที่ ๒๗ สิงหาคม ๒๕๖๗ ระหว่างเวลา ๐๗:๐๐ น. ถึง ๑๕:๐๐ น. และเวลาในการเสนอราคาให้ถือตามเวลาของระบบจัดซื้อจัดจ้างภาครัฐด้วยอิเล็กทรอนิกส์เป็นเกณฑ์

เมื่อพ้นกำหนดเวลายื่นข้อเสนอและเสนอราคาแล้ว จะไม่รับเอกสารการยื่นข้อเสนอ และการเสนอราคาใดๆ โดยเด็ดขาด

๔.๖ ผู้ยื่นข้อเสนอต้องจัดทำเอกสารสำหรับใช้ในการเสนอราคาในรูปแบบไฟล์เอกสารประเภท PDF File (Portable Document Format) โดยผู้ยื่นข้อเสนอต้องเป็นผู้รับผิดชอบตรวจสอบความครบถ้วนถูกต้อง และชัดเจนของเอกสาร PDF File ก่อนที่จะยืนยันการเสนอราคา แล้วจึงส่งข้อมูล (Upload) เพื่อเป็นการเสนอราคาให้แก่สำนักงาน ผ่านทางระบบจัดซื้อจัดจ้างภาครัฐด้วยอิเล็กทรอนิกส์

๔.๗ คณะกรรมการพิจารณาผลการประกวดราคาอิเล็กทรอนิกส์จะดำเนินการตรวจสอบคุณสมบัติของผู้ยื่นข้อเสนอแต่ละรายว่า เป็นผู้ยื่นข้อเสนอที่มีผลประโยชน์ร่วมกันกับผู้ยื่นข้อเสนอรายอื่นตามที่

สำเนาถูกต้อง

(นางสาวอัสิตา พลจันทร์)





๑.๖ (๑) หรือไม่ หากปรากฏว่าผู้ยื่นข้อเสนอรายใดเป็นผู้ยื่นข้อเสนอที่มีผลประโยชน์ร่วมกันกับผู้ยื่นข้อเสนอรายอื่น คณะกรรมการฯ จะตัดรายชื่อผู้ยื่นข้อเสนอราคาที่มีผลประโยชน์ร่วมกันนั้นออกจากการเป็นผู้ยื่นข้อเสนอ

หากปรากฏต่อคณะกรรมการพิจารณาผลการประกวดราคาอิเล็กทรอนิกส์ว่า ก่อนหรือในขณะ ที่มีการพิจารณาข้อเสนอ มีผู้ยื่นข้อเสนอรายใดกระทำการอันเป็นการขัดขวางการแข่งขันอย่างเป็นธรรมตาม ข้อ ๑.๖ (๒) และคณะกรรมการฯ เชื่อว่ามีการกระทำอันเป็นการขัดขวางการแข่งขันอย่างเป็นธรรม คณะกรรมการฯ จะตัด รายชื่อผู้ยื่นข้อเสนอรายนั้นออกจากการเป็นผู้ยื่นข้อเสนอ และสำนักงาน จะพิจารณาลงโทษผู้ยื่นข้อเสนอดังกล่าวเป็น ผู้ทำงาน เว้นแต่ สำนักงาน จะพิจารณาเห็นว่า ผู้ยื่นข้อเสนอรายนั้น มิใช่เป็นผู้ริเริ่มให้มีการกระทำความดังกล่าวและได้ให้ ความร่วมมือเป็นประโยชน์ต่อการพิจารณาของสำนักงาน

๔.๘ ผู้ยื่นข้อเสนอจะต้องปฏิบัติ ดังนี้

- (๑) ปฏิบัติตามเงื่อนไขที่ระบุไว้ในเอกสารประกวดราคาอิเล็กทรอนิกส์
- (๒) ราคาที่เสนอจะต้องเป็นราคาที่รวมภาษีมูลค่าเพิ่ม และภาษีอื่นๆ (ถ้ามี) รวม

ค่าใช้จ่ายที่ส่งไปเรียบร้อยแล้ว

- (๓) ผู้ยื่นข้อเสนอจะต้องลงทะเบียนเพื่อเข้าสู่กระบวนการเสนอราคา ตามวัน เวลา ที่

กำหนด

- (๔) ผู้ยื่นข้อเสนอจะถอนการเสนอราคาที่เสนอแล้วไม่ได้

- (๕) ผู้ยื่นข้อเสนอต้องศึกษาและทำความเข้าใจในระบบและวิธีการเสนอราคาด้วยวิธี

ประกวดราคาอิเล็กทรอนิกส์ ของกรมบัญชีกลางที่แสดงไว้ในเว็บไซต์ [www.gprocurement.go.th](http://www.gprocurement.go.th)

๔.๙ คู่สัญญาต้องจัดทำแผนการทำงานมาให้ภายใน ๑๕ วัน นับถัดจากวันลงนามในสัญญา

โดยจัดทำแผนการทำงานตามเอกสารแนบท้ายเอกสารประกวดราคาอิเล็กทรอนิกส์ เว้นแต่เป็นกรณีสัญญาที่มีวงเงิน ไม่เกิน ๕๐๐,๐๐๐ บาท ทั้งนี้ แผนการทำงานให้ถือเป็นเอกสารส่วนหนึ่งของสัญญา

๔.๑๐ ผู้ยื่นข้อเสนอที่เป็นผู้ชนะการเสนอราคาต้องจัดทำแผนการใช้วัสดุที่ผลิตในประเทศ

และแผนการใช้เหล็กที่ผลิตในประเทศ โดยยื่นให้หน่วยงานของรัฐภายใน ๖๐ วัน นับถัดจากวันลงนามในสัญญา

## ๕. หลักประกันการเสนอราคา

ผู้ยื่นข้อเสนอต้องวางหลักประกันการเสนอราคาพร้อมกับการเสนอราคาทางระบบการจัดซื้อจัด จ้างภาครัฐด้วยอิเล็กทรอนิกส์ โดยใช้หลักประกันอย่างหนึ่งอย่างใดดังต่อไปนี้

จำนวน ๖๑๓,๔๕๐.๐๐ บาท (หกแสนหนึ่งหมื่นสามพันสี่ร้อยห้าสิบบาทถ้วน)

๕.๑ เช็คหรือตราพท์ที่ธนาคารเซ็นส่งจ่าย ซึ่งเป็นเช็คหรือตราพท์ลงวันที่ใช้เช็คหรือตราพท์ นั้นชำระต่อเจ้าหน้าที่ในวันที่ยื่นข้อเสนอ หรือก่อนวันนั้นไม่เกิน ๓ วันทำการ

๕.๒ หนังสือค้ำประกันอิเล็กทรอนิกส์ของธนาคารภายในประเทศตามแบบที่ คณะกรรมการนโยบายกำหนด

๕.๓ พันธบัตรรัฐบาลไทย

๕.๔ หนังสือค้ำประกันของบริษัทเงินทุนหรือบริษัทเงินทุนหลักทรัพย์ที่ได้รับอนุญาตให้

ประกอบกิจการเงินทุนเพื่อการพาณิชย์และประกอบธุรกิจค้ำประกันตามประกาศของธนาคารแห่งประเทศไทย ตาม รายชื่อบริษัทเงินทุนที่ธนาคารแห่งประเทศไทยแจ้งเวียนให้ทราบ โดยอนุโลมให้ใช้ตามตัวอย่างหนังสือค้ำประกันของ ธนาคารที่คณะกรรมการนโยบายกำหนด

กรณีที่ผู้ยื่นข้อเสนอ นำเช็คหรือตราพท์ที่ธนาคารส่งจ่ายหรือพันธบัตรรัฐบาลไทยหรือหนังสือค้ำ

สำเนาถูกต้อง

(นางสาวอูลิตา พลจันทร์)



ประกันของบริษัทเงินทุนหรือบริษัทเงินทุนหลักทรัพย์ มาวางเป็นหลักประกันการเสนอราคาจะต้องส่งต้นฉบับเอกสารดังกล่าวมาให้สำนักงานตรวจสอบความถูกต้องในวันที่ ๓๐ สิงหาคม ๒๕๖๓ ระหว่างเวลา ๐๘.๓๐ น. ถึง ๑๖.๓๐ น.

กรณีที่ผู้ยื่นข้อเสนอที่ยื่นข้อเสนอในรูปแบบของ "กิจการร่วมค้า" ประสงค์จะใช้หนังสือค้ำประกันอิเล็กทรอนิกส์ของธนาคารในประเทศเป็นหลักประกันการเสนอราคาให้ระบุชื่อผู้เข้าร่วมค้ำราคาที่สัญญาาร่วมค้ากำหนดให้เป็นผู้เข้ายื่นข้อเสนอกับหน่วยงานของรัฐเป็นผู้ยื่นข้อเสนอ

หลักประกันการเสนอราคาตามข้อนี้ สำนักงานจะคืนให้ผู้ยื่นข้อเสนอหรือผู้ค้ำประกันภายใน ๑๕ วัน นับถัดจากวันที่สำนักงานได้พิจารณาเห็นชอบรายงานผลคัดเลือกผู้ชนะการประกวดราคาเรียบร้อยแล้ว เว้นแต่ผู้ยื่นข้อเสนอรายที่คัดเลือกไว้ซึ่งเสนอราคาต่ำสุดหรือได้คะแนนรวมสูงสุดไม่เกิน ๓ ราย ให้คืนได้ต่อเมื่อได้ทำสัญญาหรือข้อตกลง หรือผู้ยื่นข้อเสนอได้พ้นจากข้อผูกพันแล้ว

การคืนหลักประกันการเสนอราคา ไม่ว่าจะในกรณีใด ๆ จะคืนให้โดยไม่มีดอกเบี้ย

## ๖. หลักเกณฑ์และสิทธิในการพิจารณา

๖.๑ การพิจารณาผลการยื่นข้อเสนอประกวดราคาอิเล็กทรอนิกส์ครั้งนี้ สำนักงานจะพิจารณาตัดสินโดยใช้หลักเกณฑ์ ราคา

๖.๒ การพิจารณาผู้ชนะการยื่นข้อเสนอ

กรณีใช้หลักเกณฑ์ราคาในการพิจารณาผู้ชนะการยื่นข้อเสนอ สำนักงาน จะพิจารณาจากราคารวม

๖.๓ หากผู้ยื่นข้อเสนอรายใดมีคุณสมบัติไม่ถูกต้องตามข้อ ๒ หรือยื่นหลักฐานการยื่นข้อเสนอไม่ถูกต้อง หรือไม่ครบถ้วนตามข้อ ๓ หรือยื่นข้อเสนอไม่ถูกต้องตามข้อ ๔ แล้ว คณะกรรมการพิจารณาผลการประกวดราคาอิเล็กทรอนิกส์จะไม่รับพิจารณาข้อเสนอของผู้ยื่นข้อเสนอรายนั้น เว้นแต่ ผู้ยื่นข้อเสนอรายใดเสนอเอกสารทางเทคนิคหรือรายละเอียดคุณลักษณะเฉพาะของพัสดุที่จะจ้างไม่ครบถ้วน หรือเสนอรายละเอียดแตกต่างไปจากเงื่อนไขที่สำนักงานกำหนดไว้ในประกาศและเอกสารประกวดราคาอิเล็กทรอนิกส์ ในส่วนที่มีสาระสำคัญและความแตกต่างนั้น ไม่มีผลทำให้เกิดการได้เปรียบเสียเปรียบ ต่อผู้ยื่นข้อเสนอรายอื่น หรือเป็นการผิดพลาดเล็กน้อย คณะกรรมการฯ อาจพิจารณาผ่อนปรนการตัดสินสิทธิ ผู้ยื่นข้อเสนอรายนั้น

๖.๔ สำนักงานสงวนสิทธิไม่พิจารณาข้อเสนอของผู้ยื่นข้อเสนอโดยไม่มีการผ่อนผัน ในกรณีดังต่อไปนี้

(๑) ไม่กรอกชื่อผู้ยื่นข้อเสนอในการเสนอราคาทางระบบจัดซื้อจัดจ้าง ด้วยอิเล็กทรอนิกส์

(๒) เสนอรายละเอียดแตกต่างไปจากเงื่อนไขที่กำหนดในเอกสารประกวดราคาอิเล็กทรอนิกส์ที่เป็นสาระสำคัญ หรือมีผลทำให้เกิดความได้เปรียบเสียเปรียบแก่ผู้ยื่นข้อเสนอรายอื่น

๖.๕ ในการตัดสินการประกวดราคาอิเล็กทรอนิกส์หรือในการทำสัญญา คณะกรรมการพิจารณาผลการประกวดราคาอิเล็กทรอนิกส์หรือสำนักงาน มีสิทธิให้ผู้ยื่นข้อเสนอชี้แจงข้อเท็จจริงเพิ่มเติมได้ สำนักงานมีสิทธิที่จะไม่รับข้อเสนอ ไม่รับราคา หรือไม่ทำสัญญา หากข้อเท็จจริงดังกล่าวไม่เหมาะสมหรือไม่ถูกต้อง

๖.๖ สำนักงานทรงไว้ซึ่งสิทธิที่จะไม่รับราคาต่ำสุด หรือราคาหนึ่งราคาใด หรือราคาที่เสนอทั้งหมดก็ได้ และอาจพิจารณาเลือกจ้างในจำนวน หรือขนาด หรือเฉพาะรายการหนึ่งรายการใด หรืออาจจะยกเลิกการประกวดราคาอิเล็กทรอนิกส์โดยไม่พิจารณาจัดจ้างเลยก็ได้ สุดแต่จะพิจารณา ทั้งนี้ เพื่อประโยชน์ของทางราชการเป็นสำคัญ และให้ถือว่าการตัดสินของ สำนักงานเป็นเด็ดขาด ผู้ยื่นข้อเสนอจะเรียกร้องค่าใช้จ่าย หรือค่าเสียหายใด ๆ **สำเนาถูกต้อง**

  
(นางสาวอัสดา พลจันทร์)



มิได้ รวมทั้ง สำนักงานจะพิจารณายกเลิกการประกวดราคาอิเล็กทรอนิกส์และลงโทษผู้ยื่นข้อเสนอเป็นผู้ทำงาน ไม่ว่าจะเป็นผู้ยื่นข้อเสนอที่ได้รับการคัดเลือกหรือไม่ก็ตาม หากมีเหตุที่เชื่อถือได้ว่ายื่นข้อเสนอกระทำการโดยไม่สุจริต เช่น การเสนอเอกสารอันเป็นเท็จ หรือใช้ข้อมูลคลลธรรมดา หรือนิตบุคคลอื่นมาเสนอราคาแทน เป็นต้น

ในกรณีที่ผู้ยื่นข้อเสนอรายที่เสนอราคาต่ำสุด เสนอราคาต่ำจนคาดหมายได้ว่าไม่อาจดำเนินงานตามเอกสารประกวดราคาอิเล็กทรอนิกส์ได้ คณะกรรมการพิจารณาผลการประกวดราคาอิเล็กทรอนิกส์ หรือสำนักงาน จะให้ผู้ยื่นข้อเสนอที่ชี้แจงและแสดงหลักฐานที่ทำให้เชื่อได้ว่า ผู้ยื่นข้อเสนอสามารถดำเนินงานตาม เอกสารประกวดราคาอิเล็กทรอนิกส์ให้เสร็จสมบูรณ์ หากคำชี้แจงไม่เป็นที่รับฟังได้ สำนักงาน มีสิทธิที่จะไม่รับ ข้อเสนอหรือไม่รับราคาของผู้ยื่นข้อเสนอรายนั้น ทั้งนี้ ผู้ยื่นข้อเสนอดังกล่าวไม่มีสิทธิเรียกร้องค่าใช้จ่ายหรือค่าเสียหาย ใดๆ จากสำนักงาน

๖.๗ ก่อนลงนามในสัญญา สำนักงาน อาจประกาศยกเลิกการประกวดราคาอิเล็กทรอนิกส์ หากปรากฏว่ามีการกระทำที่เข้าลักษณะผู้ยื่นข้อเสนอที่ชนะการประกวดราคาหรือที่ได้รับการคัดเลือกมีผลประโยชน์ ร่วมกัน หรือมีส่วนได้เสียกับผู้ยื่นข้อเสนอรายอื่น หรือขัดขวางการแข่งขันอย่างเป็นธรรม หรือสมยอมกันกับผู้ยื่น ข้อเสนอรายอื่น หรือเจ้าหน้าที่ในการเสนอราคา หรือสื่อว่ากระทำการทุจริตอื่นใดในการเสนอราคา

๖.๘ หากผู้ยื่นข้อเสนอซึ่งเป็นผู้ประกอบการ SMEs เสนอราคาสูงกว่าราคาต่ำสุดของผู้ยื่น ข้อเสนอรายอื่นที่ไม่เกินร้อยละ ๑๐ ให้หน่วยงานของรัฐจัดซื้อจัดจ้างกับผู้ประกอบการ SMEs ดังกล่าว โดยจัด เรียงลำดับผู้ยื่นข้อเสนอซึ่งเป็นผู้ประกอบการ SMEs ซึ่งเสนอราคาสูงกว่าราคาต่ำสุดของผู้ยื่นข้อเสนอรายอื่นไม่เกิน ร้อยละ ๑๐ ที่จะเรียกมาทำสัญญาไม่เกิน ๓ ราย

ผู้ยื่นข้อเสนอที่เป็นกิจการร่วมค้าที่จะได้สิทธิตามวรรคหนึ่ง ผู้เข้าร่วมค้าทุกรายจะต้อง เป็นผู้ประกอบการ SMEs

ทั้งนี้ ผู้ประกอบการ SMEs ที่จะได้แต้มต่อด้านราคาตามวรรคหนึ่ง จะต้องมีวงเงิน สัญญาสะสมตามปีปฏิทินรวมกับราคาที่เสนอในครั้งนี้แล้ว มีมูลค่ารวมกันไม่เกินมูลค่าของรายได้ตามขนาดที่ขึ้น ทะเบียนไว้กับ สสว.

๖.๙ หากผู้ยื่นข้อเสนอซึ่งมิใช่ผู้ประกอบการ SMEs แต่เป็นบุคคลธรรมดาที่ถือสัญชาติไทย หรือนิตบุคคลที่จัดตั้งขึ้นตามกฎหมายไทยเสนอราคาสูงกว่าราคาต่ำสุดของผู้ยื่นข้อเสนอซึ่งเป็นบุคคลธรรมดาที่มีได้ถือ สัญชาติไทยหรือนิตบุคคลที่จัดตั้งขึ้นตามกฎหมายของต่างประเทศไม่เกินร้อยละ ๓ ให้จัดซื้อจัดจ้างกับบุคคลธรรมดาที่ ถือสัญชาติไทยหรือนิตบุคคลที่จัดตั้งขึ้นตามกฎหมายไทยดังกล่าว

ผู้ยื่นข้อเสนอที่เป็นกิจการร่วมค้าที่จะได้สิทธิตามวรรคหนึ่ง ผู้เข้าร่วมค้าทุกรายจะต้อง เป็นบุคคลธรรมดาที่ถือสัญชาติไทยหรือนิตบุคคลที่จัดตั้งขึ้นตามกฎหมายไทย

## ๗. การทำสัญญาจ้างก่อสร้าง

ผู้ชนะการประกวดราคาอิเล็กทรอนิกส์จะต้องทำสัญญาจ้างตามแบบสัญญา ดังระบุในข้อ ๑.๓ หรือทำข้อตกลงเป็นหนังสือกับสำนักงาน ภายใน ๗ วัน นับถัดจากวันที่ได้รับแจ้ง และจะต้องวางหลักประกัน สัญญาเป็นจำนวนเงินเท่ากับร้อยละ ๕ ของราคาค่าจ้างที่ประกวดราคาอิเล็กทรอนิกส์ ให้สำนักงานยึดถือไว้ในขณะทำ สัญญาโดยใช้หลักประกันอย่างหนึ่งอย่างใด ดังต่อไปนี้

๗.๑ เงินสด

๗.๒ เช็คหรือตราพท์ที่ธนาคารเซ็นสั่งจ่าย ซึ่งเป็นเช็คหรือตราพท์ลงวันที่ที่ใช้เช็คหรือตราพท์ นั้น ชำระต่อเจ้าหน้าที่ในวันทำสัญญา หรือก่อนวันนั้นไม่เกิน ๓ วันทำการ

สำเนาถูกต้อง

(นางสาวอัสติกา พลจันทร์)



๗.๓ หนังสือค้ำประกันของธนาคารภายในประเทศ ตามตัวอย่างที่คณะกรรมการนโยบายกำหนด ดังระบุในข้อ ๑.๔ (๒) หรือจะเป็นหนังสือค้ำประกันอิเล็กทรอนิกส์ตามวิธีการที่กรมบัญชีกลางกำหนด

๗.๔ หนังสือค้ำประกันของบริษัทเงินทุน หรือบริษัทเงินทุนหลักทรัพย์ที่ได้รับอนุญาตให้ประกอบกิจการเงินทุนเพื่อการพาณิชย์และประกอบธุรกิจค้ำประกันตามประกาศของธนาคารแห่งประเทศไทย ตามรายชื่อบริษัทเงินทุนที่ธนาคารแห่งประเทศไทยแจ้งเวียนให้ทราบ โดยอนุโลมให้ใช้ตามตัวอย่างหนังสือค้ำประกันของธนาคารที่คณะกรรมการนโยบายกำหนด ดังระบุในข้อ ๑.๔ (๒)

๗.๕ พันธบัตรรัฐบาลไทย

หลักประกันนี้จะคืนให้ โดยไม่มีดอกเบี้ยภายใน ๑๕ วันนับถัดจากวันที่ผู้ชนะการประกวดราคาอิเล็กทรอนิกส์ (ผู้รับจ้าง) พ้นจากข้อผูกพันตามสัญญาจ้างแล้ว

#### ๘. ค่าจ้างและการจ่ายเงิน

สำนักงาน จะจ่ายค่าจ้างซึ่งได้รวมภาษีมูลค่าเพิ่มตลอดจนภาษีอากรอื่น ๆ และค่าใช้จ่ายทั้งปวงด้วยแล้วโดยถือราคาเหมารวมเป็นเกณฑ์และกำหนดการจ่ายเงินเป็นจำนวน ๑๐ งวดดังนี้

งวดที่ ๑ เป็นจำนวนเงินในอัตราร้อยละ ๔ ของค่าจ้าง เมื่อผู้รับจ้างได้ปฏิบัติงาน วางผังตำแหน่งก่อสร้างอาคาร และกรรมการตรวจรับพัสดุได้ตรวจสอบผังการก่อสร้าง ทั้งหมดแล้วเสร็จ ดำเนินการตอกเสาเข็มพร้อมหนังสือรับรองการทดสอบเสาเข็ม และสำรวจชั้นดิน ทั้งหมดแล้วเสร็จ ให้แล้วเสร็จภายใน ๓๐ วัน นับถัดจากวันที่แจ้งให้เริ่มทำงาน

งวดที่ ๒ เป็นจำนวนเงินในอัตราร้อยละ ๕.๕๐ ของค่าจ้าง เมื่อผู้รับจ้างได้ปฏิบัติงาน ทำการหล่อคอนกรีตฐานรากและเสาตอม่อ ค.ส.ล. ทั้งหมดแล้วเสร็จ ทำการหล่อคอนกรีตคาน ค.ส.ล. ชั้นที่ ๑ ทั้งหมดแล้วเสร็จ ทำการหล่อคอนกรีตเสา ค.ส.ล. ชั้นที่ ๑ ทั้งหมดแล้วเสร็จ ทำการวางแผ่นพื้นสำเร็จรูปพร้อมเทพื้น ค.ส.ล. ชั้นที่ ๑ ทั้งหมดแล้วเสร็จ ให้แล้วเสร็จภายใน ๖๐ วัน นับถัดจากวันที่แจ้งให้เริ่มทำงาน

งวดที่ ๓ เป็นจำนวนเงินในอัตราร้อยละ ๕.๕๐ ของค่าจ้าง เมื่อผู้รับจ้างได้ปฏิบัติงาน ทำการหล่อคอนกรีตคาน ค.ส.ล. ชั้นที่ ๒ ทั้งหมดแล้วเสร็จ ทำการหล่อคอนกรีตเสา ค.ส.ล. ชั้นที่ ๒ ทั้งหมดแล้วเสร็จ ทำการวางแผ่นพื้นสำเร็จรูปพร้อมเทพื้น ค.ส.ล. ชั้นที่ ๒ ทั้งหมดแล้วเสร็จ หล่อคอนกรีตบันได ชั้นชั้นที่ ๒ ทั้งหมดแล้วเสร็จ ให้แล้วเสร็จภายใน ๙๐ วัน นับถัดจากวันที่แจ้งให้เริ่มทำงาน

งวดที่ ๔ เป็นจำนวนเงินในอัตราร้อยละ ๕.๕๐ ของค่าจ้าง เมื่อผู้รับจ้างได้ปฏิบัติงาน ทำการหล่อคอนกรีตคาน ค.ส.ล. ชั้นหลังคา ทั้งหมดแล้วเสร็จ ทำการหล่อคอนกรีตพื้น ค.ส.ล. ชั้นหลังคา ทั้งหมดแล้วเสร็จ ประกอบและติดตั้งโครงหลังคา ทั้งหมดแล้วเสร็จ ให้แล้วเสร็จภายใน ๑๒๐ วัน นับถัดจากวันที่แจ้งให้เริ่มทำงาน

งวดที่ ๕ เป็นจำนวนเงินในอัตราร้อยละ ๕ ของค่าจ้าง เมื่อผู้รับจ้างได้ปฏิบัติงาน มุงกระเบื้องหลังคาและส่วนประกอบต่างๆ ของงานหลังคา ทั้งหมดแล้วเสร็จ ทำการก่ออิฐฉาบผนังพร้อมหล่อคอนกรีตเสาเอ็น และเอ็นทับหลัง ค.ส.ล. แล้วเสร็จร้อยละ ๙๐ ของงานทั้งหมด ทำการฉาบปูน ภายใน-ภายนอก และในส่วนที่ต้องฉาบแล้วเสร็จร้อยละ ๙๐ ของงานทั้งหมด ให้แล้วเสร็จภายใน ๑๕๐ วัน นับถัดจากวันที่แจ้งให้เริ่มทำงาน

งวดที่ ๖ เป็นจำนวนเงินในอัตราร้อยละ ๑๐ ของค่าจ้าง เมื่อผู้รับจ้างได้ปฏิบัติงาน ทำการปูกระเบื้องพื้น พื้นพรมอัดสำเร็จรูป พื้นผิวซีเมนต์ขัดมันเรียบ พื้นผิว ทำทราย ล้าง แล้วเสร็จร้อยละ ๙๐ ของงานทั้งหมด - ทำการตกแต่งผนัง แล้วเสร็จร้อยละ ๙๐ ของงานทั้งหมด ทำการเดินสายไฟร้อยในท่อ, รางไฟฟ้า, ระบบไฟฟ้าภายในอาคาร แล้วเสร็จร้อยละ ๙๐ ของงานทั้งหมด ทำการติดตั้งแผ่นฝ้าเพดาน แล้วเสร็จร้อยละ ๙๐ ของงานทั้งหมด - ทำการติดตั้งบัวเชิงผนัง แล้วเสร็จร้อยละ ๙๐ ของงานทั้งหมด ให้แล้วเสร็จภายใน ๑๘๐ วัน นับถัดจากวันที่แจ้งให้เริ่มทำงาน

สำเนาถูกต้อง

(นางสาวอลิตา พลจันทร์)



งวดที่ ๗ เป็นจำนวนเงินในอัตราร้อยละ ๑๓ ของค่าจ้าง เมื่อผู้รับจ้างได้ปฏิบัติงาน ทำการเดินท่อระบบประปา และสุขภิบาล ท่อน้ำทิ้ง ท่อโสโครก ท่อระบายน้ำ แล้วเสร็จร้อยละ ๙๐ ของงานทั้งหมด ทำการติดตั้งเครื่องสุขภัณฑ์ และอุปกรณ์ประกอบห้องน้ำ ตามรูปแบบและรายการ แล้วเสร็จร้อยละ ๙๐ ของงานทั้งหมด ทำการติดตั้งประตู หน้าต่าง ทั้งหมดแล้วเสร็จ ทำการจัดซื้อถังบำบัดน้ำเสีย ถังดักไขมันสำเร็จรูป ถังเก็บน้ำ ทั้งหมดเข้าทำงาน ทำการติดตั้งดวงโคม สวิตช์ เต้ารับ แล้วเสร็จ ให้แล้วเสร็จภายใน ๒๑๐ วัน นับถัดจากวันที่แจ้งให้เริ่มทำงาน

งวดที่ ๘ เป็นจำนวนเงินในอัตราร้อยละ ๑๐ ของค่าจ้าง เมื่อผู้รับจ้างได้ปฏิบัติงาน ทำการทาสีภายใน-ภายนอก และงานสีพื้น ในส่วนที่ต้องทาสีและพื้นสี ทั้งหมด แล้วเสร็จ ทำการติดตั้งดวงโคม สวิตช์ เต้ารับ ทั้งหมดแล้วเสร็จ ทำการทดสอบระบบต่างๆ ที่ต้องทดสอบจนใช้การได้เรียบร้อยสมบูรณ์ พร้อมส่ง ผลทดสอบ ทั้งหมดแล้วเสร็จ ทำการติดตั้งแผงสวิตช์ไฟฟ้า แผงย่อยและเซอร์กิตเบรกเกอร์ ทั้งหมดแล้วเสร็จ ให้แล้วเสร็จภายใน ๒๔๐ วัน นับถัดจากวันที่แจ้งให้เริ่มทำงาน

งวดที่ ๙ เป็นจำนวนเงินในอัตราร้อยละ ๑๗.๕๐ ของค่าจ้าง เมื่อผู้รับจ้างได้ปฏิบัติงาน ทำการติดตั้งระบบปรับอากาศและระบายอากาศ แล้วเสร็จร้อยละ ๙๐ ของงานทั้งหมด ให้แล้วเสร็จภายใน ๒๕๕ วัน นับถัดจากวันที่แจ้งให้เริ่มทำงาน

งวดสุดท้าย เป็นจำนวนเงินในอัตราร้อยละ ๒๔ ของค่าจ้าง เมื่อผู้รับจ้างได้ปฏิบัติงานก่อสร้างสิ่งก่อสร้างประกอบ ทั้งหมดแล้วเสร็จ งานครุภัณฑ์จัดซื้อ ทั้งหมดแล้วเสร็จ งานในส่วนอื่นๆ ตามรูปแบบและรายการ ทั้งหมดแล้วเสร็จ ครบถ้วน ถูกต้อง พร้อมทั้ง ทำความสะอาดบริเวณก่อสร้างให้เรียบร้อย ทั้งหมดให้แล้วเสร็จเรียบร้อย ตามสัญญาหรือข้อตกลงจ้างเป็นหนังสือ รวมทั้งทำสถานที่ก่อสร้างให้สะอาดเรียบร้อย ให้แล้วเสร็จภายใน ๒๗๐ วัน นับถัดจากวันที่แจ้งให้เริ่มทำงาน

#### ๙. อัตราค่าปรับ

ค่าปรับตามสัญญาจ้างแนบท้ายเอกสารประกวดราคาอิเล็กทรอนิกส์นี้ หรือข้อตกลงจ้างเป็นหนังสือจะกำหนด ดังนี้

๙.๑ กรณีที่ผู้รับจ้างนำงานที่รับจ้างไปจ้างช่วงให้ผู้อื่นทำอีกทอดหนึ่งโดยไม่ได้รับอนุญาตจากสำนักงาน จะกำหนดค่าปรับสำหรับการฝ่าฝืนดังกล่าวเป็นจำนวนร้อยละ ๑๐.๐๐ ของวงเงินของงานจ้างช่วงนั้น

๙.๒ กรณีที่ผู้รับจ้างปฏิบัติผิดสัญญาจ้างก่อสร้าง นอกเหนือจากข้อ ๙.๑ จะกำหนดค่าปรับเป็นรายวันเป็นจำนวนเงินตายตัวในอัตราร้อยละ ๐.๑๐ ของราคางานจ้าง

#### ๑๐. การรับประกันความชำรุดบกพร่อง

ผู้ชนะการประกวดราคาอิเล็กทรอนิกส์ซึ่งได้ทำสัญญาจ้าง ตามแบบ ดังระบุในข้อ ๑.๓ หรือข้อตกลงจ้างเป็นหนังสือแล้วแต่กรณี จะต้องรับประกันความชำรุดบกพร่องของงานจ้างที่เกิดขึ้นภายในระยะเวลาไม่น้อยกว่า ๒ ปี นับถัดจากวันที่สำนักงานได้รับมอบงาน โดยต้องบริหารจัดการซ่อมแซมแก้ไขให้ใช้การได้ดังเดิม ภายใน ๗ วัน นับถัดจากวันที่ได้รับแจ้งความชำรุดบกพร่อง

#### ๑๑. ข้อสงวนสิทธิในการยื่นข้อเสนอและอื่น ๆ

๑๑.๑ เงินค่าจ้างสำหรับงานจ้างครั้งนี้ ได้มาจากเงินงบประมาณประจำปี พ.ศ. ๒๕๖๗

การลงนามในสัญญาจะกระทำได้อต่อเมื่อ สำนักงานได้รับอนุมัติเงิน ค่าก่อสร้างจากเงินงบประมาณประจำปี พ.ศ. ๒๕๖๗

สำเนาถูกต้อง

  
(นางสาวอลดา พลจันทร์)



๑๑.๒ เมื่อสำนักงานได้คัดเลือกผู้ยื่นข้อเสนอรายใดให้เป็นผู้รับจ้าง และได้ตกลงจ้าง ตามการประกวดราคาอิเล็กทรอนิกส์แล้ว ถ้าผู้รับจ้างจะต้องส่งหรือนำสิ่งของมาเพื่องานจ้างดังกล่าวเข้ามาจากต่างประเทศ และของนั้นต้องนำเข้ามาโดยทางเรือในเส้นทางที่มีเรือไทยเดินอยู่ และสามารถให้บริการรับขนได้ตามที่รัฐมนตรีว่าการกระทรวงคมนาคมประกาศกำหนด ผู้ยื่นข้อเสนอซึ่งเป็นผู้รับจ้างจะต้องปฏิบัติตามกฎหมายว่าด้วยการส่งเสริมการพาณิชย์นาวี ดังนี้

(๑) แจกการส่งหรือนำสิ่งของดังกล่าวเข้ามาจากต่างประเทศต่อกรมเจ้าท่า ภายใน ๗ วัน นับตั้งแต่วันที่ผู้รับจ้างส่งหรือซื้อของจากต่างประเทศ เว้นแต่เป็นของที่รัฐมนตรีว่าการกระทรวงคมนาคม ประกาศยกเว้นให้บรรทุกโดยเรืออื่นได้

(๒) จัดการให้สิ่งของดังกล่าวบรรทุกโดยเรือไทย หรือเรือที่มีสิทธิเช่นเดียวกับเรือไทย จากต่างประเทศมายังประเทศไทย เว้นแต่จะได้รับอนุญาตจากกรมเจ้าท่า ให้บรรทุกสิ่งของนั้น โดยเรืออื่น ที่มีธงเรือไทย ซึ่งจะต้องได้รับอนุญาตเช่นนั้นก่อนบรรทุกของลงเรืออื่น หรือเป็นของที่รัฐมนตรีว่าการกระทรวงคมนาคมประกาศ ยกเว้นให้บรรทุกโดยเรืออื่น

(๓) ในกรณีที่ไม่มีปฏิบัติตาม (๑) หรือ (๒) ผู้รับจ้างจะต้องรับผิดชอบตามกฎหมายว่าด้วยการส่งเสริมการพาณิชย์นาวี

๑๑.๓ ผู้ยื่นข้อเสนอซึ่งสำนักงานได้คัดเลือกแล้ว ไม่ไปทำสัญญาหรือข้อตกลงจ้างเป็นหนังสือ ภายในเวลาที่กำหนดตั้งระบุไว้ในข้อ ๗ สำนักงานจะริบหลักประกันการยื่นข้อเสนอ หรือเรียกธำนาจจากผู้ออกหนังสือค้ำประกัน การยื่นข้อเสนอทันที และอาจพิจารณาเรียกธำนาจให้ชดใช้ความเสียหายอื่น (ถ้ามี) รวมทั้งจะพิจารณาให้เป็นผู้ทิ้งงาน ตามระเบียบกระทรวงการคลังว่าด้วยการจัดซื้อจัดจ้างและการบริหารพัสดุภาครัฐ

๑๑.๔ สำนักงานสงวนสิทธิ์ที่จะแก้ไขเพิ่มเติมเงื่อนไข หรือข้อกำหนดในแบบสัญญาหรือข้อตกลงจ้างเป็นหนังสือให้เป็นไปตามความเห็นของสำนักงานอัยการสูงสุด (ถ้ามี)

๑๑.๕ ในกรณีที่เอกสารแนบท้ายเอกสารประกวดราคาอิเล็กทรอนิกส์ มีความขัดหรือแย้งกัน ผู้ยื่นข้อเสนอจะต้องปฏิบัติตามคำวินิจฉัยของสำนักงาน คำวินิจฉัยดังกล่าวให้ถือเป็นที่สุด และ ผู้ยื่นข้อเสนอไม่มีสิทธิเรียกร้องค่าใช้จ่ายใดๆ เพิ่มเติม

๑๑.๖ สำนักงาน อาจประกาศยกเลิกการจัดจ้างในกรณีต่อไปนี้ได้ โดยที่ผู้ยื่นข้อเสนอจะเรียกร้องค่าเสียหายใดๆ จากสำนักงานไม่ได้

(๑) สำนักงานไม่ได้รับการจัดสรรเงินที่จะใช้ในการจัดจ้างหรือได้รับจัดสรรแต่ไม่เพียงพอที่จะทำการจัดจ้างครั้งนี้ต่อไป

(๒) มีการกระทำที่เข้าลักษณะผู้ยื่นข้อเสนอที่ชนะการจัดจ้างหรือที่ได้รับการคัดเลือกมีผลประโยชน์ร่วมกัน หรือมีส่วนได้เสียกับผู้ยื่นข้อเสนอรายอื่น หรือขัดขวางการแข่งขันอย่างเป็นธรรมหรือสมยอมกันกับผู้ยื่นข้อเสนอรายอื่น หรือเจ้าหน้าที่ในการเสนอราคา หรือสื่อว่ากระทำการทุจริตอื่นใดในการเสนอราคา

(๓) การทำการจัดจ้างครั้งนี้ต่อไปอาจก่อให้เกิดความเสียหายแก่สำนักงาน หรือกระทบต่อประโยชน์สาธารณะ

(๔) กรณีอื่นในทำนองเดียวกับ (๑) (๒) หรือ (๓) ตามที่กำหนดในกฎกระทรวงซึ่งออกตามความในกฎหมายว่าด้วยการจัดซื้อจัดจ้างและการบริหารพัสดุภาครัฐ

## ๑๒. การปรับราคาค่างานก่อสร้าง

การปรับราคาค่างานก่อสร้างตามสูตรการปรับราคาตั้งระบุในข้อ ๑.๕ จะนำมาใช้ในกรณีที่

สำเนาถูกต้อง



(นางสาวอลิตา พลจันทร์)



ค่างานก่อสร้างลดลงหรือเพิ่มขึ้น โดยวิธีการต่อไปนี้

ตามเงื่อนไข หลักเกณฑ์ สูตรและวิธีคำนวณที่ใช้กับสัญญาแบบปรับราคาได้ตามมติคณะรัฐมนตรี เมื่อวันที่ ๑๔ มิถุนายน ๒๕๕๙ เรื่อง เงื่อนไข หลักเกณฑ์ ประเภทงานก่อสร้าง สูตรและวิธีการคำนวณที่ใช้กับสัญญาแบบปรับราคาได้ (ค่า K) ของโครงการก่อสร้างที่มีการจัดจ้างแบบประกวดราคานานาชาติและกำหนดแนวทางปฏิบัติเพิ่มเติม ตามมติคณะรัฐมนตรี เมื่อวันที่ ๒๒ สิงหาคม ๒๕๓๒ กรณีการจ้างเหมาก่อสร้างแบบ Design and Build ตามหนังสือสำนักเลขาธิการคณะรัฐมนตรี ที่ นร ๐๕๐๕/ว ๑๙๔ ลงวันที่ ๑๖ มิถุนายน ๒๕๕๙

สูตรการปรับราคา (สูตรค่า K) จะต้องคงที่ที่ระดับที่กำหนดไว้ในวันแล้วเสร็จตามที่กำหนดไว้ในสัญญา หรือภายในระยะเวลาที่สำนักงานได้ขยายออกไป โดยจะใช้สูตรของทางราชการที่ได้ระบุในข้อ ๑.๕

### ๑๓. มาตรฐานฝีมือช่าง

เมื่อสำนักงานได้คัดเลือกผู้ยื่นข้อเสนอรายใดให้เป็นผู้รับจ้างและได้ตกลงจ้างก่อสร้าง ตามประกาศนี้แล้วผู้ยื่นข้อเสนอจะต้องตกลงว่าในการปฏิบัติงานก่อสร้างดังกล่าว ผู้ยื่นข้อเสนอจะต้องมีและ ใช้ผู้ผ่านการทดสอบมาตรฐานฝีมือช่างหรือผู้ผ่านการทดสอบมาตรฐานฝีมือช่างจาก จากคณะกรรมการกำหนดมาตรฐานและทดสอบฝีมือแรงงาน หรือสถาบันของราชการอื่นๆ หรือสถาบันของเอกชนที่ทางราชการกำหนด หรือผู้มีวุฒิปริญญา ปวช. ปวส. และ ปวท. หรือเทียบเท่าจากสถาบันการศึกษาที่ ก.พ. รับรองให้เข้ารับราชการได้ ในอัตราไม่ต่ำกว่าร้อยละ ๑๐ ของแต่ละสาขาช่างแต่ละต้องมีจำนวนช่างอย่างน้อย ๑ คน ในแต่ละสาขาช่าง ดังต่อไปนี้

- ๑๓.๑ วิศวกรโยธา
- ๑๓.๒ ช่างโยธา
- ๑๓.๓ ช่างก่อสร้าง
- ๑๓.๔ ช่างไฟฟ้า

### ๑๔. การปฏิบัติตามกฎหมายและระเบียบ

ในระหว่างระยะเวลาการก่อสร้าง ผู้ยื่นข้อเสนอที่ได้รับการคัดเลือกให้เป็นผู้รับจ้างต้องปฏิบัติตามหลักเกณฑ์ที่กฎหมายและระเบียบได้กำหนดไว้โดยเคร่งครัด

### ๑๕. การประเมินผลการปฏิบัติงานของผู้ประกอบการ

สำนักงาน สามารถนำผลการปฏิบัติงานแล้วเสร็จตามสัญญาของผู้ยื่นข้อเสนอที่ได้รับการคัดเลือกให้ เป็นผู้รับจ้างเพื่อนำมาประเมินผลการปฏิบัติงานของผู้ประกอบการ

ทั้งนี้ หากผู้ยื่นข้อเสนอที่ได้รับการคัดเลือกไม่ผ่านเกณฑ์ที่กำหนดจะถูกระงับการยื่นข้อเสนอหรือทำสัญญากับสำนักงาน ไว้ชั่วคราว

สำนักงานเศรษฐกิจการเกษตร

๙ สิงหาคม ๒๕๖๓



สำเนาถูกต้อง

(นางสาวอัสดา พลจันทร์)

**ขอบเขตของงาน (Term of Reference: TOR)**  
**โครงการก่อสร้างอาคารสำนักงานเศรษฐกิจการเกษตรที่ ๑๐ จังหวัดราชบุรี**  
**ถนนเสือป่า ตำบลหน้าเมือง อำเภอเมือง จังหวัดราชบุรี**  
**จำนวน ๑ โครงการ**

**๑. ความเป็นมา**

ด้วยสำนักงานเศรษฐกิจการเกษตรที่ ๑๐ มีบริเวณเนื้อที่ ๑-๐-๐๑.๖๗ ไร่ มีการก่อสร้างเป็นอาคารสำนักงานเศรษฐกิจการเกษตรที่ ๑๐ ขนาดเนื้อที่ ๑๕๒ ตารางเมตร และห้องประชุม ขนาด ๖๔ ตารางเมตร

จากปริมาณเนื้อที่ และสิ่งก่อสร้างจะเห็นได้ว่ามีขนาดเต็มพื้นที่ ประกอบกับปัจจุบันมีอัตรากำลังเพิ่มขึ้นตามความสอดคล้องของปริมาณงานตามภารกิจ ขนาดของอาคารสำนักงาน และสถานที่สำหรับจอดรถจึงไม่เพียงพอ มีความหนาแน่น และแออัด

ปัจจุบันที่ดินว่างของราชพัสดุ แปลงหมายเลขทะเบียนที่ รบ.๕๔๕ (บางส่วน) ตำบลหน้าเมือง อำเภอเมือง จังหวัดราชบุรี บริเวณด้านทิศใต้ ติดกับสำนักงานเศรษฐกิจการเกษตรที่ ๑๐ เนื้อที่ ๐-๑-๔๒.๒๑ ไร่ ซึ่งผู้ว่าราชการจังหวัดราชบุรี ตามหนังสือ ที่ กค ๐๓๑๘.๕๐ /๒๕๓๘๘ ลงวันที่ ๑๒ ตุลาคม ๒๕๖๔ ได้อนุญาตให้สำนักงานเศรษฐกิจการเกษตรที่ ๑๐ ใช้ประโยชน์ในที่ดินแปลงดังกล่าว

ดังนั้น สำนักงานเศรษฐกิจการเกษตรที่ ๑๐ มีความพร้อมของที่ดิน จึงมีความประสงค์ขอรับการจัดสรรงบประมาณเพื่อก่อสร้างเป็นอาคารสำนักงานเศรษฐกิจการเกษตรที่ ๑๐ เพื่อใช้ประโยชน์ในราชการ และลดความแออัดต่อไป

**๒. วัตถุประสงค์**

เพื่อใช้ประโยชน์ เป็นอาคารสำนักงานเศรษฐกิจการเกษตรที่ ๑๐ และห้องประชุม พร้อมพื้นที่สำหรับใช้สอยอื่น ๆ ในทางราชการเพิ่มขึ้น ลดความหนาแน่น แออัด และมีความสะดวกสบายเพิ่มขึ้น เกิดความคุ้มค่ากับที่ดินของทางราชการที่ว่างอยู่

**สำเนาถูกต้อง**

**๓. คุณสมบัติผู้ยื่นข้อเสนอ**

- ๓.๑ มีความสามารถตามกฎหมาย
- ๓.๒ ไม่เป็นบุคคลล้มละลาย
- ๓.๓ ไม่อยู่ระหว่างเลิกกิจการ
- ๓.๔ ไม่เป็นบุคคลซึ่งอยู่ระหว่างถูกระงับการยื่นข้อเสนอหรือทำสัญญากับ

หน่วยงานของรัฐไว้ชั่วคราว เนื่องจากเป็นผู้ที่ไม่ผ่านเกณฑ์การประเมินผลการปฏิบัติงานของผู้ประกอบการตามระเบียบ ที่รัฐมนตรีว่าการกระทรวงการคลังกำหนดตามที่ประกาศเผยแพร่ในระบบเครือข่ายสารสนเทศของกรมบัญชีกลาง

  
(นางสาวอลิตา พลจันทร์)



๓.๕ ไม่เป็น...

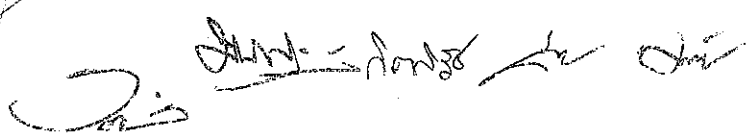



๓.๕ ไม่เป็นบุคคลซึ่งถูกระบุชื่อไว้ในบัญชีรายชื่อผู้ทำงานและได้แจ้งเวียนชื่อให้เป็นผู้ทำงานของหน่วยงานของรัฐในระบบเครือข่ายสารสนเทศของกรมบัญชีกลาง ซึ่งรวมถึงนิติบุคคลที่ผู้ทำงานเป็นหุ้นส่วนผู้จัดการ กรรมการผู้จัดการ ผู้บริหาร ผู้มีอำนาจในการดำเนินงานในกิจการของนิติบุคคลนั้นด้วย

๓.๖ มีคุณสมบัติและไม่มีลักษณะต้องห้ามตามที่คณะกรรมการนโยบายการจัดซื้อจัดจ้าง และการบริหารพัสดุภาครัฐกำหนดในราชกิจจานุเบกษา

๓.๗ เป็นนิติบุคคลผู้มีอาชีพรับจ้างงานที่ประกวดราคาอิเล็กทรอนิกส์ดังกล่าว

๓.๘ ไม่เป็นผู้มีผลประโยชน์ร่วมกันกับผู้ยื่นข้อเสนอรายอื่นที่เข้ายื่นข้อเสนอให้แก่ สำนักงาน ณ วันประกาศประกวดราคาอิเล็กทรอนิกส์ หรือไม่เป็นผู้กระทำการอันเป็นการขัดขวางการแข่งขันอย่างเป็นธรรมในการประกวดราคาอิเล็กทรอนิกส์ครั้งนี้

๓.๙ ไม่เป็นผู้ได้รับเอกสิทธิ์หรือความคุ้มกัน ซึ่งอาจปฏิเสธไม่ยอมขึ้นศาลไทย เว้นแต่รัฐบาลของผู้ยื่นข้อเสนอได้มีคำสั่งให้สละเอกสิทธิ์และความคุ้มกันเช่นนั้น

๓.๑๐ ผู้ยื่นข้อเสนอต้องมีผลงานก่อสร้างประเภทเดียวกันกับผลงานที่ประกวดราคาจ้าง ก่อสร้างในวงเงินไม่น้อยกว่า ๖,๑๓๔,๕๐๐.๐๐ บาท (หกล้านหนึ่งแสนสามหมื่นสี่พันห้าร้อยบาทถ้วน) และเป็นผลงานที่เป็นคู่สัญญาโดยตรงกับหน่วยงานของรัฐ หรือหน่วยงานเอกชนที่ สำนักงานเศรษฐกิจการเกษตรที่ ๑๐ เชื้อถั่ว

๓.๑๑ กิจการร่วมค้าที่ยื่นข้อเสนอในรูปแบบของ "กิจการร่วมค้า" ต้องมีคุณสมบัติดังนี้

กรณีที่ข้อตกลงระหว่างผู้เข้าร่วมค่างำหนดให้ผู้เข้าร่วมค้ำรายใดรายหนึ่งเป็นผู้เข้าร่วมค้าหลัก ข้อตกลงระหว่างผู้เข้าร่วมค้าจะต้องมีการกำหนดสัดส่วนหน้าที่และความรับผิดชอบในปริมาณงาน สิ่งของหรือมูลค่าตามสัญญาของผู้เข้าร่วมค้าหลักมากกว่าผู้เข้าร่วมค้ำรายอื่นทุกราย

กรณีที่ข้อตกลงระหว่างผู้เข้าร่วมค่างำหนดให้ผู้เข้าร่วมค้ำรายใดรายหนึ่งเป็นผู้เข้าร่วมค้าหลัก กิจการร่วมค่านั้นต้องใช้ผลงานของผู้เข้าร่วมค้าหลักรายเดียวเป็นผลงานของกิจการร่วมค้าที่ยื่นข้อเสนอ

สำหรับข้อตกลงระหว่างผู้เข้าร่วมค้ำที่ไม่ได้กำหนดให้ผู้เข้าร่วมค้ำรายใดเป็นผู้เข้าร่วมค้าหลัก ผู้เข้าร่วมค้ำทุกรายจะต้องมีคุณสมบัติครบถ้วนตามเงื่อนไขที่กำหนดไว้ในเอกสารเชิญชวน หรือหนังสือเชิญชวน

กรณีที่ข้อตกลงระหว่างผู้เข้าร่วมค่างำหนดให้มีการมอบหมายผู้เข้าร่วมค้ำรายใดรายหนึ่งเป็นผู้ยื่นข้อเสนอ ในนามกิจการร่วมค้า การยื่นข้อเสนอดังกล่าวไม่ต้องมีหนังสือมอบอำนาจ

สำหรับข้อตกลงระหว่างผู้เข้าร่วมค้ำที่ไม่ได้กำหนดให้ผู้เข้าร่วมค้ำรายใดเป็นผู้ยื่นข้อเสนอ ผู้เข้าร่วมค้ำทุกรายจะต้องลงลายมือชื่อในหนังสือมอบอำนาจให้ผู้เข้าร่วมค้ำรายใดรายหนึ่งเป็นผู้ยื่นข้อเสนอ ในนามกิจการร่วมค้า

๓.๑๒ ผู้ยื่นข้อเสนอต้องลงทะเบียนที่มีข้อมูลถูกต้องครบถ้วนในระบบจัดซื้อจัดจ้างภาครัฐด้วย อิเล็กทรอนิกส์ (Electronic Government Procurement : e-GP) ของกรมบัญชีกลาง

๓.๑๓ ผู้ยื่นข้อเสนอต้องมีมูลค่าสุทธิของกิจการ ดังนี้

(๑) กรณีผู้ยื่นข้อเสนอเป็นนิติบุคคลที่จัดตั้งขึ้นตามกฎหมายไทยซึ่งได้จดทะเบียนเกินกว่า ๑ ปี ต้องมีมูลค่าสุทธิของกิจการ จากผลต่างระหว่างสินทรัพย์สุทธิหักด้วยหนี้สินสุทธิที่ปรากฏในงบแสดงฐานะการเงินที่มีการตรวจรับรองแล้ว ซึ่งจะต้องแสดงค่าเป็นบวก ๑ ปีสุดท้ายก่อนวันยื่นข้อเสนอ

  
(นางสาวอลิตา พลจันทร์)

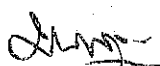
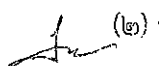
 (๒) กรณี 



(๒) กรณีผู้ยื่นข้อเสนอเป็นนิติบุคคลที่จัดตั้งขึ้นตามกฎหมายไทย ซึ่งยังไม่มี การรายงานงบแสดงฐานะการเงินกับกรมพัฒนาธุรกิจการค้า ให้พิจารณาการกำหนดมูลค่าของทุนจดทะเบียน โดยผู้ยื่นข้อเสนอจะต้องมีทุนจดทะเบียนที่เรียกชำระมูลค่าหุ้นแล้ว ณ วันที่ยื่นข้อเสนอ ไม่ต่ำกว่า ๓ ล้านบาท

(๓) สำหรับการจัดซื้อจัดจ้างครั้งหนึ่งที่มีวงเงินเกิน ๕๐๐,๐๐๐ บาทขึ้นไป กรณีผู้ยื่นข้อเสนอเป็นบุคคลธรรมดา โดยพิจารณาจากหนังสือรับรองบัญชีเงินฝาก ไม่เกิน ๙๐ วันก่อนวัน ยื่นข้อเสนอ โดยต้องมีเงินฝากคงเหลือในบัญชีธนาคารเป็นมูลค่า ๑ ใน ๔ ของมูลค่างบประมาณของ โครงการหรือรายการที่ยื่นข้อเสนอในแต่ละครั้ง และหากเป็นผู้ชนะการจัดซื้อจัดจ้างหรือเป็นผู้ได้รับการ คัดเลือกจะต้องแสดงบัญชีเงินฝากที่มีมูลค่าดังกล่าวอีกครั้งหนึ่งในวันลงนามในสัญญา

(๔) กรณีที่ผู้ยื่นข้อเสนอไม่มีมูลค่าสุทธิของกิจการหรือทุนจดทะเบียน หรือ มีแต่ไม่เพียงพอที่จะ เข้ายื่นข้อเสนอ ผู้ยื่นข้อเสนอสามารถขอวงเงินสินเชื่อ โดยต้องมีวงเงินสินเชื่อ ๑ ใน ๔ ของมูลค่างบประมาณของโครงการหรือรายการที่ยื่นข้อเสนอในครั้งนั้น (สินเชื่อที่ธนาคารภายในประเทศ หรือบริษัทเงินทุนหรือบริษัทเงินทุนหลักทรัพย์ที่ได้รับอนุญาตให้ประกอบกิจการเงินทุนเพื่อการพาณิชย์ และประกอบธุรกิจค้าประกันตามประกาศของธนาคารแห่งประเทศไทย ตามรายชื่อบริษัทเงินทุนที่ธนาคาร แห่งประเทศไทยแจ้งเวียนให้ทราบ โดยพิจารณาจากยอดเงินรวมของวงเงินสินเชื่อที่สำนักงานใหญ่รับรอง หรือที่สำนักงานสาขารับรอง (กรณีได้รับมอบอำนาจจากสำนักงานใหญ่) ซึ่งออกให้แก่ผู้ยื่นข้อเสนอ นับถึง วันยื่นข้อเสนอไม่เกิน ๙๐ วัน)

(๕) กรณีตาม (๑) - (๔) ยกเว้นสำหรับกรณีดังต่อไปนี้

(๕.๑) กรณีที่ผู้ยื่นข้อเสนอเป็นหน่วยงานของรัฐ

(๕.๒) นิติบุคคลที่จัดตั้งขึ้นตามกฎหมายไทยที่อยู่ระหว่างการฟื้นฟู กิจการตามพระราชบัญญัติล้มละลาย (ฉบับที่ ๑๐) พ.ศ. ๒๕๖๑

(๕.๓) งานจ้างก่อสร้าง ที่กรมบัญชีกลางได้ขึ้นทะเบียนผู้ประกอบการ งานก่อสร้างแล้ว และงานจ้างก่อสร้างที่หน่วยงานของรัฐได้มีการจัดทำบัญชีผู้ประกอบการงานก่อสร้างที่มี คุณสมบัติเบื้องต้นไว้แล้ว ก่อนวันที่พระราชบัญญัติการจัดซื้อจัดจ้างและการบริหารพัสดุภาครัฐมีผลใช้ บังคับ

#### ๔. แบบรูปรายการและคุณสมบัติเฉพาะ

ดำเนินการโครงการก่อสร้างอาคารสำนักงานเศรษฐกิจการเกษตรที่ ๑๐ จำนวน ๑ โครงการ เพื่อให้อาคารสำนักงานเศรษฐกิจการเกษตรที่ ๑๐ มีพื้นที่สำหรับใช้สอยอื่นๆ ในทางราชการเพิ่มขึ้น ลดความหนาแน่น แออัด และมีความสะดวกสบายเพิ่มขึ้น เกิดความคุ้มค่ากับที่ดินของทางราชการที่วางอยู่ ตามแบบโครงการก่อสร้างอาคารสำนักงานเศรษฐกิจการเกษตรที่ ๑๐ เลขที่แบบ ยผจ.รพ. ๐๑๒/๒๕๖๗ และแบบมาตรฐานรั้ว ประตู มาตรฐาน บ้านพักข้าราชการ กรมโยธาธิการและผังเมือง กระทรวงมหาดไทย เลขที่แบบ มฐ ๓-๕๕๐๐๑-๒๓

#### ๕. ระยะเวลาดำเนินการและการส่งมอบงาน

ดำเนินการโครงการก่อสร้างอาคาร สำนักงานเศรษฐกิจการเกษตรที่ ๑๐ จำนวน ๑ โครงการ ระยะเวลาดำเนินการให้แล้วเสร็จภายใน ๒๗๐ วัน นับถัดจากวันส่งมอบพื้นที่ โดยแบ่งงวดงานและการ จ่ายเงินออกเป็น ๑๐ งวด โดยมีรายละเอียด ดังนี้

สำเนาถูกต้อง

  
(นางสาวอลิตา พลจันทร์)

งวดที่ ๑...

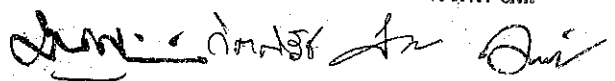



งวดที่ ๑ เป็นจำนวนเงินในอัตราร้อยละ ๔.๐๐ ของมูลค่าตามสัญญา เมื่อผู้รับจ้างได้ดำเนินการ ดังนี้

- วางผังตำแหน่งก่อสร้างอาคาร และกรรมการตรวจรับพัสดุได้ตรวจสอบผังการก่อสร้าง ทั้งหมดแล้วเสร็จ
- ดำเนินการตอกเสาเข็มพร้อมหนังสือรับรองการทดสอบเสาเข็ม และสำรวจชั้นดิน ทั้งหมดแล้วเสร็จ

กำหนดเวลาแล้วเสร็จ ๓๐ วัน นับถัดจากวันที่แจ้งให้เริ่มทำงาน

งวดที่ ๒ เป็นจำนวนเงินในอัตรา ร้อยละ ๕.๕๐ ของมูลค่าตามสัญญา เมื่อผู้รับจ้างได้ดำเนินการ ดังนี้

- ทำการหล่อคอนกรีตฐานรากและเสาตอม่อ ค.ส.ล. ทั้งหมดแล้วเสร็จ
- ทำการหล่อคอนกรีตคาน ค.ส.ล. ชั้นที่ ๑ ทั้งหมดแล้วเสร็จ
- ทำการหล่อคอนกรีตเสา ค.ส.ล. ชั้นที่ ๑ ทั้งหมดแล้วเสร็จ
- ทำการวางแผ่นพื้นสำเร็จรูปพร้อมเทพื้น ค.ส.ล. ชั้นที่ ๑ ทั้งหมดแล้วเสร็จ

กำหนดเวลาแล้วเสร็จ ๖๐ วัน นับถัดจากวันที่แจ้งให้เริ่มทำงาน

งวดที่ ๓ เป็นจำนวนเงินในอัตรา ร้อยละ ๕.๕๐ ของมูลค่าตามสัญญา เมื่อผู้รับจ้างได้ดำเนินการ ดังนี้

- ทำการหล่อคอนกรีตคาน ค.ส.ล. ชั้นที่ ๒ ทั้งหมดแล้วเสร็จ
- ทำการหล่อคอนกรีตเสา ค.ส.ล. ชั้นที่ ๒ ทั้งหมดแล้วเสร็จ
- ทำการวางแผ่นพื้นสำเร็จรูปพร้อมเทพื้น ค.ส.ล. ชั้นที่ ๒ ทั้งหมดแล้วเสร็จ
- หล่อคอนกรีตบันได ชั้นชั้นที่ ๒ ทั้งหมดแล้วเสร็จ

กำหนดเวลาแล้วเสร็จ ๙๐ วัน นับถัดจากวันที่แจ้งให้เริ่มทำงาน

งวดที่ ๔ เป็นจำนวนเงินในอัตรา ร้อยละ ๕.๕๐ ของมูลค่าตามสัญญา เมื่อผู้รับจ้างได้ดำเนินการ ดังนี้

- ทำการหล่อคอนกรีตคาน ค.ส.ล. ชั้นหลังคา ทั้งหมดแล้วเสร็จ
- ทำการหล่อคอนกรีตพื้น ค.ส.ล. ชั้นหลังคา ทั้งหมดแล้วเสร็จ
- ประกอบและติดตั้งโครงหลังคา ทั้งหมดแล้วเสร็จ

กำหนดเวลาแล้วเสร็จ ๑๒๐ วัน นับถัดจากวันที่แจ้งให้เริ่มทำงาน

งวดที่ ๕ เป็นจำนวนเงินในอัตรา ร้อยละ ๕.๐๐ ของมูลค่าตามสัญญา เมื่อผู้รับจ้างได้ดำเนินการ ดังนี้

- มุงกระเบื้องหลังคาและส่วนประกอบต่างๆ ของงานหลังคา ทั้งหมดแล้วเสร็จ
- ทำการก่ออิฐผนังพร้อมหล่อคอนกรีตเสาเอ็น และเอ็นทับหลัง ค.ส.ล. แล้วเสร็จ ร้อยละ ๙๐ ของงานทั้งหมด

- ทำการฉาบปูน ภายใน-ภายนอก และในส่วนที่ต้องฉาบ แล้วเสร็จร้อยละ ๘๐ อนุญาต

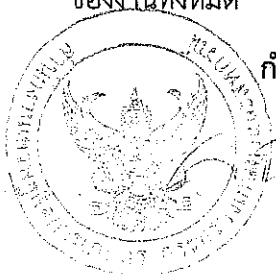

ของงานทั้งหมด

กำหนดเวลาแล้วเสร็จ ๑๕๐ วัน นับถัดจากวันที่แจ้งให้เริ่มทำงาน

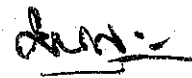
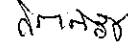
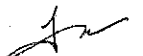

  
(นางสาวอภิตา พลจันทร์)

งวดที่ ๖...

งวดที่ ๖ เป็นจำนวนเงินในอัตรา ร้อยละ ๑๐.๐๐ ของมูลค่าตามสัญญา เมื่อผู้รับจ้าง ได้ดำเนินการ ดังนี้

- ทำการปูกระเบื้องพื้น พื้นพรมอัดสำเร็จรูป พื้นผิวซีเมนต์ขัดมันเรียบ พื้นผิว ทำทราย ล้าง แล้วเสร็จร้อยละ ๙๐ ของงานทั้งหมด
- ทำการตกแต่งผนัง แล้วเสร็จร้อยละ ๙๐ ของงานทั้งหมด
- ทำการเดินสายไฟร้อยในท่อ, รางไฟฟ้า, ระบบไฟฟ้าภายในอาคาร แล้วเสร็จร้อยละ ๙๐ ของงานทั้งหมด
- ทำการติดตั้งแผ่นฝ้าเพดาน แล้วเสร็จร้อยละ ๙๐ ของงานทั้งหมด
- ทำการติดตั้งบัวเชิงผนัง แล้วเสร็จร้อยละ ๙๐ ของงานทั้งหมด

กำหนดเวลาแล้วเสร็จ ๑๘๐ วัน นับถัดจากวันที่แจ้งให้เริ่มทำงาน

งวดที่ ๗ เป็นจำนวนเงินในอัตรา ร้อยละ ๑๓.๐๐ ของมูลค่าตามสัญญา เมื่อผู้รับจ้าง ได้ดำเนินการ ดังนี้

- ทำการเดินท่อระบบประปา และสุขภิบาล ท่อน้ำทิ้ง ท่อโสโครก ท่อระบายน้ำ แล้วเสร็จร้อยละ ๙๐ ของงานทั้งหมด
- ทำการติดตั้งเครื่องสุขภัณฑ์ และอุปกรณ์ ประกอบห้องน้ำ ตามรูปแบบ และรายการ แล้วเสร็จร้อยละ ๙๐ ของงานทั้งหมด
- ทำการติดตั้งประตู-หน้าต่าง ทั้งหมดแล้วเสร็จ
- ทำการจัดซื้อถังบำบัดน้ำเสีย ถังดักไขมันสำเร็จรูป ถังเก็บน้ำ ทั้งหมดเข้าหน้างาน
- ทำการติดตั้งดวงโคม สวิตช์ เต้ารับ แล้วเสร็จร้อยละ ๕๐ ของงานทั้งหมด

กำหนดเวลาแล้วเสร็จ ๒๑๐ วัน นับถัดจากวันที่แจ้งให้เริ่มทำงาน

งวดที่ ๘ เป็นจำนวนเงินในอัตรา ร้อยละ ๑๐.๐๐ ของมูลค่าตามสัญญา เมื่อผู้รับจ้าง ได้ดำเนินการ ดังนี้

- ทำการทาสีภายใน-ภายนอก และงานสีพื้น ในส่วนที่ต้องทาสีและพื้นสี ทั้งหมด แล้วเสร็จ
- ทำการติดตั้งดวงโคม สวิตช์ เต้ารับ ทั้งหมดแล้วเสร็จ
- ทำการทดสอบระบบต่างๆ ที่ต้องทดสอบจนใช้การได้เรียบร้อยสมบูรณ์ พร้อมส่ง ผลทดสอบ ทั้งหมดแล้วเสร็จ
- ทำการติดตั้งแผงสวิตซ์ไฟฟ้า แผงย่อยและเซอร์กิตเบรกเกอร์ ทั้งหมดแล้วเสร็จ

กำหนดเวลาแล้วเสร็จ ๒๔๐ วัน นับถัดจากวันที่แจ้งให้เริ่มทำงาน

งวดที่ ๙ เป็นจำนวนเงินในอัตรา ร้อยละ ๑๗.๕๐ ของมูลค่าตามสัญญา เมื่อผู้รับจ้าง ได้ดำเนินการ ดังนี้

- ทำการติดตั้งระบบปรับอากาศและระบบขอากาศ แล้วเสร็จร้อยละ ๙๐ ของงาน ทั้งหมด

สำเนาถูกต้อง

กำหนดเวลาแล้วเสร็จ ๒๕๕ วัน นับถัดจากวันที่แจ้งให้เริ่มทำงาน



(นางสาวอภิตา พลจันทร์)  
งวดที่ ๑๐...

*[Handwritten signatures and dates]*

งวดที่ ๑๐ (งวดสุดท้าย) เป็นจำนวนเงินในอัตรา ร้อยละ ๒๔.๐๐ ของมูลค่าตามสัญญา เมื่อผู้รับจ้างได้ดำเนินการ ดังนี้

- ก่อสร้างสิ่งก่อสร้างประกอบ ทั้งหมดแล้วเสร็จ
- งานครุภัณฑ์จัดซื้อ ทั้งหมดแล้วเสร็จ
- งานในส่วนอื่นๆ ตามรูปแบบและรายการทั้งหมดแล้วเสร็จ ครบถ้วน ถูกต้อง

พร้อมทั้ง ทำความสะอาดบริเวณก่อสร้างให้เรียบร้อย

กำหนดเวลาแล้วเสร็จ ๒๗๐ วัน นับถัดจากวันที่แจ้งให้เริ่มทำงาน

### หมายเหตุ

ผู้รับจ้างต้องส่งมอบงาน และเบิกเงินค่าจ้างในงวดที่ ๑ ของสัญญา ก่อนงานในงวดอื่น ทั้งหมด จากนั้นเมื่อผู้รับจ้างได้ทำการก่อสร้างงานงวดใดงวดหนึ่งเสร็จก่อน ก็ให้ส่งมอบงวดงานนั้น เพื่อรับเงิน ต่อไปได้ โดยไม่ต้องส่งงาน เรียงตามลำดับงวด ยกเว้นงวดสุดท้ายให้ส่งเป็นงวดหลังสุด

### ๖. หลักเกณฑ์ในการพิจารณาคัดเลือกข้อเสนอ

ในการพิจารณาผลการยื่นข้อเสนอประกวดราคาอิเล็กทรอนิกส์ครั้งนี้ สำนักงาน ฯ จะพิจารณาคัดสินโดยใช้เกณฑ์ราคา

การพิจารณาผู้ชนะการยื่นข้อเสนอ กรณีใช้หลักเกณฑ์ราคาในการพิจารณาผู้ชนะ การยื่นข้อเสนอ สำนักงาน ฯ จะพิจารณาจากราคารวมต่ำสุด

### ๗. วงเงินงบประมาณ/วงเงินที่ได้รับจัดสรร

งบประมาณรายจ่ายประจำปี พ.ศ. ๒๕๖๗ งบลงทุน ในวงเงิน ๑๒,๒๖๙,๐๐๐ บาท (สิบสองล้าน สองแสนหกหมื่นเก้าพันบาทถ้วน) ซึ่งเป็นราคารวมภาษีมูลค่าเพิ่มแล้ว

### ๘. ค่าปรับ

ในกรณีที่ผู้รับจ้างไม่สามารถส่งมอบงาน ให้แล้วเสร็จในระยะเวลาที่กำหนด ผู้รับจ้าง ต้องยินยอมให้ผู้ว่าจ้างคิดค่าปรับเป็นรายวันในอัตรา ร้อยละ ๐.๑๐ (ศูนย์จุดหนึ่งศูนย์) ของมูลค่าตามสัญญา



### ๙. เงื่อนไขการรับประกัน

ผู้รับจ้างจะต้องรับประกันความชำรุดบกพร่องของงานจ้างโครงการดังกล่าว เป็นระยะเวลา ไม่น้อยกว่า ๒ ปี นับถัดจากวันที่คณะกรรมการตรวจรับพัสดุรับงานในงวดสุดท้ายเรียบร้อยแล้ว โดยภายใน ระยะเวลาดังกล่าว หากงานก่อสร้างโครงการดังกล่าว เกิดชำรุดบางส่วน ผู้รับจ้างต้องจัดการซ่อมแซม แก้ไข ให้อยู่ในสภาพที่ใช้งานได้ติดตั้งเดิมภายใน ๗ วัน นับแต่วันเวลาที่ได้รับแจ้งจากผู้ว่าจ้าง โดยไม่คิด ค่าใช้จ่ายใด ๆ จากผู้ว่าจ้างทั้งสิ้น โดยอุปกรณ์ที่จัดหามาทดแทนต้องเป็นของใหม่ที่ไม่เคยใช้งานมาก่อน มอบให้เป็นกรรมสิทธิ์ของผู้ว่าจ้าง ในกรณีที่ผู้รับจ้างไม่เข้าดำเนินการซ่อมแซมแก้ไขตามระยะเวลาที่กำหนด ผู้ว่าจ้าง มีสิทธิจ้างบุคคลภายนอกเข้าดำเนินการซ่อมแซมแก้ไข โดยผู้รับจ้างจะต้องออกค่าใช้จ่ายในการจัดจ้าง บุคคลภายนอกเข้าดำเนินการรวมทั้งต้องรับผิดชอบค่าจ้างนั้นแทนผู้ว่าจ้าง

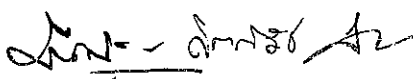

  
(นางสาวอลิตา พลจันทร์)

๑๐. การปรับราคา...

## ๑๐. การปรับราคาค่างานก่อสร้าง

การปรับราคาค่างานก่อสร้างตามหลักสูตรการปรับราคา ดังระบุในเอกสารแนบท้าย จะนำมาใช้ในกรณีที่ค่างานก่อสร้างลดลงหรือเพิ่มขึ้น โดยวิธีการต่อไปนี้

ตามเงื่อนไข หลักเกณฑ์ สูตรและวิธีคำนวณที่ใช้กับสัญญาแบบปรับราคาได้ ตามมติ คณะรัฐมนตรี เมื่อวันที่ ๑๔ มิถุนายน ๒๕๕๙ เรื่อง เงื่อนไข หลักเกณฑ์ ประเภทงานก่อสร้าง สูตรและวิธีการคำนวณที่ใช้กับสัญญาแบบปรับราคาได้ (ค่า K) ของโครงการก่อสร้างที่มีการจัดจ้างแบบประกวดราคานานาชาติและกำหนดแนวทางปฏิบัติเพิ่มเติม ตามมติคณะรัฐมนตรีเมื่อวันที่ ๒๒ สิงหาคม ๒๕๓๒ กรณี การจ้างเหมาก่อสร้างแบบ Design and Build ตามหนังสือสำนักเลขาธิการ คณะรัฐมนตรี ด่วนที่สุด ที่ นร ๐๕๐๕/ว ๑๙๔ ลงวันที่ ๑๖ มิถุนายน ๒๕๕๙

สูตรการปรับราคา (สูตรค่า K) จะต้องคงที่ที่ระดับที่กำหนดไว้ในสัญญา หรือภายใน ระยะเวลาที่ได้ขยายออกไป โดยจะใช้สูตรของทางราชการที่ได้ระบุไว้ในเอกสารแนบท้าย

### ๑๑. มาตรฐานฝีมือช่าง

เมื่อสำนักงานเศรษฐกิจการเกษตรที่ ๑๐ ได้คัดเลือกผู้ยื่นข้อเสนอรายใดให้เป็นผู้รับจ้าง และได้ตกลงจ้างก่อสร้างตามประกาศนี้แล้ว ผู้ยื่นข้อเสนอจะต้องตกลงว่าในการปฏิบัติงานก่อสร้างดังกล่าว ผู้ยื่นข้อเสนอจะต้องมีและใช้ผู้ผ่านการทดสอบมาตรฐานฝีมือช่าง หรือผู้ผ่านการทดสอบมาตรฐานฝีมือช่าง จาก คณะกรรมการกำหนดมาตรฐานและทดสอบฝีมือแรงงาน หรือสถาบันของทางราชการอื่นๆ หรือ สถาบันของเอกชนที่ทางราชการรับรองหรือ ผู้มีวุฒิปับตรระดับ ปวช. ปวส. และ ปวท.หรือเทียบเท่า จากสถาบันการศึกษา ที่ ก.พ. รับรอง ให้เข้ารับราชการได้ ในอัตราไม่ต่ำกว่าร้อยละ ๑๐ ของแต่ละสาขาช่าง แต่จะต้องมีจำนวนช่างอย่างน้อย ๑ คน ในแต่ละสาขาช่าง ดังต่อไปนี้

- ๑๑.๑ วิศวกรโยธา
- ๑๑.๒ ช่างโยธา
- ๑๑.๓ ช่างก่อสร้าง
- ๑๑.๔ ช่างไฟฟ้า

### ๑๑. หน่วยงานรับผิดชอบดำเนินการ

สำนักงานเศรษฐกิจการเกษตรที่ ๑๐ จังหวัดราชบุรี

ประชาชนผู้สนใจติดต่อขอทราบข้อมูลรายละเอียดเพิ่มเติมได้ที่ หมายเลขโทรศัพท์ ๐ ๓๒๓๓ ๗๙๕๑ หรือวิจาณ์/เสนอแนะ/แสดงความคิดเห็น เกี่ยวกับร่างขอบเขตของงานนี้เป็นลายลักษณ์อักษร โดยระบุชื่อ ที่อยู่ หมายเลขโทรศัพท์ ที่สามารถติดต่อได้ ได้ที่

๑. ไปรษณีย์ ส่งถึง สำนักงานเศรษฐกิจการเกษตรที่ ๑๐ จังหวัดราชบุรี  
๘ ถนนเสือป่า ตำบลหน้าเมือง อำเภอเมือง จังหวัดราชบุรี รหัสไปรษณีย์ ๗๐๐๐๐
๒. โทรสารหมายเลข ๐ ๓๒๓๓ ๗๙๕๑
๓. E-mail : [zone10@oae.go.th](mailto:zone10@oae.go.th)

สำเนาถูกต้อง

  
(นางสาวอริตา พลจันทร์)



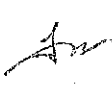
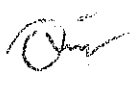

(ลงชื่อ)...

 นาย อนัน สิตพงษ์  

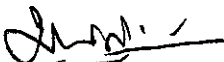
(ลงชื่อ)  ประธานกรรมการ  
(นางสาวรัชดา ตรีกิจเจริญ)  
เศรษฐกรชำนาญการพิเศษ

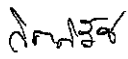
(ลงชื่อ)  กรรมการ  
(นายมานอน สุวัฒน์เมธีรินทร์)  
สถาปนิกชำนาญการ

(ลงชื่อ)  กรรมการ  
(นายกิตติรัช เก็ดสำอางค์)  
วิศวกรโยธาชำนาญการ

(ลงชื่อ)  กรรมการ  
(นางจันทนา เสนาธรรม)  
เจ้าพนักงานธุรการชำนาญงาน

(ลงชื่อ)  กรรมการและเลขานุการ  
(นางสาวอลิตา พลจันทร์)  
เจ้าพนักงานธุรการปฏิบัติงาน

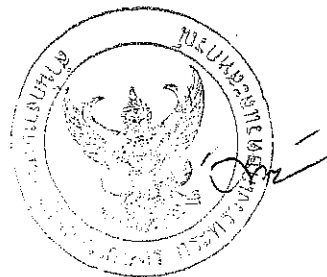

สำเนาถูกต้อง

  
(นางสาวอลิตา พลจันทร์)



สำนักงานโยธาธิการและผังเมืองจังหวัดราชบุรี  
กรมโยธาธิการและผังเมือง

สำเนาถูกต้อง

(นางสาวอติดา พัดจันทร์)



โครงการอาคารสำนักงานเศรษฐกิจการเกษตรที่ 10

ที่ตั้ง : ถนนเสือป่า ตำบลหน้าเมือง อำเภอเมืองราชบุรี จังหวัดราชบุรี

















สำนักงานปลัดกระทรวงศึกษาธิการ  
กรมโยธาธิการและผังเมือง

โครงการ

โครงการอาคารสำนักงาน  
กรมโยธาธิการและผังเมือง 10

เลขที่ ๑ ถนนพหลโยธิน แขวงจตุจักร กทม. ๑๐๑๑๐

พื้นที่

๑๖/๑

(นางสาว พิศาลพร)  
โยธาธิการและผังเมืองจังหวัด

ตรวจสอบ

๑๖/๑๑๑  
( นสพ.ศิริ สวัสดิ์อักษร )  
วิศวกรโยธาชำนาญการ

สถาปนิก

๑๖/๑๑๑  
นสพ.ไทย สุขสันต์  
สถาปนิกชำนาญการ

วิศวกร

๑๖/๑๑๑  
นายสุวิทย์ วัฒนชัย  
นายวิชาญ วัฒนชัย

สัญญา/สถาปนิก

๑๖/๑๑๑

๑๖/๑๑๑

๑๖/๑๑๑

๑๖/๑๑๑

๑๖/๑๑๑

๑๖/๑๑๑

๑๖/๑๑๑

๑๖/๑๑๑

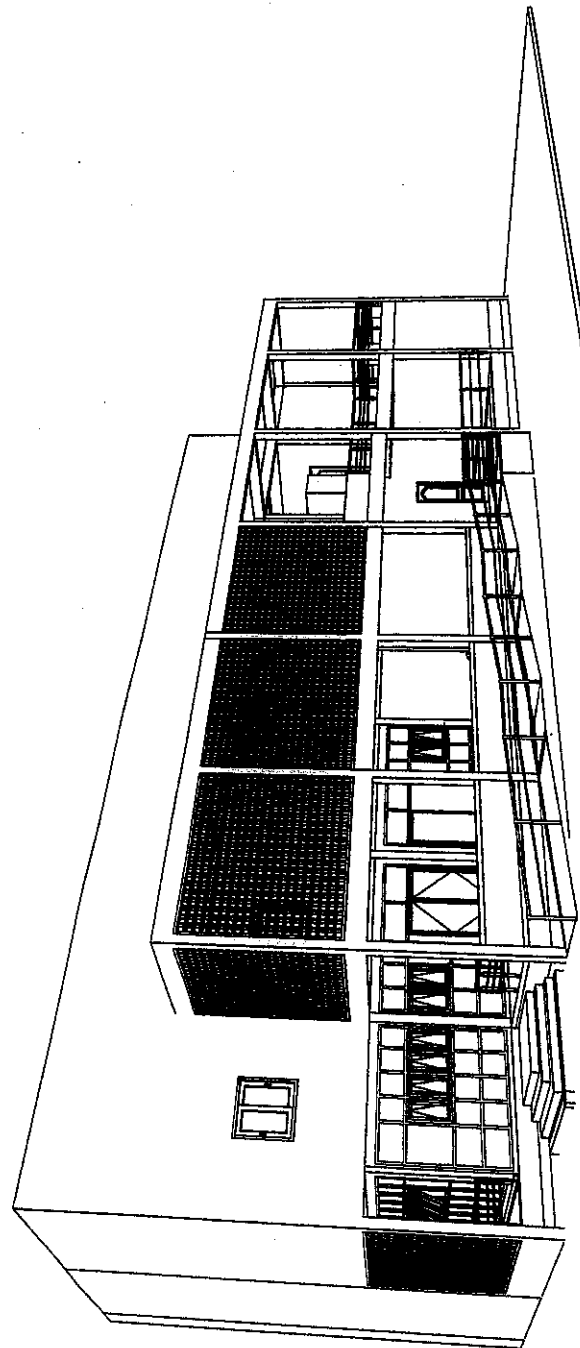

สำเนาถูกต้อง  
*(Signature)*  
(นางสาวอลิสา พลจันทร์)

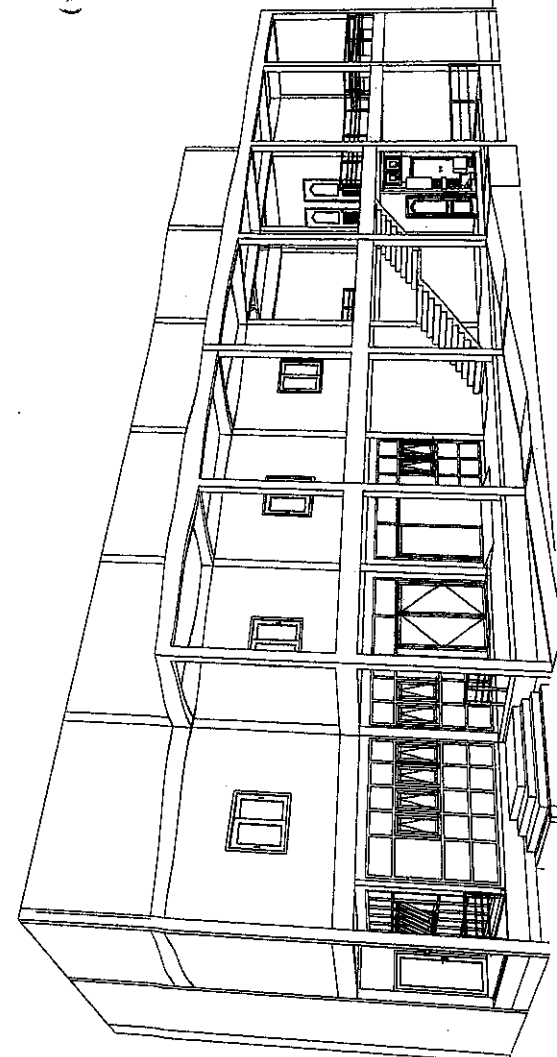
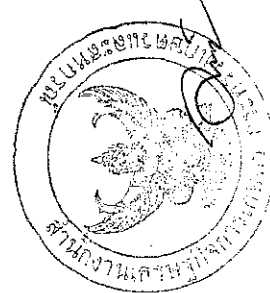

*(Signature)*  
*(Signature)*  
*(Signature)*



สำนักงานสถาปัตย์และการผังเมือง  
กรมศิลปากร

โครงการ

โครงการอาคารสำนักงาน  
กระทรวงการเกษตรที่ 10

อาคาร 1 ชั้นเดียว ผนังทึบ กระจกเงา  
ทั้งหมด

นางสาว  
(นางสาว พลจันทร์)  
โดยสถาปนิกและผังเมือง

สถาปนิก  
(นางสาว พลจันทร์)  
กระทรวงการเกษตร

นางสาว พลจันทร์  
สถาปนิกและผังเมือง

นางสาว พลจันทร์  
สถาปนิกและผังเมือง

นางสาว พลจันทร์  
สถาปนิกและผังเมือง

นางสาว พลจันทร์  
สถาปนิกและผังเมือง

นางสาว พลจันทร์  
สถาปนิกและผังเมือง

นางสาว พลจันทร์  
สถาปนิกและผังเมือง

นางสาว พลจันทร์  
สถาปนิกและผังเมือง

นางสาว พลจันทร์  
สถาปนิกและผังเมือง

นางสาว พลจันทร์  
สถาปนิกและผังเมือง

นางสาว พลจันทร์  
สถาปนิกและผังเมือง

นางสาว พลจันทร์  
สถาปนิกและผังเมือง

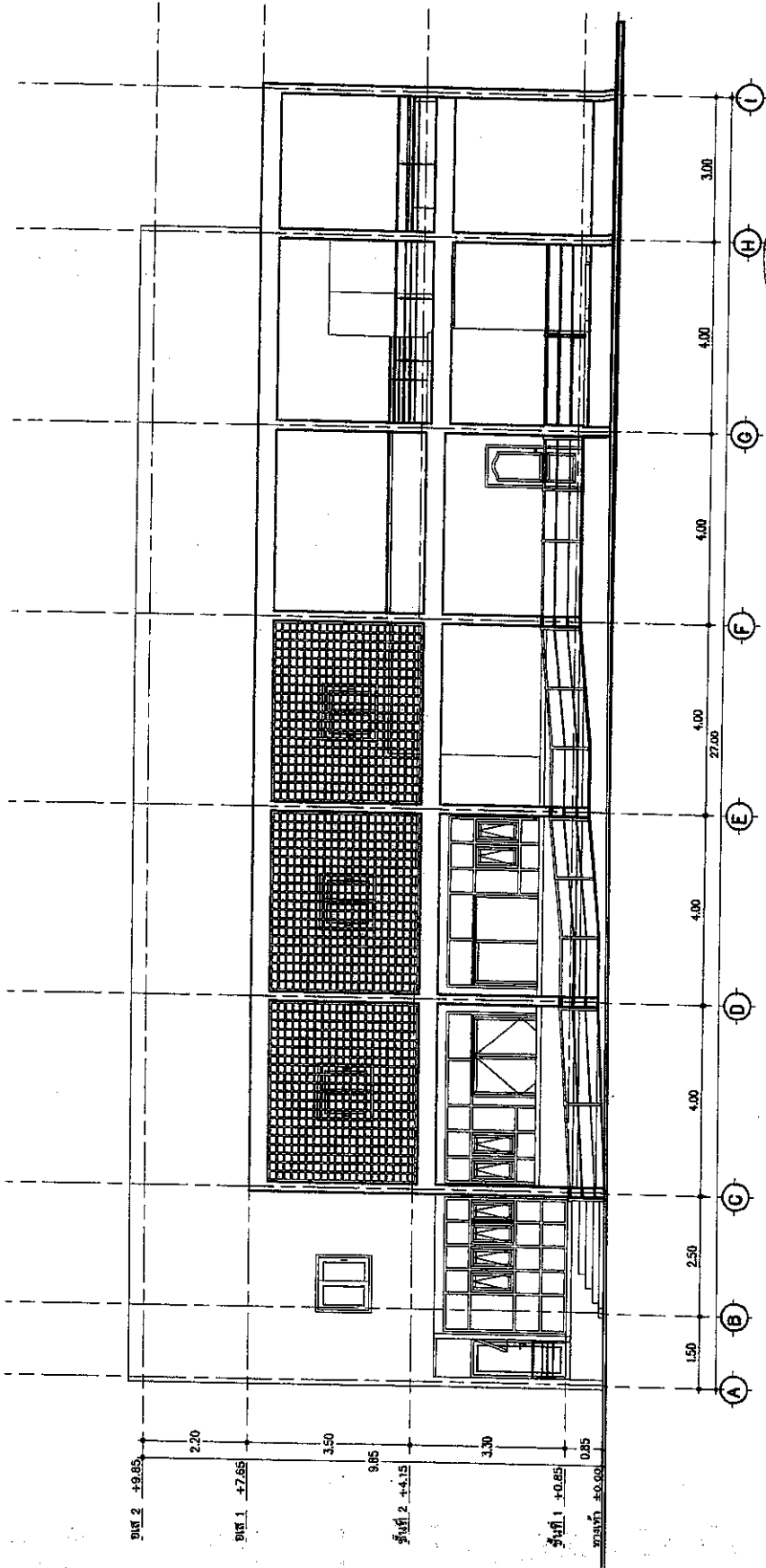

สำเนาถูกต้อง

*Signature*

(นางสาวลลิตา พลจันทร์)

รูปที่ A  
Scale 1:100

*Handwritten signatures and notes on the right margin*







สำนักงานปลัดกระทรวงศึกษาธิการ  
กรมการศึกษานอกโรงเรียน

โครงการ

โครงการอาคารสำนักงาน  
ระดับประถมศึกษาปีที่ 10

สถานที่ วิทยาลัย อเนกประสงค์ งามวงศ์

ที่ตั้ง

อนิ

(นางสาว อเนกประสงค์)  
โรงเรียนอเนกประสงค์ งามวงศ์

สถาปนิก

อนิ

(นางสาว อเนกประสงค์)  
โรงเรียนอเนกประสงค์ งามวงศ์

สถาปนิก

นางสาว อเนกประสงค์  
โรงเรียนอเนกประสงค์ งามวงศ์

วันที่

นางสาว อเนกประสงค์  
โรงเรียนอเนกประสงค์ งามวงศ์

สัญญา

อนิ

นางสาว อเนกประสงค์  
โรงเรียนอเนกประสงค์ งามวงศ์

วันที่

นางสาว อเนกประสงค์  
โรงเรียนอเนกประสงค์ งามวงศ์

วันที่

นางสาว อเนกประสงค์  
โรงเรียนอเนกประสงค์ งามวงศ์

วันที่

นางสาว อเนกประสงค์  
โรงเรียนอเนกประสงค์ งามวงศ์

วันที่

นางสาว อเนกประสงค์  
โรงเรียนอเนกประสงค์ งามวงศ์

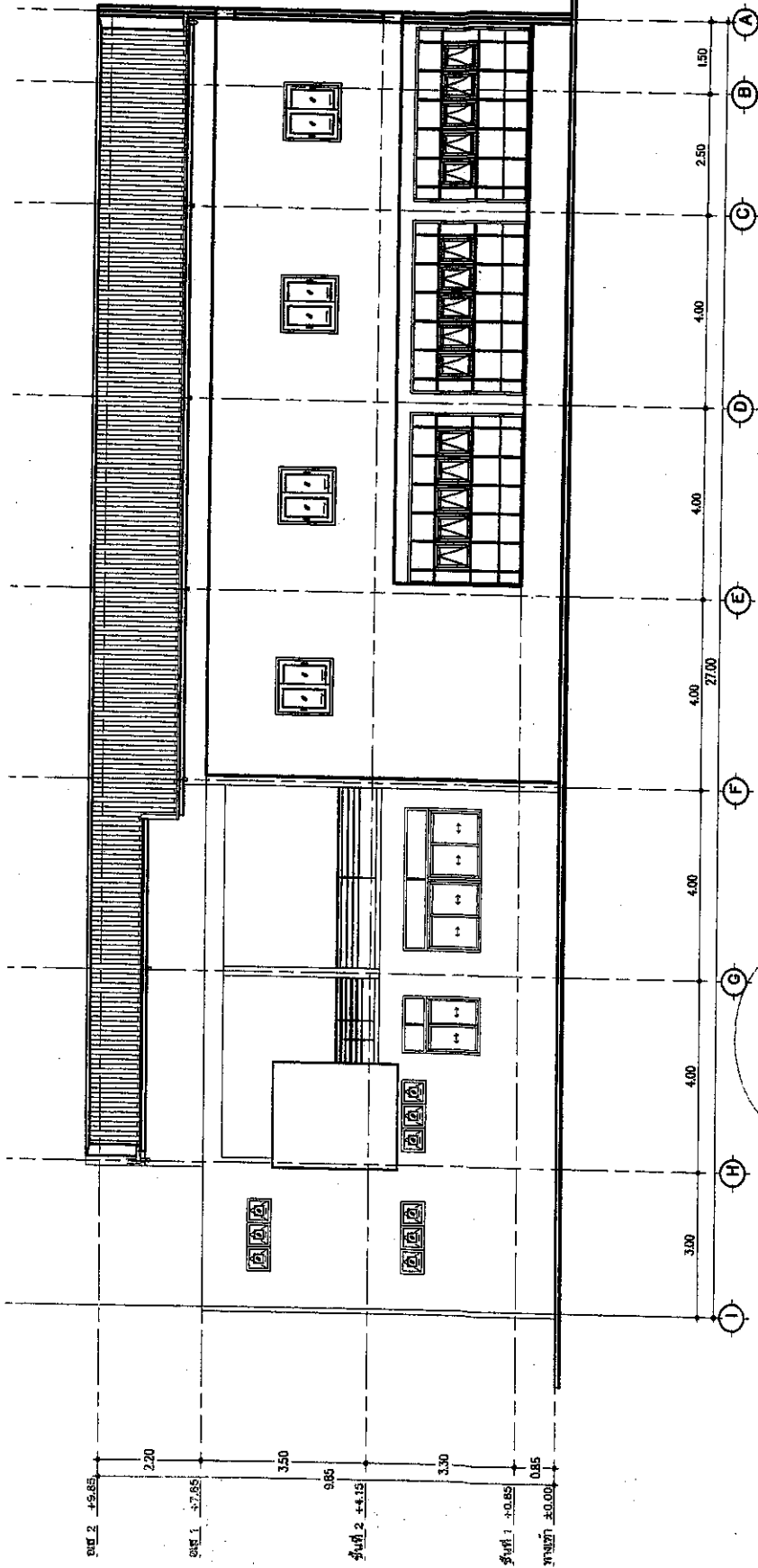

สำเนาถูกต้อง

อนิ

(นางสาวอติลา พลจันทร์)

รูปถ่าย C  
Scale 1:1000

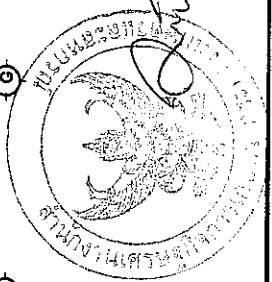

อนิ

อนิ

อนิ

หน้าปก 012/2547



สำนักงานโครงการและผังเมืองจังหวัดจันทบุรี  
กรมโยธาธิการและผังเมือง

โครงการ

โครงการอาคารสำนักงาน  
ศูนย์ปฏิบัติการนครที่ 10

ฉบับที่ 1 ลงวันที่ ๑๕ สิงหาคม ๒๕๖๓

พื้นที่

ANN

(นายชนะ ชินบุตร)

โยธาธิการและผังเมืองจังหวัดจันทบุรี

ตราประทับ

๐๓๖๖๘

( นศ.ค.ส.ร. (พิเศษช่าง) )

โยธาธิการและผังเมือง

สถานที่

จันทบุรี

นายชนะ ชินบุตร

นายชนะ ชินบุตร

นายชนะ ชินบุตร

นายชนะ ชินบุตร

นายชนะ ชินบุตร

นายชนะ ชินบุตร

นายชนะ ชินบุตร

นายชนะ ชินบุตร

นายชนะ ชินบุตร

นายชนะ ชินบุตร

นายชนะ ชินบุตร

นายชนะ ชินบุตร

นายชนะ ชินบุตร

นายชนะ ชินบุตร

นายชนะ ชินบุตร

นายชนะ ชินบุตร

นายชนะ ชินบุตร

นายชนะ ชินบุตร

นายชนะ ชินบุตร

นายชนะ ชินบุตร

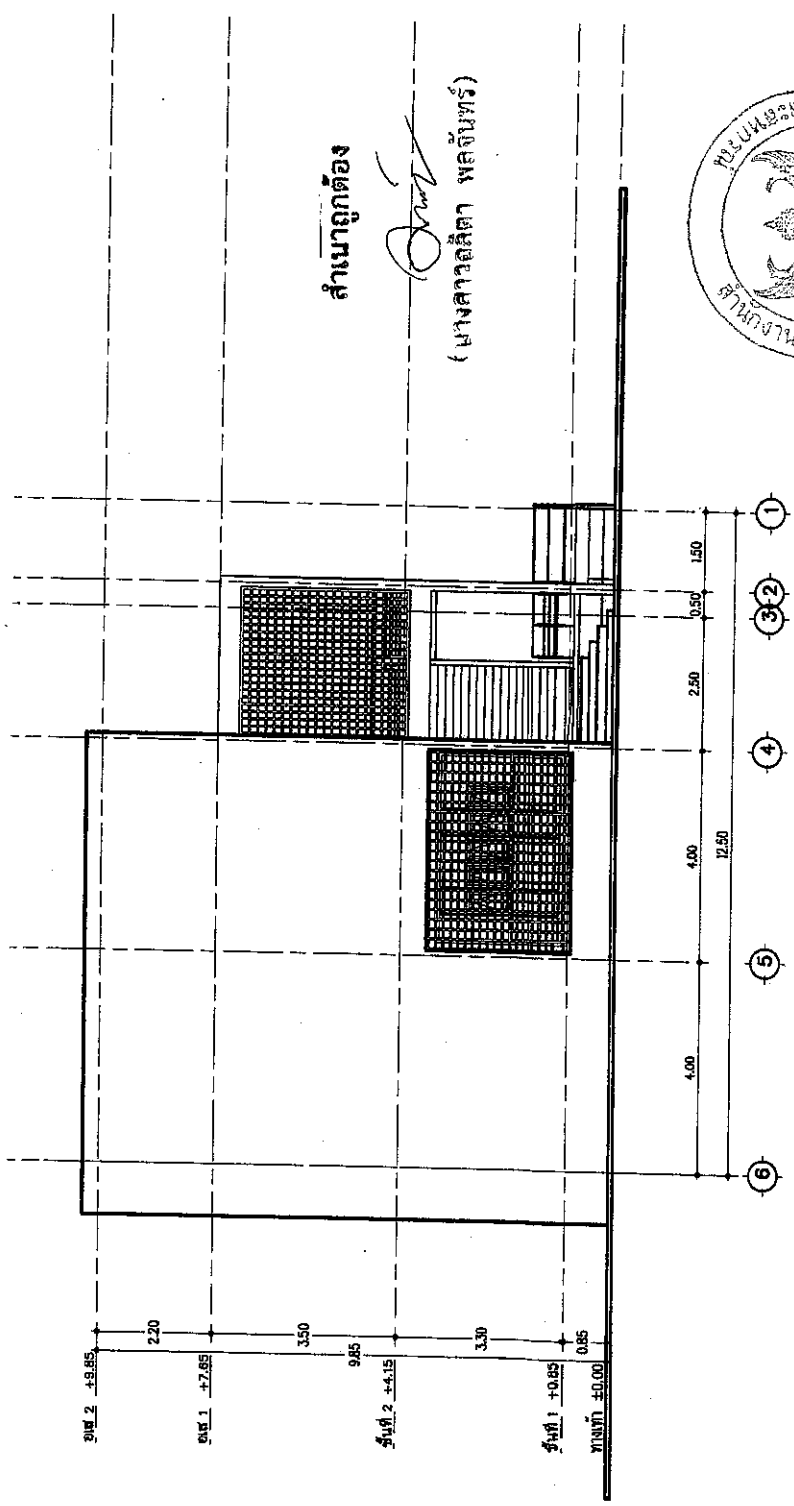

สำเนาถูกต้อง

(นางศุภากร สีสว่าง)  
(นางศุภากร สีสว่าง พลจันทร)



๐๓๖๖๘

จันทบุรี

รูปที่ D  
Scale 1:100



สำนักงานปลัดกระทรวงศึกษาธิการ  
กรมส่งเสริมการศึกษานอกระบบ  
และตามอัธยาศัย

โครงการอาคารสำนักงาน  
โรงเรียนการเกษตรที่ 10

พื้นที่ ๓ ไร่ ๓ งาน ๑๐ ตารางวา  
จังหวัด...

นาย...  
(นางสาว...)

นางสาว...  
(นางสาว...)

นางสาว...  
(นางสาว...)

นางสาว...  
(นางสาว...)

นางสาว...  
(นางสาว...)

นางสาว...  
(นางสาว...)

นางสาว...  
(นางสาว...)

นางสาว...  
(นางสาว...)

นางสาว...  
(นางสาว...)

นางสาว...  
(นางสาว...)

นางสาว...  
(นางสาว...)

นางสาว...  
(นางสาว...)

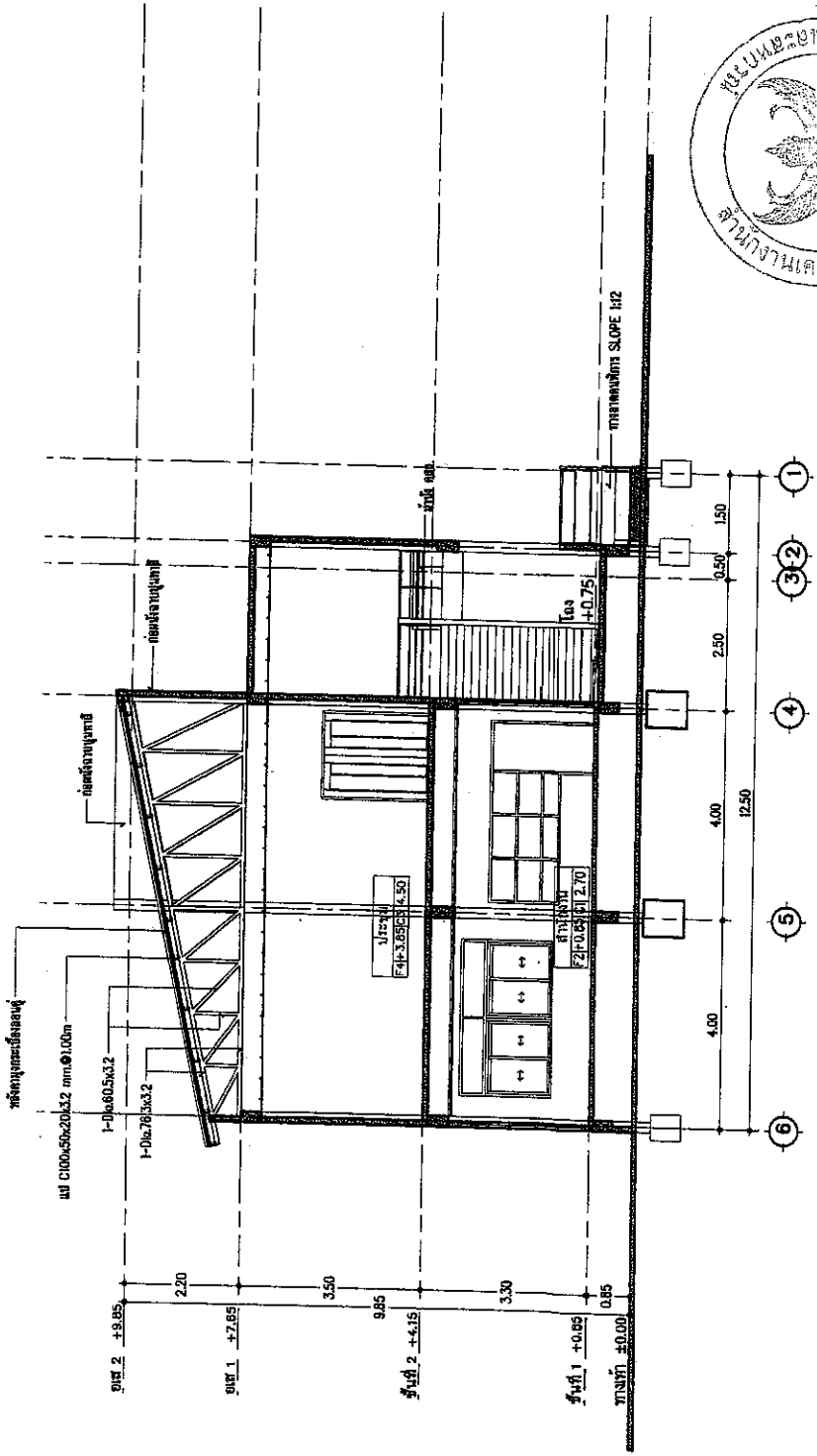

รูปตัด A-A  
Scale 1:100

สำเนาถูกต้อง  
(นางสาวลลิตา พลจันทร์)

...

...

...

...

...















สำนักงานปลัดกระทรวง  
การเกษตรและสหกรณ์

กรุงเทพฯ

โครงการก่อสร้าง  
ประตูบริการขนาด 10

ฉบับที่ ๓ ทร.๒๓๕ ลงวันที่ ๘ กรกฎาคม ๒๕๖๓

กรุงเทพฯ

*(Signature)*

(นายประจักษ์  
กฤษณะกร)

ผู้อำนวยการศูนย์วิจัยและพัฒนา  
การประมง

*(Signature)*

(นายพิสิษฐ์  
สิทธิกุล)

วิศวกรโยธา

กรุงเทพฯ

*(Signature)*

นายวิวัฒน์  
วัฒนศิริกุล

กรมโยธาธิการ  
และผังเมือง

กรุงเทพฯ

*(Signature)*

นายวิวัฒน์  
วัฒนศิริกุล

กรมโยธาธิการ  
และผังเมือง

กรุงเทพฯ

*(Signature)*

นายวิวัฒน์  
วัฒนศิริกุล

กรมโยธาธิการ  
และผังเมือง

กรุงเทพฯ

*(Signature)*

นายวิวัฒน์  
วัฒนศิริกุล

กรมโยธาธิการ  
และผังเมือง

กรุงเทพฯ

*(Signature)*

นายวิวัฒน์  
วัฒนศิริกุล

กรมโยธาธิการ  
และผังเมือง

กรุงเทพฯ

๘

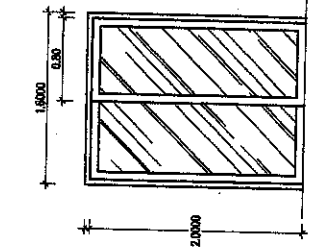

แบบรูป

๗

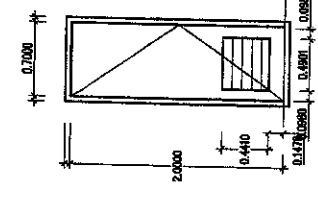

แบบรูป



สำเนาถูกต้อง  
(นางสาวอลิตา พลอรัตน์)

๖

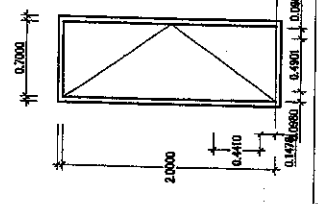

แบบรูป

๙

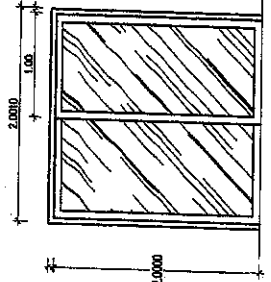

แบบรูป

<p>แบบรูป/หน้าต่าง</p>	<p>แบบรูป</p>	<p>แบบรูป/หน้าต่าง</p>	<p>แบบรูป/หน้าต่าง</p>
<p>ลักษณะบาน วัสดุ/หน้าต่าง</p> <p>บานเลื่อน กระจกใส 6 มม</p>	<p>ลักษณะบาน วัสดุ/หน้าต่าง</p> <p>บานเลื่อน กระจกใส 6 มม</p>	<p>ลักษณะบาน วัสดุ/หน้าต่าง</p> <p>บานเลื่อน กระจกใส 6 มม</p>	<p>ลักษณะบาน วัสดุ/หน้าต่าง</p> <p>บานเลื่อน กระจกใส 6 มม</p>
<p>ลักษณะบาน วัสดุ/หน้าต่าง</p> <p>บานเลื่อน กระจกใส 6 มม</p>	<p>ลักษณะบาน วัสดุ/หน้าต่าง</p> <p>บานเลื่อน กระจกใส 6 มม</p>	<p>ลักษณะบาน วัสดุ/หน้าต่าง</p> <p>บานเลื่อน กระจกใส 6 มม</p>	<p>ลักษณะบาน วัสดุ/หน้าต่าง</p> <p>บานเลื่อน กระจกใส 6 มม</p>
<p>ลักษณะบาน วัสดุ/หน้าต่าง</p> <p>บานเลื่อน กระจกใส 6 มม</p>	<p>ลักษณะบาน วัสดุ/หน้าต่าง</p> <p>บานเลื่อน กระจกใส 6 มม</p>	<p>ลักษณะบาน วัสดุ/หน้าต่าง</p> <p>บานเลื่อน กระจกใส 6 มม</p>	<p>ลักษณะบาน วัสดุ/หน้าต่าง</p> <p>บานเลื่อน กระจกใส 6 มม</p>
<p>ลักษณะบาน วัสดุ/หน้าต่าง</p> <p>บานเลื่อน กระจกใส 6 มม</p>	<p>ลักษณะบาน วัสดุ/หน้าต่าง</p> <p>บานเลื่อน กระจกใส 6 มม</p>	<p>ลักษณะบาน วัสดุ/หน้าต่าง</p> <p>บานเลื่อน กระจกใส 6 มม</p>	<p>ลักษณะบาน วัสดุ/หน้าต่าง</p> <p>บานเลื่อน กระจกใส 6 มม</p>
<p>ลักษณะบาน วัสดุ/หน้าต่าง</p> <p>บานเลื่อน กระจกใส 6 มม</p>	<p>ลักษณะบาน วัสดุ/หน้าต่าง</p> <p>บานเลื่อน กระจกใส 6 มม</p>	<p>ลักษณะบาน วัสดุ/หน้าต่าง</p> <p>บานเลื่อน กระจกใส 6 มม</p>	<p>ลักษณะบาน วัสดุ/หน้าต่าง</p> <p>บานเลื่อน กระจกใส 6 มม</p>

*(Handwritten signatures and notes on the right side of the page.)*

*(Handwritten signatures and notes at the bottom right of the page.)*



สำนักงานส่งเสริมการค้าในต่างประเทศ  
กระทรวงพาณิชย์

เลขที่

โครงการภายใต้ วัตถุประสงค์  
หรือวัตถุประสงค์ที่ 10

ฉบับที่ ๑.๓๓๓๓ ฉบับร่าง/ ฉบับ  
แก้ไข

วันที่

โดย (ชื่อย่อ: ๓๓/๓)  
โดยมีอำนาจหน้าที่

ตำแหน่ง

( นามสกุล: ๓๓/๓ )  
หรือ ( นามสกุล: ๓๓/๓ )  
หรือ ( นามสกุล: ๓๓/๓ )

สถานที่

สถานที่: ๓๓/๓  
สถานที่: ๓๓/๓

วันที่

วันที่: ๓๓/๓

วันที่: ๓๓/๓

วันที่: ๓๓/๓

วันที่: ๓๓/๓

วันที่: ๓๓/๓

วันที่: ๓๓/๓

วันที่: ๓๓/๓

วันที่: ๓๓/๓

วันที่: ๓๓/๓

วันที่: ๓๓/๓

วันที่: ๓๓/๓

วันที่: ๓๓/๓

วันที่: ๓๓/๓

วันที่: ๓๓/๓

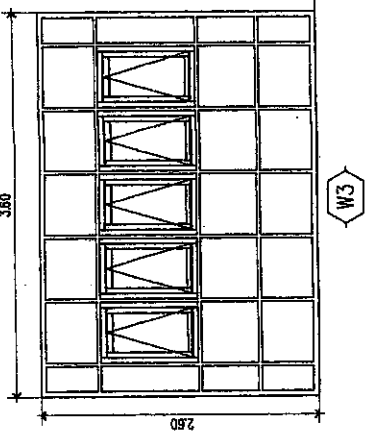

W3

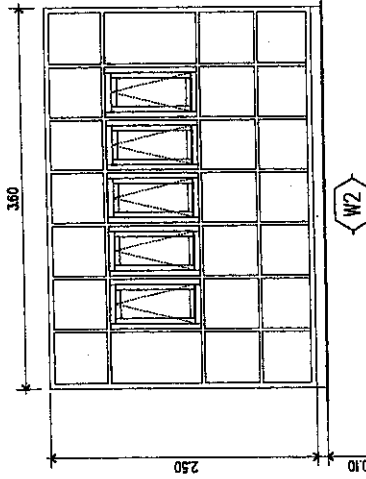

W2

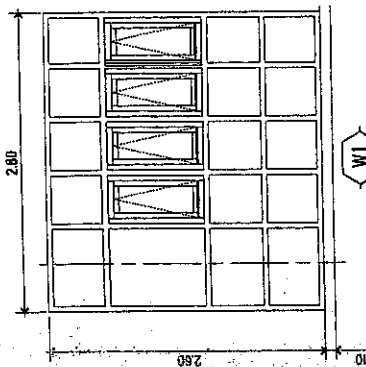

W1

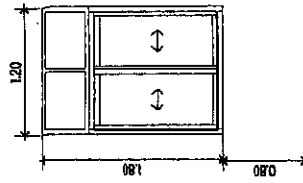

W8

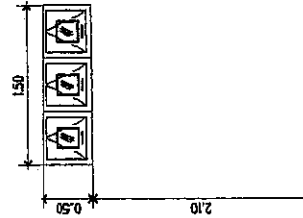

W7

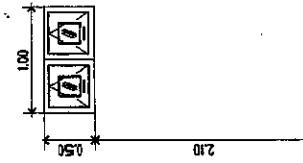

W6

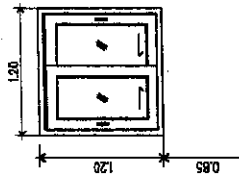

W5

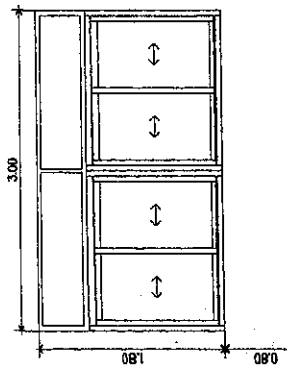

W4

สำเนาถูกต้อง

(นางสาวลัดดา พลจันทร์)



Handwritten signature and date

Handwritten signature

Handwritten signature



สำนักงานคณะกรรมการอาหารและยา  
กรมสาธารณสุข

โครงการอาคารสำนักงาน  
กระทรวงสาธารณสุขที่ 10  
อเนกประสงค์ อาคารที่ 10  
สำนักงาน

VI  
(นามปากกา)

โครงการอาคารสำนักงานที่  
กรมสาธารณสุข

สถาปนิก  
(นามปากกา)  
(นามสกุล)  
วิศวกรโยธาชำนาญการ

ชื่อโครงการ  
ชื่อหน่วยงาน

บริษัท  
สถาปนิก/สถาปนิก  
ชื่อโครงการ

ชื่อโครงการ  
ชื่อหน่วยงาน  
ชื่อโครงการ  
ชื่อหน่วยงาน

ชื่อโครงการ  
ชื่อหน่วยงาน  
ชื่อโครงการ  
ชื่อหน่วยงาน

ชื่อโครงการ  
ชื่อหน่วยงาน  
ชื่อโครงการ  
ชื่อหน่วยงาน

ชื่อโครงการ  
ชื่อหน่วยงาน  
ชื่อโครงการ  
ชื่อหน่วยงาน

ชื่อโครงการ  
ชื่อหน่วยงาน  
ชื่อโครงการ  
ชื่อหน่วยงาน

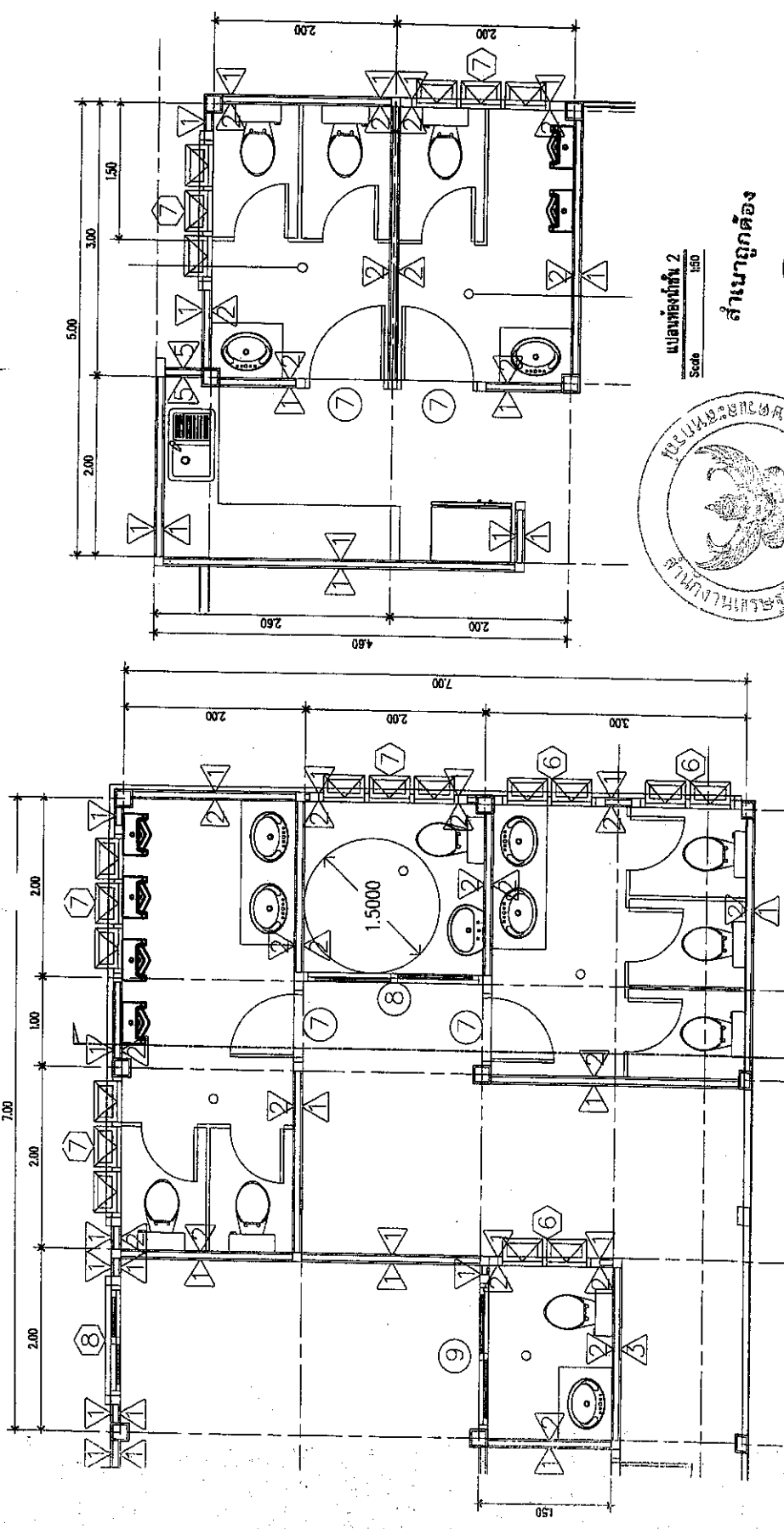

แปลนพื้นที่ที่ 2  
Scale 1:50

สำเนาถูกต้อง



(นางสาวอลิศา พลจันทร์) อ.ส.  
นางสาวอลิศา พลจันทร์

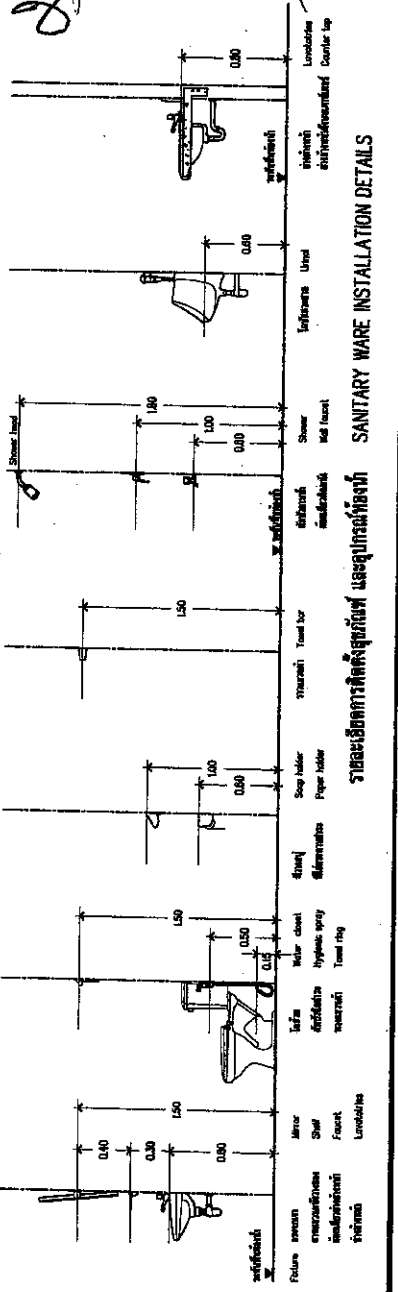

รายละเอียดการติดตั้งสุขภัณฑ์ และอุปกรณ์ที่เกี่ยวข้อง  
SANITARY WARE INSTALLATION DETAILS

แปลนพื้นที่ที่ 1  
Scale 1:50



สำนักงานสาธารณสุขจังหวัดภูเก็ต  
ศูนย์สุขภาพชุมชน

โครงการ  
โครงการอาคารสำนักงาน  
กระทรวงสาธารณสุขที่ 10

อาคาร 10 ชั้น 10 ชั้นล่าง  
ชั้นล่าง

ชื่อโครงการ  
โครงการอาคารสำนักงาน  
กระทรวงสาธารณสุขที่ 10

ชื่อสถาปนิก  
W/V  
(นางสาว อติศา)

ตำแหน่งสถาปนิก  
สถาปนิกประจำโครงการ

ชื่อช่างเขียน  
อติศา  
(นางสาว อติศา)

ตำแหน่งช่างเขียน  
ช่างเขียนประจำโครงการ

ชื่อช่างควบคุม  
อติศา  
(นางสาว อติศา)

ตำแหน่งช่างควบคุม  
ช่างควบคุมประจำโครงการ

ชื่อช่างออกแบบ  
อติศา  
(นางสาว อติศา)

ตำแหน่งช่างออกแบบ  
ช่างออกแบบประจำโครงการ

ชื่อช่างก่อสร้าง  
อติศา  
(นางสาว อติศา)

ตำแหน่งช่างก่อสร้าง  
ช่างก่อสร้างประจำโครงการ

ชื่อช่างติดตั้ง  
อติศา  
(นางสาว อติศา)

ตำแหน่งช่างติดตั้ง  
ช่างติดตั้งประจำโครงการ

ชื่อช่างตรวจ  
อติศา  
(นางสาว อติศา)

ตำแหน่งช่างตรวจ  
ช่างตรวจประจำโครงการ

ชื่อช่างประเมิน  
อติศา  
(นางสาว อติศา)

ตำแหน่งช่างประเมิน  
ช่างประเมินประจำโครงการ

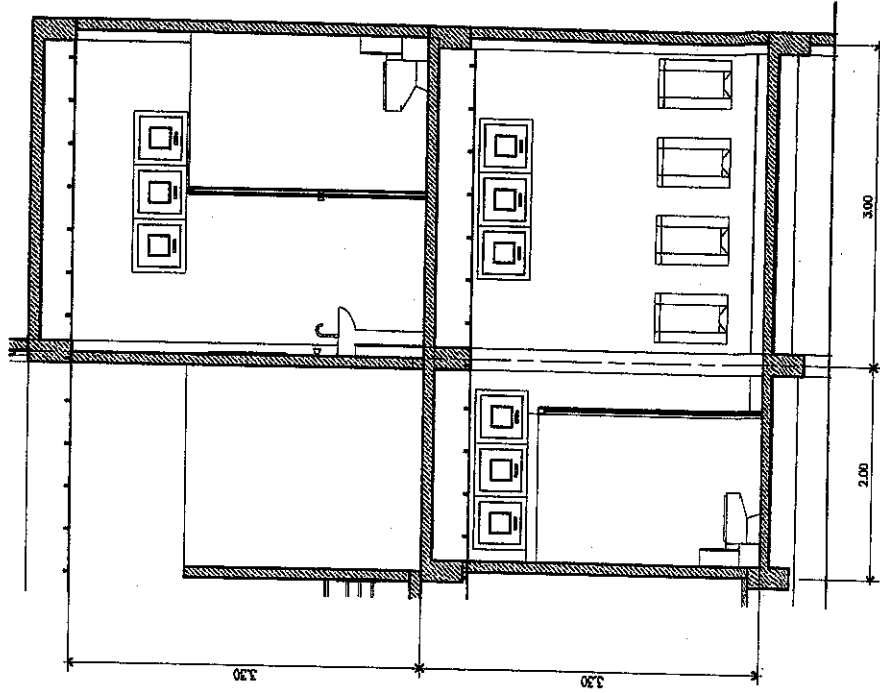
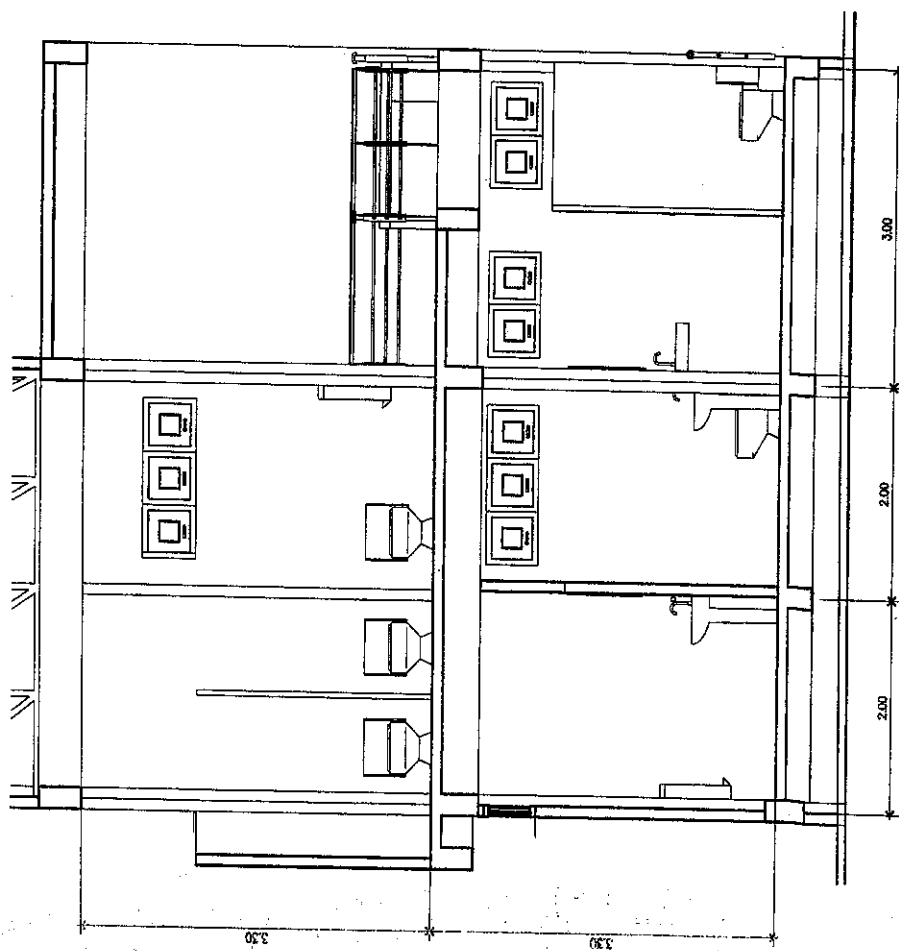

สำเนาถูกต้อง

อติศา  
(นางสาวอติศา พลจันทร์)



อติศา

อติศา

อติศา



สำนักงานโยธาธิการและผังเมืองกรุงเทพมหานคร  
กรมโยธาธิการและผังเมือง

โครงการอาคารสำนักงาน  
กระทรวงการเกษตรที่ 10  
ชั้นที่ 10 อาคาร 10 ชั้นที่ 10  
ชั้นที่ 10

ชื่อโครงการ (ชื่อย่อ)  
โครงการอาคารสำนักงาน  
กระทรวงการเกษตรที่ 10

ชื่อสถาปนิก  
นายสมชาย ใจดี  
(บริษัท สยาม ใจดี จำกัด)  
บริษัท สยาม ใจดี จำกัด

ชื่อวิศวกร  
นายสมชาย ใจดี  
นายสมชาย ใจดี

ชื่อช่างเขียน  
นายสมชาย ใจดี

ชื่อช่างควบคุม  
นายสมชาย ใจดี

ชื่อช่างตรวจสอบ  
นายสมชาย ใจดี

ชื่อช่างรับใช้  
นายสมชาย ใจดี

ชื่อช่างเขียน  
นายสมชาย ใจดี

ชื่อช่างควบคุม  
นายสมชาย ใจดี

ชื่อช่างรับใช้  
นายสมชาย ใจดี

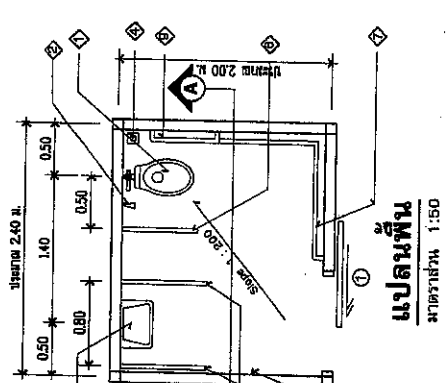

แปลนพื้น  
มาตราส่วน 1:50

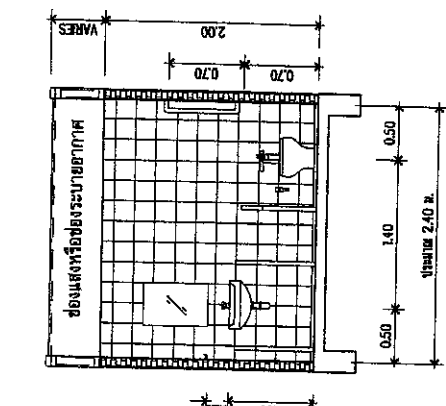

รูปตัด A  
มาตราส่วน 1:50

- สุขภัณฑ์และอุปกรณ์
- 1 ใกล้เคียงโครกนั่งราบ สีขาว
  - 2 สายฉีดชำระ
  - 3 อ่างล้างหน้าติดผนัง เคลือบขาว ก้อนน้ำแบบก้านเปิด
  - 4 พริ้วกระจกเงาแบบบานพับ
  - 5 กระจกน้ำทั้งที่พื้น พร้อมตะแกรงกันฝนและที่ตกถัง
  - 6 ขอบหน้าต่าง ติดตั้งที่ระดับ 1.20 ม.
  - 7 ราวทรงตัวรูปตัว T
  - 8 ราวทรงตัวรูปตัว L ติดตั้งที่ระดับ 0.80 ม. ราวทรงตัวรูปตัว L
  - 9 ราวทรงตัวรูปตัว T
  - 10 ราวทรงตัวรูปตัว L

- รายการประกอบแบบห้องน้ำสำหรับคนพิการ ภายในอาคารที่มีหลังคาคลุม
- วัสดุประสงค์
- ใช้วัสดุที่ก่อสร้างห้องน้ำสำหรับคนพิการ ภายในอาคารที่มีหลังคาคลุม
- รายละเอียดประกอบแบบ
- พื้นที่ห้องน้ำ ปูกระเบื้องเคลือบสี ขนาด 0.8x0.8" ซีเมนต์กันน้ำ
- ระดับพื้นภายในห้องน้ำเท่ากับพื้นภายนอก ทำระดับลาดเอียงของประตูหน้า
- ผนังห้องใช้วัสดุกันน้ำ สูงไม่น้อยกว่า 2.00 ม. เพื่อขึ้นเป็นช่องแสง หรือช่องระบายอากาศ
- ความสูงจากพื้นภายในห้องน้ำ 0.80 ม. ภายในห้องน้ำปูกระเบื้องเคลือบสี ขนาด 0.8x0.8" สูง 2.00 ม.
- เพดาน ทำเป็นฝ้าแบบยิปซัมเรียบหนา 9 มม. ซีเมนต์กันน้ำ รอบคอขาจับ โครงสร้างเหล็กภายในห้องน้ำ
- ระบบ METAL STUD ระยะคร่า @ 0.40x1.20 ม.# หรือที่ห้องน้ำปูนเรียบ หรือกระเบื้องแผ่นเรียบ
- ระบบ 6 มม. โครงคร่า ยิปซัมเรียบ T - BAR @ 0.60x0.60 ม. หรือตามความเหมาะสม
- งานประติมากรรม
- 1 ประตูบานเลื่อน อุปกรณ์เสริมเหล็กสีเงิน ขนาดบาน 1.00x2.00 ม. H. กระจกอะลูมิเนียม 1/4"x4" ความหนา 1.8 มม. รางเลื่อนแบบแวนไม่หยุดของบาน
- มีประตูอัตโนมัติ รูปตัว L ติด 2 ด้าน พร้อมอุปกรณ์บาน ล็อคด้านใน ซีเมนต์ยึด
- งานไฟฟ้า
- ติดตั้งวงโคม พลูมหรือหลอด 18 W หลอดเปลือยฮาโลเจน
- ระบบอุปกรณ์ รางกระจกห้อง ลิฟท์ติดตั้งข้างประตูทางเข้า
- งานสุขาภิบาล
- 1 ก่อเสริม ใช้ท่อ PVC 8.5 ขนาด 0.4" ต่อลงระบบน้ำเสียเดิม Slope ไม่เกิน 1:50
  - 2 ท่อระบายน้ำทิ้ง ใช้ท่อ PVC 8.5 ขนาด 0.2" ต่อลงระบบน้ำเสียเดิม Slope ไม่เกิน 1:100
  - 3 ท่อประปา ใช้ท่อ PVC 13.5 ขนาด 0.3" ต่อเชื่อมกับท่อประปาแยก ภายในอาคารที่ขนาดไม่เล็กกว่า 0.3"
  - 4 ท่อระบายอากาศ ใช้ท่อ PVC 8.5 ขนาด 0.1" ต่อเชื่อมกับท่อระบายอากาศ ภายในอาคาร หรือต่อเป็นนอกอาคาร ป้ายชายโผล่ได้ขนาดความสูงใช้ท่อต่อสามทางกันน้ำเข้า
  - 5 FLOOR DRAIN ใช้ชนิดสี่เหลี่ยม กว้าง 20 ซม.
  - 6 ให้ติดตั้ง STOP VALVE 0.2" ก่อนเข้าสุขาภิบาล
  - 7 ให้ติดตั้ง GATE VALVE 0.2" ก่อนเข้าท่อน้ำประปาเข้าห้องน้ำ บริเวณใต้อ่างล้างหน้า
- ติดตั้งป้ายสัญลักษณ์ที่บนบานประตู ระดับความสูง 1.40 ม.
- ขนาดป้ายสัญลักษณ์ 0.60 m x 0.60 m

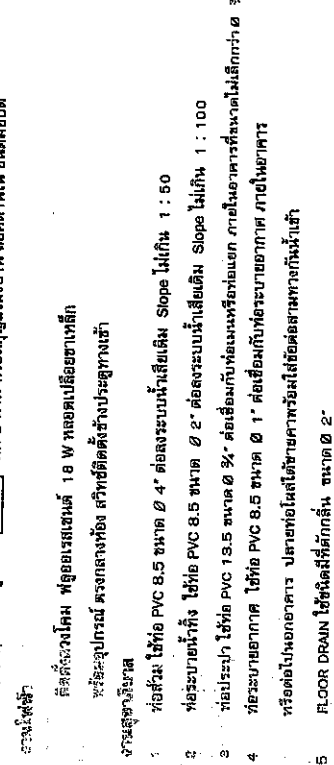

สำเนาถูกต้อง

(นางสาวอริสตา พลจันทร์)

ชื่อช่างเขียน: นายสมชาย ใจดี

ชื่อช่างควบคุม: นายสมชาย ใจดี

ชื่อช่างรับใช้: นายสมชาย ใจดี









มาตรฐานงาน เหล็กเสริมคอนกรีต

ใช้บังคับแบบ รายละเอียดเกี่ยวกับเหล็กเสริมคอนกรีต ให้ถือปฏิบัติตาม "มาตรฐานการรับราชการคอนกรีตเสริมเหล็ก ฉบับที่ 601-68 ของวิศวกรรมสถานแห่งประเทศไทย"

มาตรฐานงานเหล็ก			
ขนาดเหล็ก	ระยะห่าง	ขนาดเหล็ก	ระยะห่าง
(มม.)	(cm.)	(mm.)	(cm.)
RB28	55	RB6	30
RB30	80	RB9	45
RB12	110	RB12	60
RB15	135	RB15	75
RB19	170	RB19	95
RB22	-	RB22	-
RB25	-	RB25	-
RB28	-	RB28	-
Ø		Ø	
DB12	60	DB12	45
DB15	80	DB15	60
DB19	95	DB19	70
DB25	-	DB25	-
DB28	-	DB28	-

- สำหรับเหล็กเสริมคอนกรีต
- สำหรับเหล็กเสริมคอนกรีต
- สำหรับเหล็กเสริมคอนกรีต
- สำหรับเหล็กเสริมคอนกรีต
- สำหรับเหล็กเสริมคอนกรีต

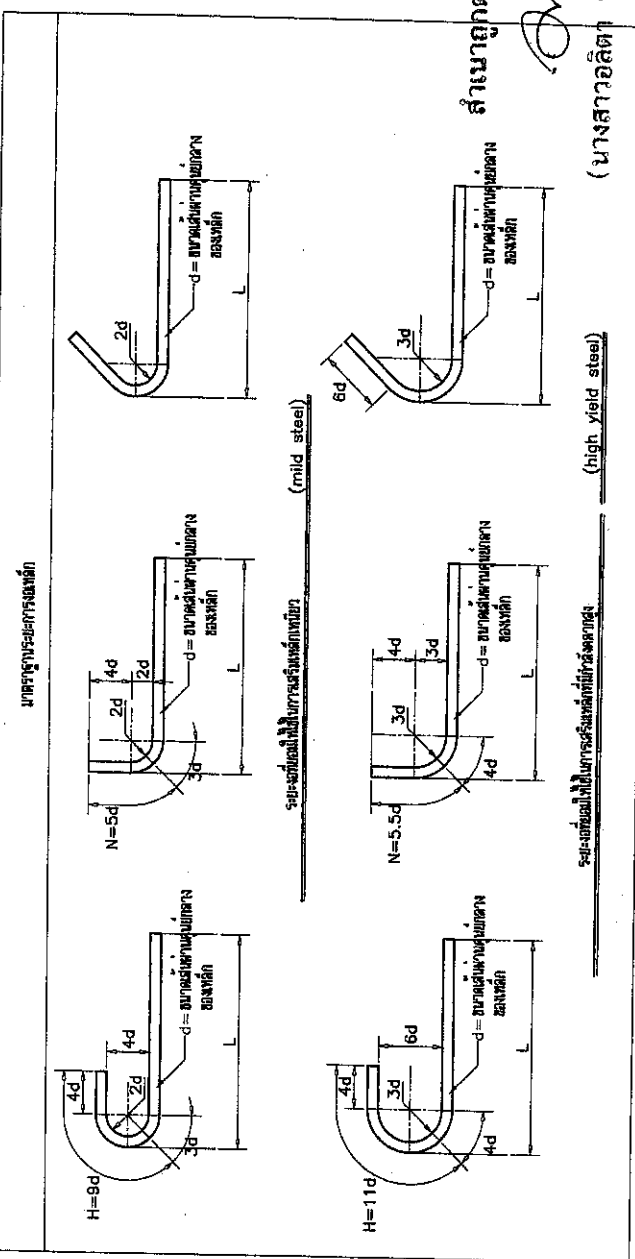

ปลอกเหล็ก (บางสกรู)

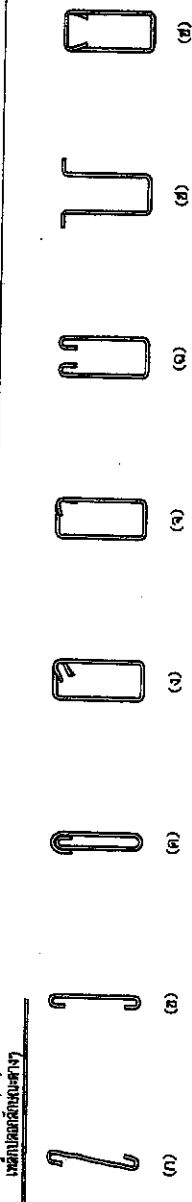

- เหล็กเสริมคอนกรีต ก ข และ ค ใช้ทำเป็นเหล็กเสริมคอนกรีตแบบคานและเสา
- เหล็กเสริมคอนกรีต ง ใช้ทำเป็นเหล็กเสริมคอนกรีตแบบคานและเสา
- เหล็กเสริมคอนกรีต ฉ ใช้ทำเป็นเหล็กเสริมคอนกรีตแบบคานและเสา
- เหล็กเสริมคอนกรีต ช ใช้ทำเป็นเหล็กเสริมคอนกรีตแบบคานและเสา
- เหล็กเสริมคอนกรีต ซ ใช้ทำเป็นเหล็กเสริมคอนกรีตแบบคานและเสา



สำนักงานวิศวกรรมสถานแห่งประเทศไทย
คณะกรรมการวิชาชีพ
โครงการออกแบบทางวิศวกรรมโยธา
สัญญาจ้างที่ปรึกษา
ชื่อโครงการ
ชื่อสถาปนิก (บรรณานุกรม)
ชื่อช่างเทคนิค (บรรณานุกรม)
ชื่อวิศวกร (บรรณานุกรม)
ชื่อสถาปนิก (บรรณานุกรม)
ชื่อวิศวกร (บรรณานุกรม)
ชื่อช่างเทคนิค (บรรณานุกรม)
ชื่อสถาปนิก (บรรณานุกรม)
ชื่อวิศวกร (บรรณานุกรม)
ชื่อช่างเทคนิค (บรรณานุกรม)
ชื่อสถาปนิก (บรรณานุกรม)
ชื่อวิศวกร (บรรณานุกรม)
ชื่อช่างเทคนิค (บรรณานุกรม)
ชื่อสถาปนิก (บรรณานุกรม)
ชื่อวิศวกร (บรรณานุกรม)
ชื่อช่างเทคนิค (บรรณานุกรม)
ชื่อสถาปนิก (บรรณานุกรม)
ชื่อวิศวกร (บรรณานุกรม)
ชื่อช่างเทคนิค (บรรณานุกรม)
ชื่อสถาปนิก (บรรณานุกรม)
ชื่อวิศวกร (บรรณานุกรม)
ชื่อช่างเทคนิค (บรรณานุกรม)
ชื่อสถาปนิก (บรรณานุกรม)
ชื่อวิศวกร (บรรณานุกรม)
ชื่อช่างเทคนิค (บรรณานุกรม)
ชื่อสถาปนิก (บรรณานุกรม)
ชื่อวิศวกร (บรรณานุกรม)
ชื่อช่างเทคนิค (บรรณานุกรม)

Handwritten signatures and initials, including a large signature at the bottom right.





สำนักงานสาธารณสุขจังหวัดสุพรรณบุรี  
กรมโรคติดต่อและปรสิตวิทยา

โครงการอาคารสำนักงาน  
เศรษฐกิจการเกษตรที่ 10

แผนที่ที่ 1 ตกแผ่นหลัง ผนังภายใน ภายนอก

เป็นแบบ

WU  
(หมายเลข 10040)

โครงการและผังพื้นที่ก่อสร้าง  
การออกแบบ

สถาปนิก

WU  
( บริษัทวิศวกรรม )  
วิศวกร วิชาช่างบริหาร

แบบแปลน ผนังภายใน  
ขนาดหน้ากว้าง

WU  
วิศวกร วิชาช่างบริหาร

วันที่ ๒๒-๑๑-๖๕

หน้าแปลน 10-100/๖๕

รูปที่ ๑

รูปที่ ๒

รูปที่ ๓

รูปที่ ๔

รูปที่ ๕

รูปที่ ๖

รูปที่ ๗

รูปที่ ๘

รูปที่ ๙

รูปที่ ๑๐

รูปที่ ๑๑

รูปที่ ๑๒

รูปที่ ๑๓

รูปที่ ๑๔

รูปที่ ๑๕

รูปที่ ๑๖

รูปที่ ๑๗

รูปที่ ๑๘

รูปที่ ๑๙

รูปที่ ๒๐

รูปที่ ๒๑

รูปที่ ๒๒

รูปที่ ๒๓

รูปที่ ๒๔

รูปที่ ๒๕

รูปที่ ๒๖

รูปที่ ๒๗

รูปที่ ๒๘

รูปที่ ๒๙

รูปที่ ๓๐

รูปที่ ๓๑

รูปที่ ๓๒

รูปที่ ๓๓

รูปที่ ๓๔

รูปที่ ๓๕

รูปที่ ๓๖

รูปที่ ๓๗

รูปที่ ๓๘

รูปที่ ๓๙

รูปที่ ๔๐

รูปที่ ๔๑

รูปที่ ๔๒

รูปที่ ๔๓

รูปที่ ๔๔

รูปที่ ๔๕

รูปที่ ๔๖

รูปที่ ๔๗

รูปที่ ๔๘

รูปที่ ๔๙

รูปที่ ๕๐

รูปที่ ๕๑

รูปที่ ๕๒

รูปที่ ๕๓

รูปที่ ๕๔

รูปที่ ๕๕

รูปที่ ๕๖

รูปที่ ๕๗

รูปที่ ๕๘

รูปที่ ๕๙

รูปที่ ๖๐

รูปที่ ๖๑

รูปที่ ๖๒

รูปที่ ๖๓

รูปที่ ๖๔

รูปที่ ๖๕

รูปที่ ๖๖

รูปที่ ๖๗

รูปที่ ๖๘

รูปที่ ๖๙

รูปที่ ๗๐

รูปที่ ๗๑

รูปที่ ๗๒

รูปที่ ๗๓

รูปที่ ๗๔

รูปที่ ๗๕

รูปที่ ๗๖

รูปที่ ๗๗

รูปที่ ๗๘

รูปที่ ๗๙

รูปที่ ๘๐

รูปที่ ๘๑

รูปที่ ๘๒

รูปที่ ๘๓

รูปที่ ๘๔

รูปที่ ๘๕

รูปที่ ๘๖

รูปที่ ๘๗

รูปที่ ๘๘

รูปที่ ๘๙

รูปที่ ๙๐

รูปที่ ๙๑

รูปที่ ๙๒

รูปที่ ๙๓

รูปที่ ๙๔

รูปที่ ๙๕

รูปที่ ๙๖

รูปที่ ๙๗

รูปที่ ๙๘

รูปที่ ๙๙

รูปที่ ๑๐๐

สำนักงานสาธารณสุขจังหวัดสุพรรณบุรี  
นางสาวยลิตา พจน์จันทร์



WU  
วิศวกร วิชาช่างบริหาร

4. การออกแบบเหล็กเสริม
- 4.1 การติดตั้งเหล็กเสริม
- ระยะห่างไม้เนื้ออ่อน 30 ทำทรงเส้นลวดเหล็ก ขนาด 30
  - ระยะห่างไม้เนื้ออ่อน 38 ทำทรงเส้นลวดเหล็ก ขนาด 30
  - ระยะห่างไม้เนื้ออ่อน 45 ทำทรงเส้นลวดเหล็ก ขนาด 30
  - สำหรับเหล็กเสริมใช้ระลอก 2 ทำทรงเส้นลวดเหล็ก ขนาด 30
  - ระยะห่างไม้เนื้ออ่อน 17 ทำทรงเส้นลวดเหล็ก ขนาด 30
  - ระยะห่างไม้เนื้ออ่อน 23 ทำทรงเส้นลวดเหล็ก ขนาด 30
  - ระยะห่างไม้เนื้ออ่อน 28 ทำทรงเส้นลวดเหล็ก ขนาด 30
  - สำหรับเหล็กเสริมใช้ระลอก 2 ทำทรงเส้นลวดเหล็ก ขนาด 30
- 4.2 การติดตั้งเหล็กเสริม

รายการ	ขนาด (มม.)
เสา	30
พื้น	20
คาน	30
คาน	50
คาน	40
คาน	50

รายการวิศวกรรมโครงสร้าง

- 3.1 งานเตรียมการก่อสร้างคอนกรีต
- 3.2 งานเตรียมการก่อสร้างเหล็กเสริม
- 3.3 งานเตรียมการก่อสร้างคอนกรีต
- 3.4 งานเตรียมการก่อสร้างเหล็กเสริม
- 3.5 งานเตรียมการก่อสร้างคอนกรีต
- 3.6 งานเตรียมการก่อสร้างเหล็กเสริม
- 3.7 งานเตรียมการก่อสร้างคอนกรีต
- 3.8 งานเตรียมการก่อสร้างเหล็กเสริม
- 3.9 งานเตรียมการก่อสร้างคอนกรีต

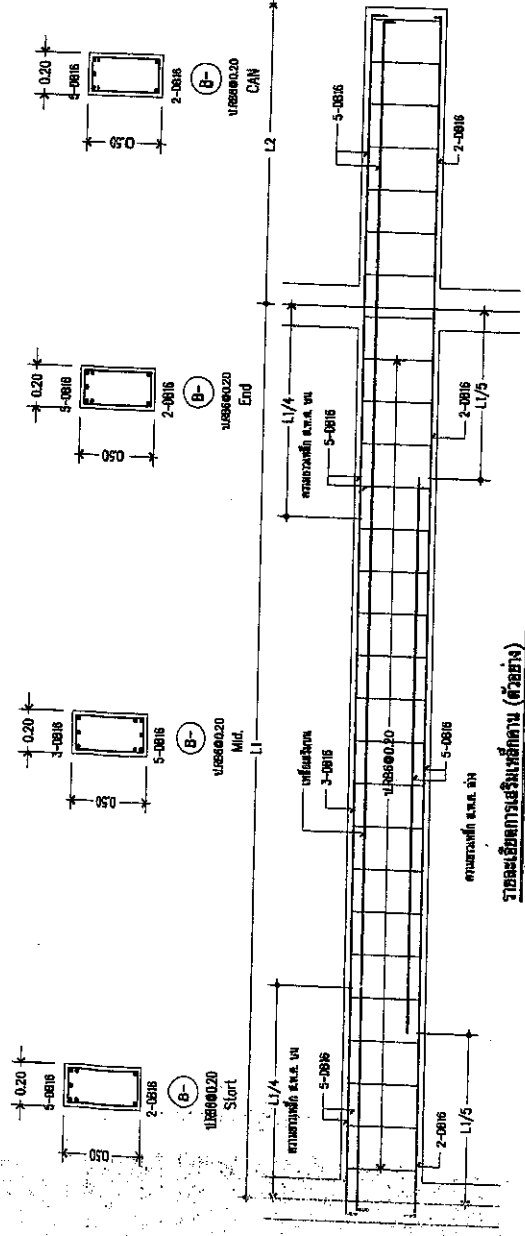

นางสาวยลิตา พจน์จันทร์

นางสาวยลิตา พจน์จันทร์



สำนักงานคณะกรรมการการศึกษา  
 วัฒนธรรมและกีฬา

โครงการ

โครงการอาคารสำนักงาน  
 มหาวิทยาลัยเทคโนโลยีพระจอมเกล้าธนบุรี 10

อาคาร ๑๓ ชั้นสูง อาคารที่ ๑๓

พื้นที่รวม

๓๖

(รวมพื้นที่ว่าง)

โครงการและผังพื้นที่อาคาร

อาคาร

๑๓ ชั้น

(พื้นที่ใช้สอย)

อาคาร ๑๓ ชั้นสูง

อาคาร

อาคาร ๑๓ ชั้นสูง  
 อาคารที่ ๑๓

อาคาร

อาคาร ๑๓ ชั้นสูง  
 อาคารที่ ๑๓

อาคาร

อาคาร ๑๓ ชั้นสูง  
 อาคารที่ ๑๓

อาคาร

อาคาร ๑๓ ชั้นสูง  
 อาคารที่ ๑๓

อาคาร

อาคาร ๑๓ ชั้นสูง  
 อาคารที่ ๑๓

อาคาร

อาคาร ๑๓ ชั้นสูง  
 อาคารที่ ๑๓

อาคาร

อาคาร ๑๓ ชั้นสูง  
 อาคารที่ ๑๓

อาคาร

อาคาร ๑๓ ชั้นสูง  
 อาคารที่ ๑๓

อาคาร

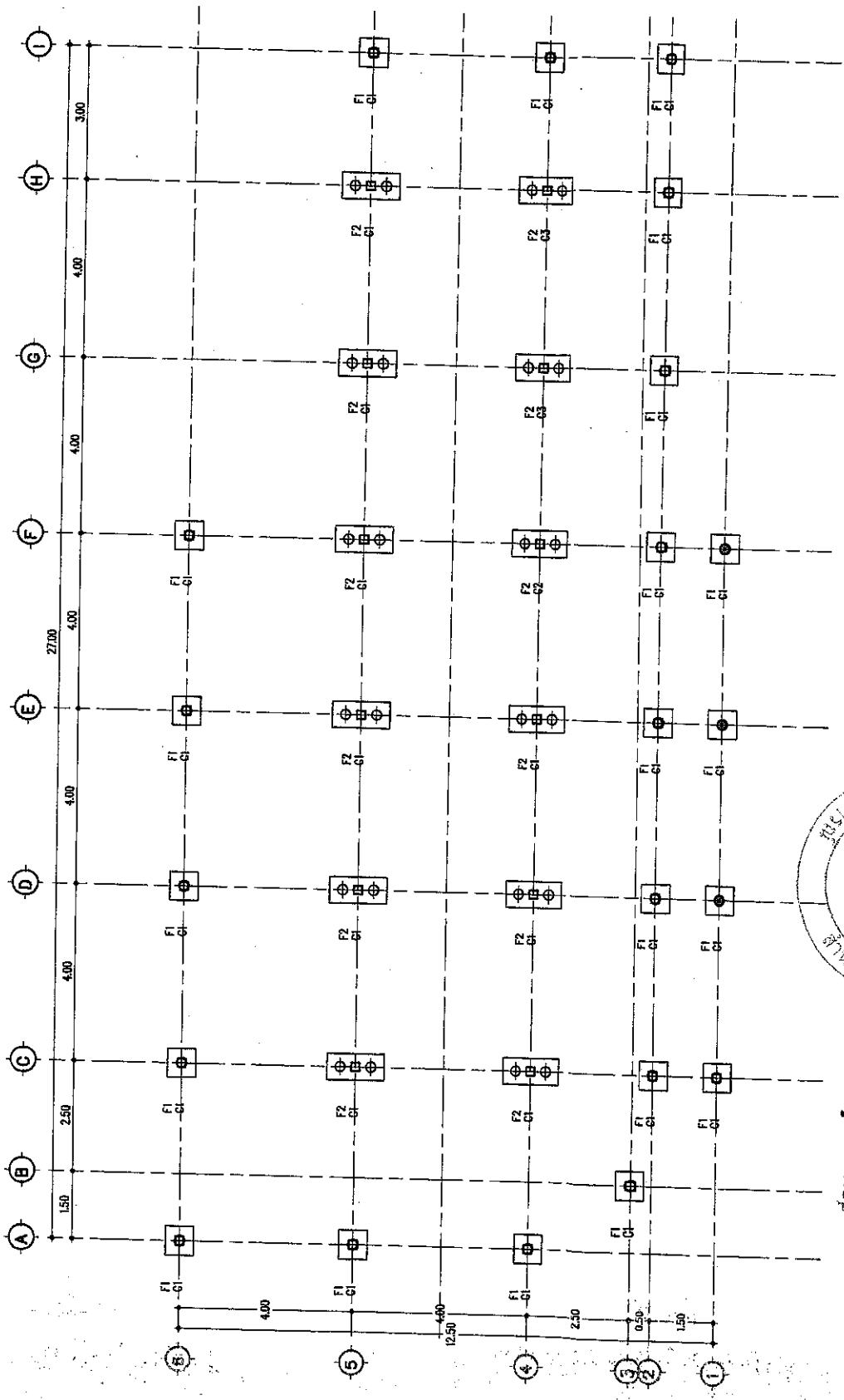

ขนาดหน้ากระดาษ  
 Scale 1:100

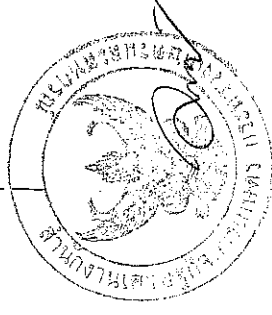

สำเนาถูกต้อง

(นางสาวอุทิตา พลจันทร์)

Handwritten signatures and notes on the right side of the page.

หน้าที่ยอด 012/2547



สำนักงานโยธาธิการและผังเมือง  
กรมโยธาธิการและผังเมือง

โครงการ  
โครงการอาคารพาณิชย์  
ศูนย์บริการประชาชนที่ 10

พื้นที่  
พื้นที่ ๑๑๖ ตารางวา ๖๖๖ ตารางวา

ชื่อโครงการ  
ศูนย์บริการประชาชนที่ 10

ชื่อผู้รับใช้  
บริษัท (มหาชน) จำกัด

ชื่อผู้รับใช้  
บริษัท (มหาชน) จำกัด

ชื่อผู้รับใช้  
บริษัท (มหาชน) จำกัด

ชื่อผู้รับใช้  
บริษัท (มหาชน) จำกัด

ชื่อผู้รับใช้  
บริษัท (มหาชน) จำกัด

ชื่อผู้รับใช้  
บริษัท (มหาชน) จำกัด

ชื่อผู้รับใช้  
บริษัท (มหาชน) จำกัด

ชื่อผู้รับใช้  
บริษัท (มหาชน) จำกัด

ชื่อผู้รับใช้  
บริษัท (มหาชน) จำกัด

ชื่อผู้รับใช้  
บริษัท (มหาชน) จำกัด

ชื่อผู้รับใช้  
บริษัท (มหาชน) จำกัด

ชื่อผู้รับใช้  
บริษัท (มหาชน) จำกัด

ชื่อผู้รับใช้  
บริษัท (มหาชน) จำกัด

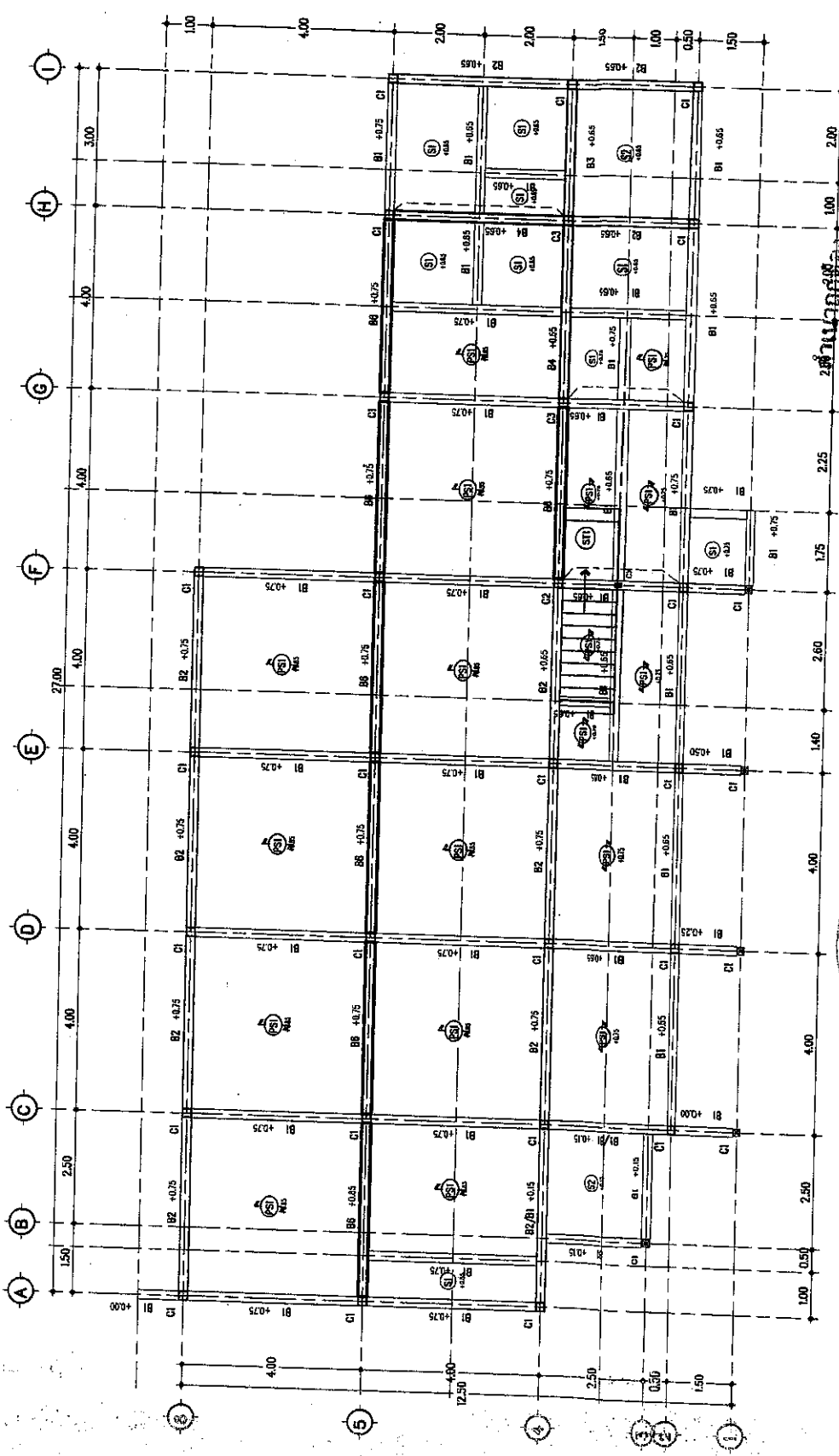

นางสาวอลิตา พลจันทร์  
Scale 1:100  
วันที่ ๑๒/๑๒/๖๖

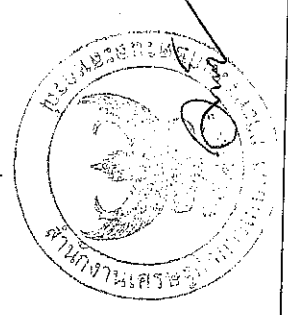



สำนักงานสถาปัตย์วิศวกรรม  
มหาวิทยาลัยศิลปากร

โครงการ

โครงการอาคารพักอาศัย  
ทรงสูงจำนวน 10

อาคาร ๑ และ ๒ อาคารที่ ๑

ผู้ควบคุม

*MV*  
(นางสาว พิณพิต)

โครงการและพื้นที่ก่อสร้าง

ถนนพหลโยธิน  
(ซอยสุขุมวิทซอยที่ ๓๖)  
แขวงดินแดง กรุงเทพมหานคร

สถาปนิก

*Am*  
(นาย อภิสิทธิ์ ภูมิรัตน)  
อาจารย์สถาปนิก

วิศวกร  
*Am*

นายแพทย์ เจริญสุข  
นายแพทย์ พิชัยสุข  
นายแพทย์ อดิเรก

นายแพทย์ สนั่น

นายแพทย์ นพคุณ

นายแพทย์ อนุชิต

นายแพทย์ อนุชิต

นายแพทย์ อนุชิต

นายแพทย์ อนุชิต

นายแพทย์ อนุชิต

นายแพทย์ อนุชิต

นายแพทย์ อนุชิต

นายแพทย์ อนุชิต

นายแพทย์ อนุชิต

นายแพทย์ อนุชิต

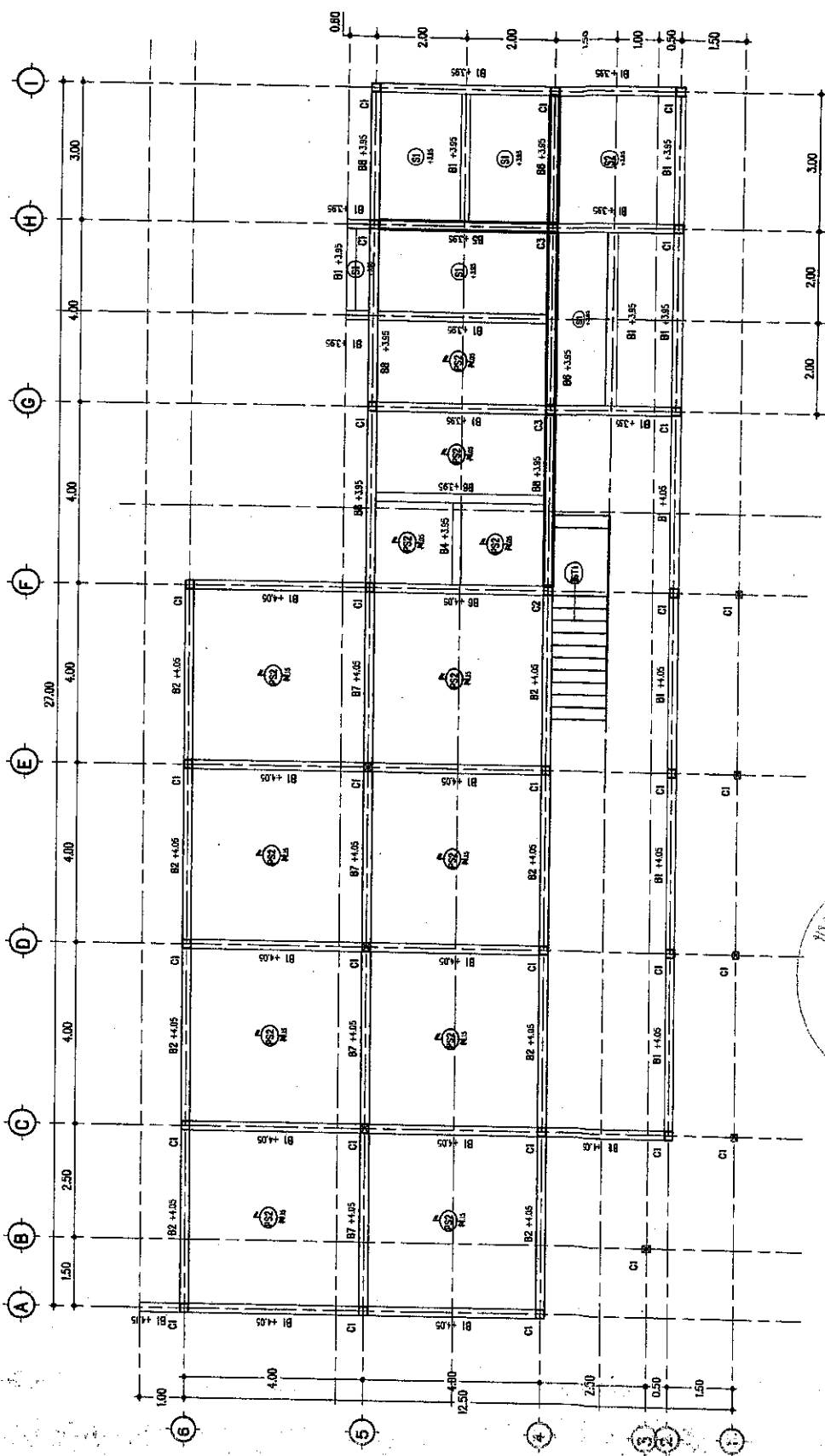

แปลนโครงสร้างที่ 2  
Scale 1:100

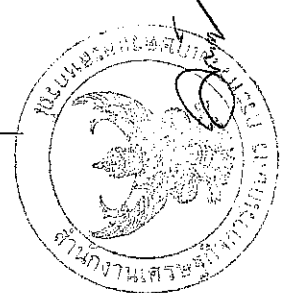

สำเนาถูกต้อง

*Am*  
(นางสาวลิติกา พลจันทร์)

*Am*  
*Am*  
*Am*



สำนักงานโครงการและผังเมืองพิเศษ  
กรมโยธาธิการและผังเมือง

โครงการอาคารสำนักงาน  
โครงการที่ 10

ฉบับที่ ๑๓๗๖ ส.พ.๑๖๖  
ผังเมือง

นาย  
(นายประจักษ์)  
โยธาธิการและผังเมืองพิเศษ

นาย  
(นายประจักษ์)  
โยธาธิการและผังเมืองพิเศษ

นาย  
(นายประจักษ์)  
โยธาธิการและผังเมืองพิเศษ

นาย  
(นายประจักษ์)  
โยธาธิการและผังเมืองพิเศษ

นาย  
(นายประจักษ์)  
โยธาธิการและผังเมืองพิเศษ

นาย  
(นายประจักษ์)  
โยธาธิการและผังเมืองพิเศษ

นาย  
(นายประจักษ์)  
โยธาธิการและผังเมืองพิเศษ

นาย  
(นายประจักษ์)  
โยธาธิการและผังเมืองพิเศษ

นาย  
(นายประจักษ์)  
โยธาธิการและผังเมืองพิเศษ

นาย  
(นายประจักษ์)  
โยธาธิการและผังเมืองพิเศษ

นาย  
(นายประจักษ์)  
โยธาธิการและผังเมืองพิเศษ

นาย  
(นายประจักษ์)  
โยธาธิการและผังเมืองพิเศษ

นาย  
(นายประจักษ์)  
โยธาธิการและผังเมืองพิเศษ

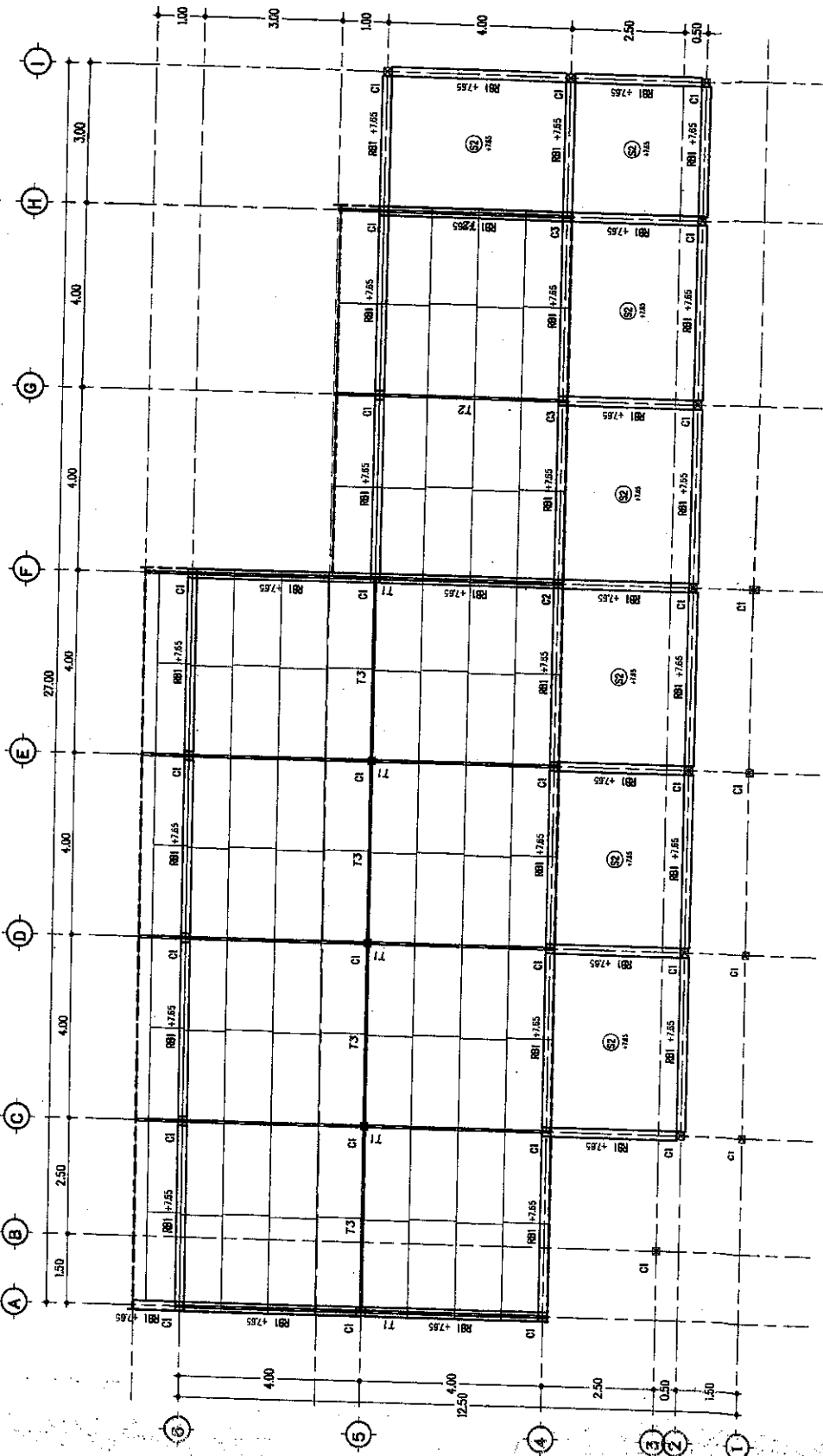

สำนักงานต้อง

นางสาวลลิตา พลจันทร์



แบบโครงการ  
Scale 1:100

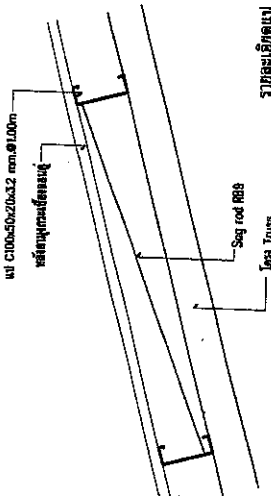

รายละเอียด  
Scale 1:5

Handwritten signatures and notes on the right side of the page.



สำนักงานโยธาธิการและผังเมืองกรุงเทพมหานคร  
กรมโยธาธิการและผังเมือง

โครงการอาคารสำนักงาน  
กระทรวงศึกษาธิการครั้งที่ 10

อาคาร 4 ชั้น (อาคาร 4) ชั้นที่ 2

พื้นที่รวม  
1,200 ตารางเมตร

โยธาธิการและผังเมืองกรุงเทพมหานคร  
(อาคาร 4 ชั้น)

โครงการอาคารสำนักงาน  
กระทรวงศึกษาธิการครั้งที่ 10

พื้นที่รวม  
1,200 ตารางเมตร

โครงการอาคารสำนักงาน  
กระทรวงศึกษาธิการครั้งที่ 10

โครงการอาคารสำนักงาน  
กระทรวงศึกษาธิการครั้งที่ 10

โครงการอาคารสำนักงาน  
กระทรวงศึกษาธิการครั้งที่ 10

โครงการอาคารสำนักงาน  
กระทรวงศึกษาธิการครั้งที่ 10

โครงการอาคารสำนักงาน  
กระทรวงศึกษาธิการครั้งที่ 10

โครงการอาคารสำนักงาน  
กระทรวงศึกษาธิการครั้งที่ 10

โครงการอาคารสำนักงาน  
กระทรวงศึกษาธิการครั้งที่ 10

โครงการอาคารสำนักงาน  
กระทรวงศึกษาธิการครั้งที่ 10

โครงการอาคารสำนักงาน  
กระทรวงศึกษาธิการครั้งที่ 10

โครงการอาคารสำนักงาน  
กระทรวงศึกษาธิการครั้งที่ 10

โครงการอาคารสำนักงาน  
กระทรวงศึกษาธิการครั้งที่ 10

โครงการอาคารสำนักงาน  
กระทรวงศึกษาธิการครั้งที่ 10

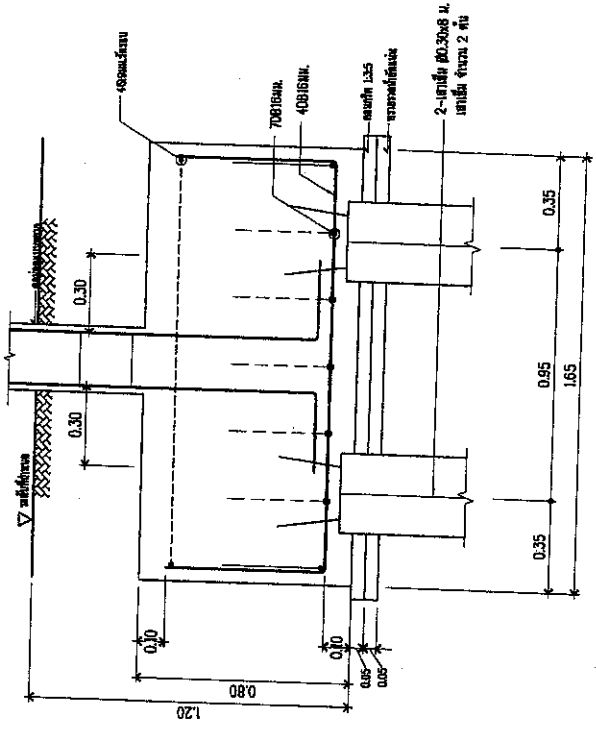

1-1

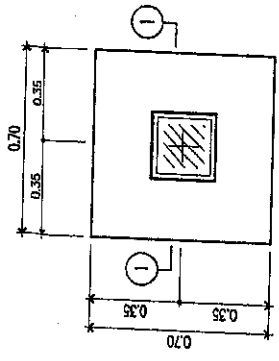

F1

ขนาดส่วน 1:20

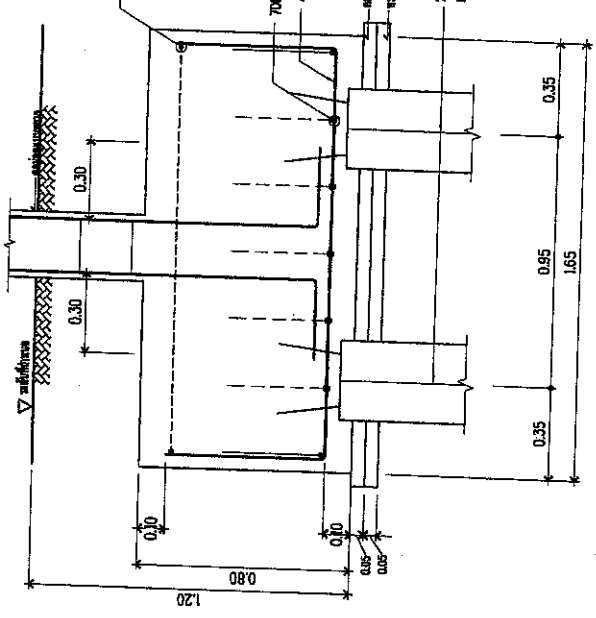

2-2

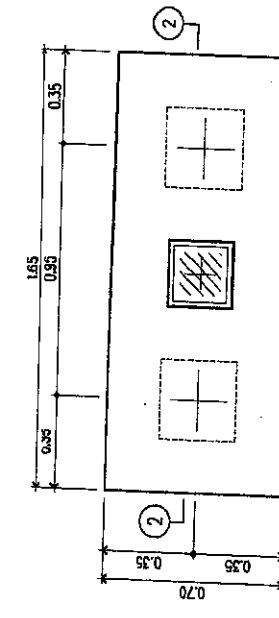

F2

ขนาดส่วน 1:20

สำเนาถูกต้อง

*[Signature]*

(นางสาวอลิศา พลสุนทร)

รายละเอียดสถาปัตย์  
Scale 1:20

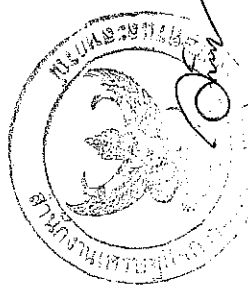

*[Signature]*  
*[Signature]*  
*[Signature]*  
*[Signature]*





สำนักงานปลัดกระทรวงการอุดมศึกษา วิทยาศาสตร์ วิจัยและนวัตกรรม

โครงการอาคารสำนักงาน  
ระบบวิศวกรรมเครื่องกล 10

คณะสถาปัตยกรรมศาสตร์ จุฬาลงกรณ์มหาวิทยาลัย

ศาสตราจารย์ ดร.วิฑูริย์ อรรถประเสริฐกุล

ศาสตราจารย์ ดร.วิฑูริย์ อรรถประเสริฐกุล  
(ประธาน คณะสถาปัตยกรรมศาสตร์ จุฬาลงกรณ์มหาวิทยาลัย)

ศาสตราจารย์ ดร.วิฑูริย์ อรรถประเสริฐกุล  
(ประธาน คณะวิศวกรรมศาสตร์ จุฬาลงกรณ์มหาวิทยาลัย)

ศาสตราจารย์ ดร.วิฑูริย์ อรรถประเสริฐกุล  
(ประธาน คณะวิศวกรรมศาสตร์ จุฬาลงกรณ์มหาวิทยาลัย)

ศาสตราจารย์ ดร.วิฑูริย์ อรรถประเสริฐกุล  
(ประธาน คณะวิศวกรรมศาสตร์ จุฬาลงกรณ์มหาวิทยาลัย)

ศาสตราจารย์ ดร.วิฑูริย์ อรรถประเสริฐกุล  
(ประธาน คณะวิศวกรรมศาสตร์ จุฬาลงกรณ์มหาวิทยาลัย)

ศาสตราจารย์ ดร.วิฑูริย์ อรรถประเสริฐกุล  
(ประธาน คณะวิศวกรรมศาสตร์ จุฬาลงกรณ์มหาวิทยาลัย)

หมายเลข : S-10  
หน้าที่ยานยนต์ : 012/257

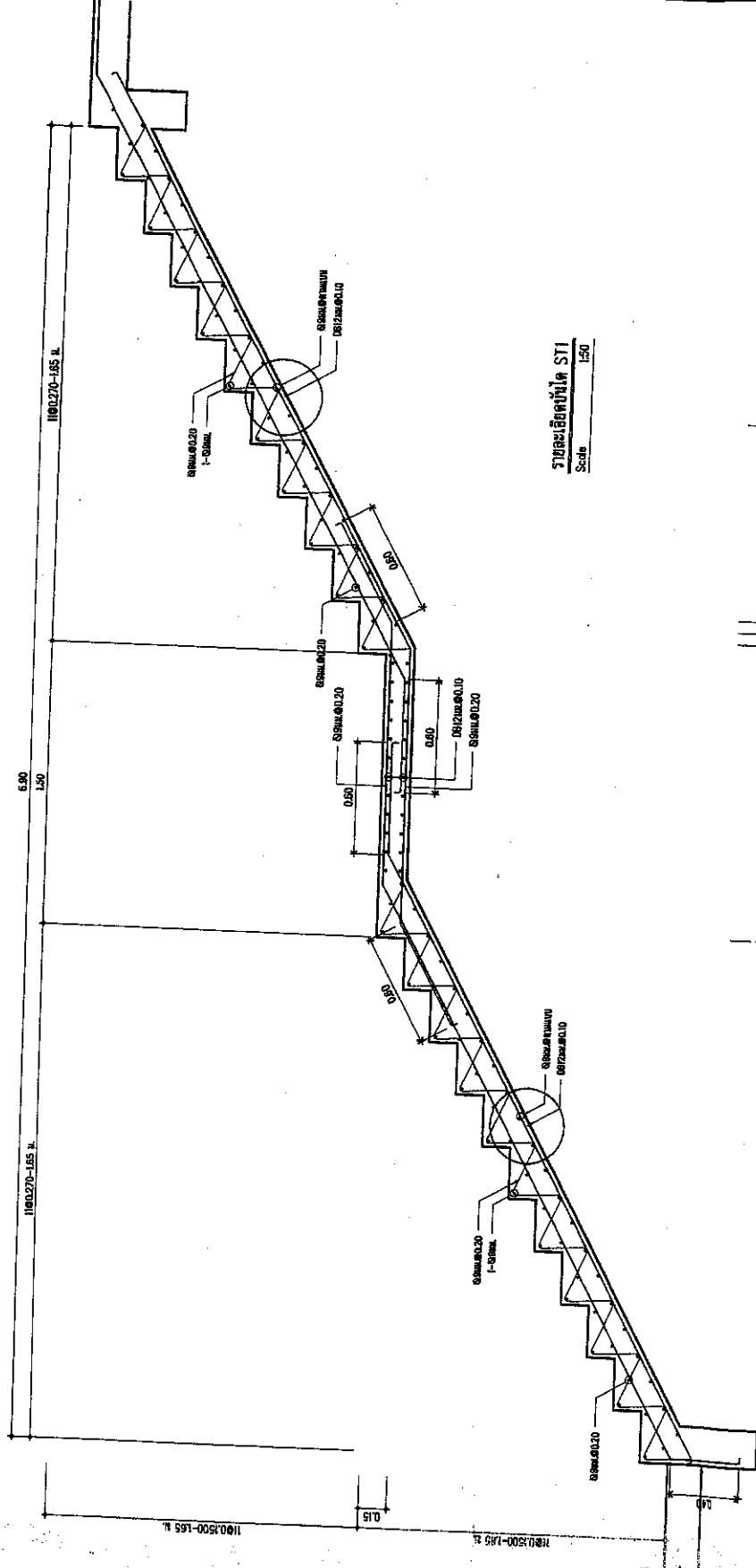

รายละเอียดสถาปัตย์ STI  
Scale 1:50

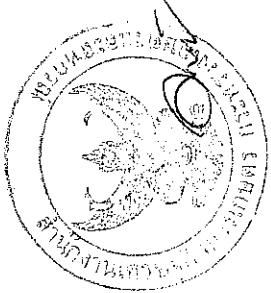
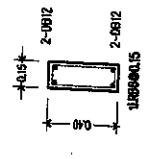
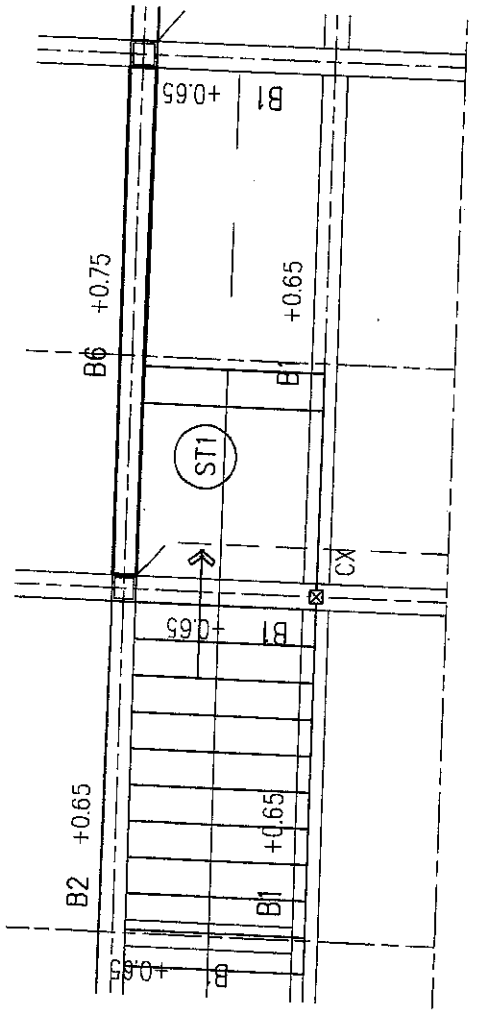

สำเนาถูกต้อง  
(นางสาวอลิตา พลจันทร์)

Handwritten signatures and notes on the right side of the page.



สำนักงานโยธาธิการและผังเมือง  
กรมโยธาธิการและผังเมือง

โครงการอาคารสำนักงาน  
โครงการบริการนครที่ 10  
อาคาร 10 ชั้นครึ่ง ผนังรับน้ำหนัก

ชื่อโครงการ: ...  
ชื่อผู้รับจ้าง: ...  
ชื่อวิศวกร: ...  
ชื่อสถาปนิก: ...  
ชื่อช่างเขียน: ...  
วันที่: ...

ชั้นล่าง PSI-300 มม./คร.ม.  
ชั้นบน PSI-450 มม./คร.ม.

สำเนาถูกต้อง  
(นางสาวอลิตา พลจันทร์)

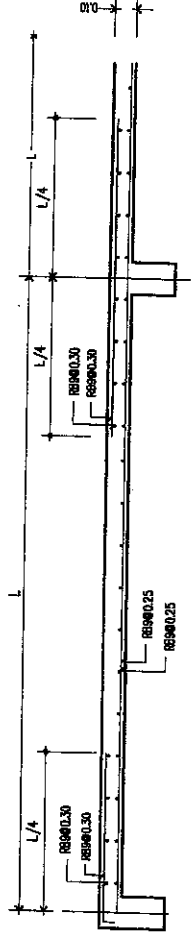

SI

L = Short span

รายละเอียดทั่วไป  
Scale 1:25



ขนาดเส้นผ่าศูนย์กลาง  
ตามข้อกำหนด

CS

ตารางแสดงความสามารถในการรับน้ำหนักบรรทุกปลอดภัย  
(SAFE SUPERIMPOSED SERVICE LOAD TABLE)

อัตราแรง (P.C. WIRE) น้ำหนักบรรทุกปลอดภัย (กน./คร.ม.)

ขนาดยาว (ม.)	2.00	2.25	2.50	2.75	3.00	3.25	3.50	3.75	4.00	4.25	4.50	4.75	5.00
จำนวน - ขนาด	เส้นเอ็นเส้นรูป หนา 5 มม. ทั้งหมด 4 มม. ความหนาแน่น 9 มม.												
4-φ	4 มม. 1260	660	520	420	340	275	220	เส้นเอ็นเส้นรูป หนา 5 มม. ทั้งหมด 5 มม. ความหนาแน่น 10 มม.					
5-φ	4 มม. 1260	875	620	500	410	335	270	230	เส้นเอ็นเส้นรูป หนา 5 มม. ทั้งหมด 6 มม. ความหนาแน่น 11 มม.				
6-φ	4 มม. 1260	1110	800	595	480	400	325	270	230	เส้นเอ็นเส้นรูป หนา 5 มม. ทั้งหมด 6 มม. ความหนาแน่น 11 มม.			
7-φ	4 มม. 1550	1360	1000	720	585	500	425	360	305	265	230	225	225
8-φ	4 มม. 1550	1360	1200	880	720	595	500	425	360	305	265	230	225

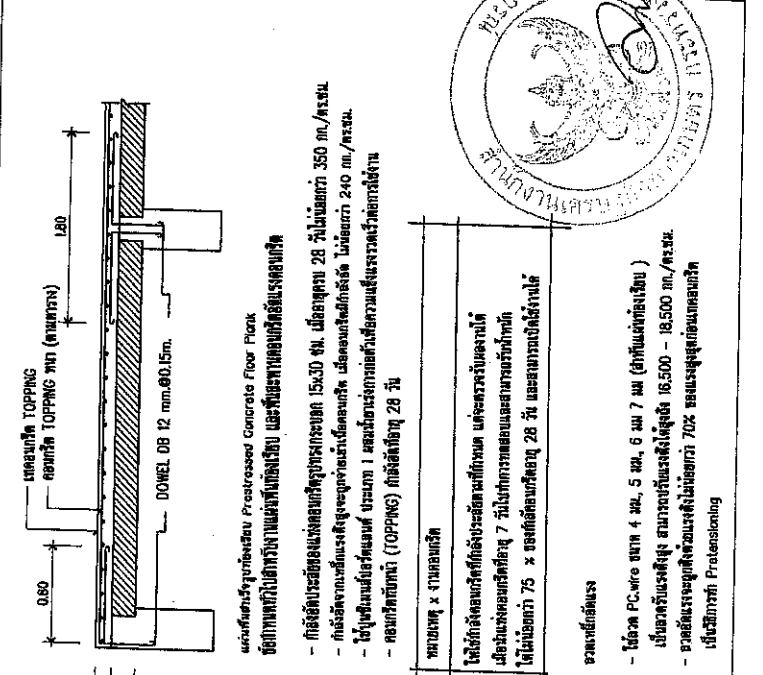

ให้ใช้ค่าคงที่ของวัสดุที่ระบุไว้ในตารางนี้  
เมื่อคำนวณคอนกรีต 7 วัน ไม่ต่ำกว่าค่าเฉลี่ยตามที่กำหนด  
ไม่ต่ำกว่า 75 x ของค่าเฉลี่ยที่กำหนด

ขนาดเส้นรูปของเหล็กเสริม  
ใช้ค่าคงที่ของวัสดุที่ระบุไว้ในตารางนี้  
เมื่อคำนวณคอนกรีต 7 วัน ไม่ต่ำกว่าค่าเฉลี่ยตามที่กำหนด  
ไม่ต่ำกว่า 75 x ของค่าเฉลี่ยที่กำหนด

ขนาดเส้นรูปของเหล็กเสริม  
ใช้ค่าคงที่ของวัสดุที่ระบุไว้ในตารางนี้  
เมื่อคำนวณคอนกรีต 7 วัน ไม่ต่ำกว่าค่าเฉลี่ยตามที่กำหนด  
ไม่ต่ำกว่า 75 x ของค่าเฉลี่ยที่กำหนด

ขนาดเส้นรูปของเหล็กเสริม  
ใช้ค่าคงที่ของวัสดุที่ระบุไว้ในตารางนี้  
เมื่อคำนวณคอนกรีต 7 วัน ไม่ต่ำกว่าค่าเฉลี่ยตามที่กำหนด  
ไม่ต่ำกว่า 75 x ของค่าเฉลี่ยที่กำหนด

Handwritten signatures and initials



สำนักงานคณะกรรมการการอุดมศึกษา  
กรมวิชาการ

โครงการก่อสร้างงาน  
การปฏิบัติการครั้งที่ 10

ฉบับที่ ๑๑๑๑๑๑

ฉบับที่ ๑๑๑๑๑๑

ฉบับที่ ๑๑๑๑๑๑

ฉบับที่ ๑๑๑๑๑๑

ฉบับที่ ๑๑๑๑๑๑

ฉบับที่ ๑๑๑๑๑๑

ฉบับที่ ๑๑๑๑๑๑

ฉบับที่ ๑๑๑๑๑๑

ฉบับที่ ๑๑๑๑๑๑

ฉบับที่ ๑๑๑๑๑๑

ฉบับที่ ๑๑๑๑๑๑

ฉบับที่ ๑๑๑๑๑๑

ฉบับที่ ๑๑๑๑๑๑

ฉบับที่ ๑๑๑๑๑๑

ฉบับที่ ๑๑๑๑๑๑

ฉบับที่ ๑๑๑๑๑๑

ฉบับที่ ๑๑๑๑๑๑

ฉบับที่ ๑๑๑๑๑๑

ฉบับที่ ๑๑๑๑๑๑

ฉบับที่ ๑๑๑๑๑๑

ฉบับที่ ๑๑๑๑๑๑

ฉบับที่ ๑๑๑๑๑๑

ฉบับที่ ๑๑๑๑๑๑

ฉบับที่ ๑๑๑๑๑๑

ฉบับที่ ๑๑๑๑๑๑

ฉบับที่ ๑๑๑๑๑๑

คำนวณถูกต้อง

(นางสาวอลิตา พลจันทร์)

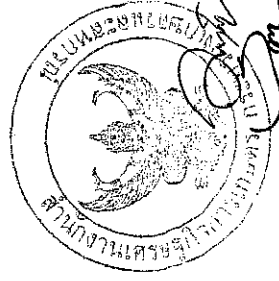

Handwritten signature and notes

Handwritten signature and notes

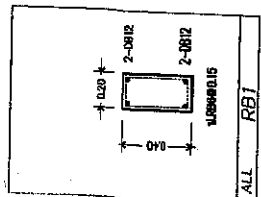
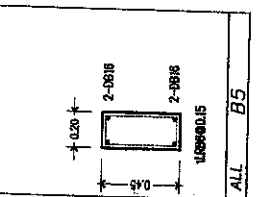
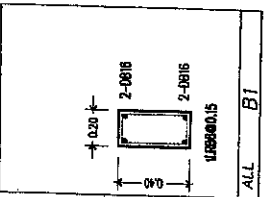
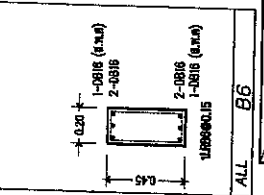
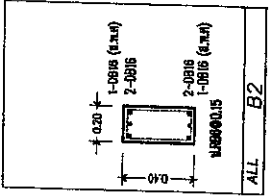
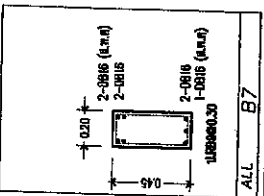
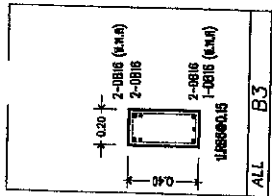
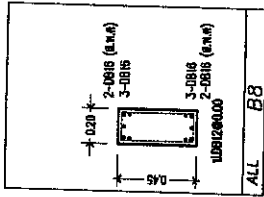
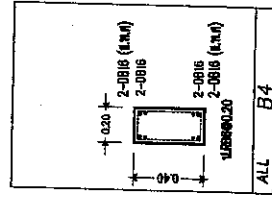

เสา	C1	C2	C3
รูปที่ 1	4Ø18mm 20.0x20.0x0.20	6Ø18mm 1.0x0.8x0.20	6Ø18mm 2.0x0.8x0.20
รูปที่ 2	6Ø18mm 1.0x0.8x0.20	6Ø18mm 1.0x0.8x0.20	6Ø18mm 2.0x0.8x0.20
รูปที่ 3	6Ø18mm 1.0x0.8x0.20	6Ø18mm 1.0x0.8x0.20	6Ø18mm 2.0x0.8x0.20
รูปที่ 4	6Ø18mm 1.0x0.8x0.20	6Ø18mm 1.0x0.8x0.20	6Ø18mm 2.0x0.8x0.20

รายละเอียดงาน  
Scale 1:30

รายละเอียดงานรับค้ำค่า RB  
Scale 1:30



สำนักงานโครงการและสิ่งปลูกสร้าง  
กรมชลประทานเขต 5

โครงการก่อสร้างฝายทดน้ำ  
หมู่ที่ 10

พื้นที่ชลประทาน 1,200 ไร่

คณาจารย์

(นายแพทย์ วัฒนศิริ)

(นายแพทย์ วัฒนศิริ)

(นายแพทย์ วัฒนศิริ)

(นายแพทย์ วัฒนศิริ)

(นายแพทย์ วัฒนศิริ)

(นายแพทย์ วัฒนศิริ)

(นายแพทย์ วัฒนศิริ)

(นายแพทย์ วัฒนศิริ)

(นายแพทย์ วัฒนศิริ)

(นายแพทย์ วัฒนศิริ)

(นายแพทย์ วัฒนศิริ)

(นายแพทย์ วัฒนศิริ)

(นายแพทย์ วัฒนศิริ)

(นายแพทย์ วัฒนศิริ)

(นายแพทย์ วัฒนศิริ)

(นายแพทย์ วัฒนศิริ)

(นายแพทย์ วัฒนศิริ)

(นายแพทย์ วัฒนศิริ)

(นายแพทย์ วัฒนศิริ)

(นายแพทย์ วัฒนศิริ)

(นายแพทย์ วัฒนศิริ)

(นายแพทย์ วัฒนศิริ)

(นายแพทย์ วัฒนศิริ)

(นายแพทย์ วัฒนศิริ)

(นายแพทย์ วัฒนศิริ)

(นายแพทย์ วัฒนศิริ)

(นายแพทย์ วัฒนศิริ)

(นายแพทย์ วัฒนศิริ)

(นายแพทย์ วัฒนศิริ)

(นายแพทย์ วัฒนศิริ)

(นายแพทย์ วัฒนศิริ)

(นายแพทย์ วัฒนศิริ)

(นายแพทย์ วัฒนศิริ)

(นายแพทย์ วัฒนศิริ)

(นายแพทย์ วัฒนศิริ)

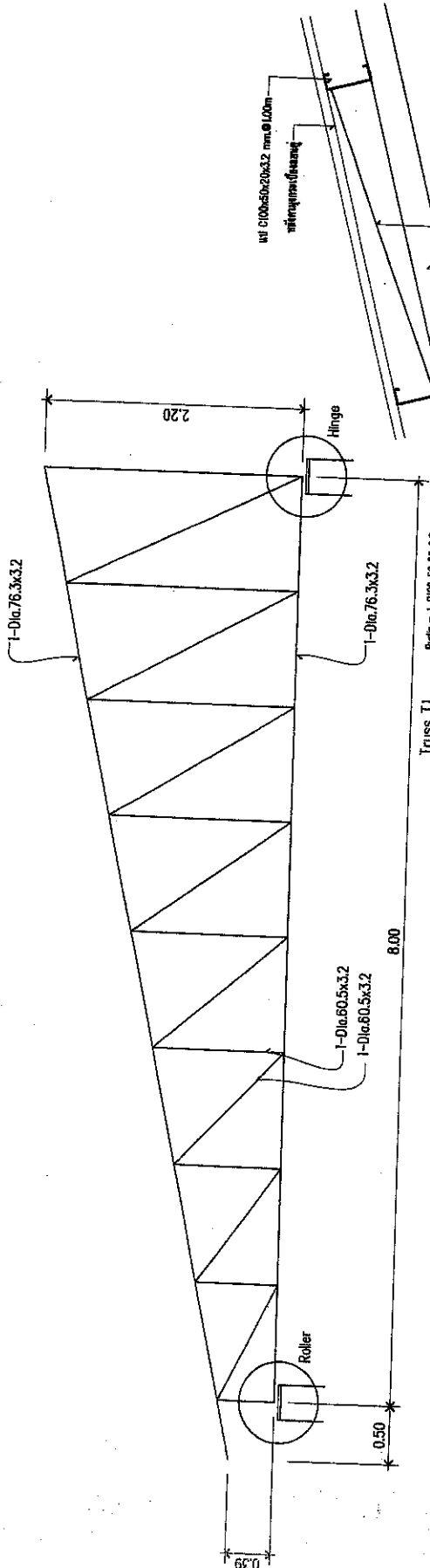

สำเนาถูกต้อง  
(นางสาวลลิตา พลจันทร์)

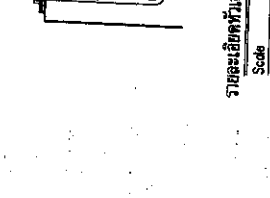
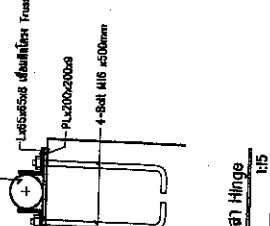
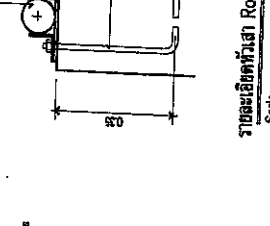
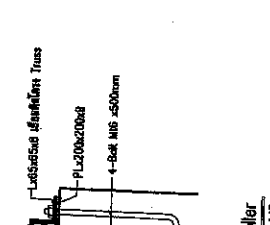
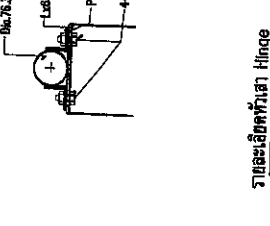
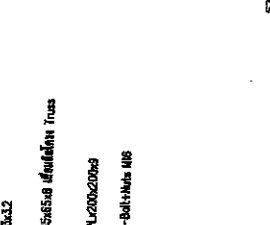
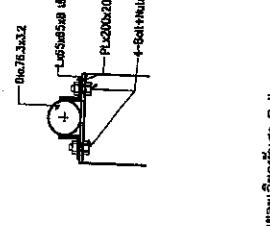
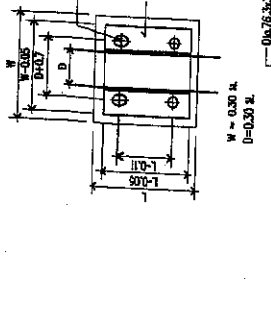
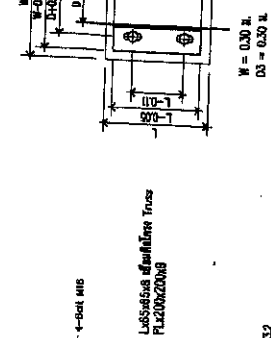
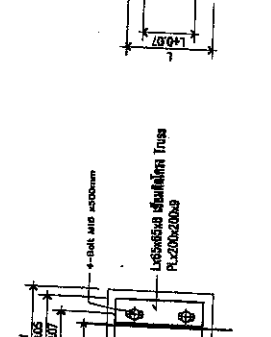
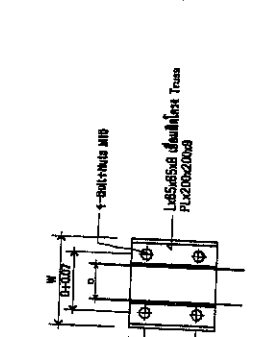
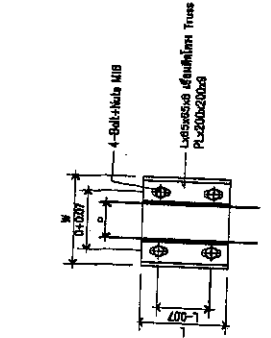

รายละเอียดตัวเสา Roller  
Scale 1:5

รายละเอียดตัวเสา Hinge  
Scale 1:5

รายละเอียดตัวเสา Hinge  
Scale 1:5

รายละเอียดตัวเสา Hinge  
Scale 1:5



(Handwritten signature)

(Handwritten signature)

(Handwritten signature)

(Handwritten signature)



สำนักงานคณะกรรมการการศึกษาขั้นพื้นฐาน  
กรมการศึกษานอกโรงเรียน

โครงการก่อสร้างสำนักงาน  
การช่างเรียนการสอนที่ 10

บริษัท สยามโกลด์ เอ็นจิเนียริ่ง แอนด์  
อินทรา

**W**

(ประมวล ขนาด)  
โครงการและสิ่งก่อสร้างต่าง ๆ

การช่าง

*Handwritten signature*

(บริษัท สยามโกลด์ เอ็นจิเนียริ่ง แอนด์ อินทรา)

วิศวกร

บริษัท สยามโกลด์ เอ็นจิเนียริ่ง แอนด์ อินทรา  
เลขที่ 104 ถนนวิภาวดีรังสิต แขวงจตุจักร กรุงเทพฯ 10710  
โทรศัพท์ 0-22023225

บริษัท สยามโกลด์ เอ็นจิเนียริ่ง แอนด์ อินทรา  
เลขที่ 104 ถนนวิภาวดีรังสิต แขวงจตุจักร กรุงเทพฯ 10710  
โทรศัพท์ 0-22023225

**PL**

บริษัท สยามโกลด์ เอ็นจิเนียริ่ง แอนด์ อินทรา  
เลขที่ 104 ถนนวิภาวดีรังสิต แขวงจตุจักร กรุงเทพฯ 10710  
โทรศัพท์ 0-22023225

บริษัท สยามโกลด์ เอ็นจิเนียริ่ง แอนด์ อินทรา  
เลขที่ 104 ถนนวิภาวดีรังสิต แขวงจตุจักร กรุงเทพฯ 10710  
โทรศัพท์ 0-22023225

บริษัท สยามโกลด์ เอ็นจิเนียริ่ง แอนด์ อินทรา  
เลขที่ 104 ถนนวิภาวดีรังสิต แขวงจตุจักร กรุงเทพฯ 10710  
โทรศัพท์ 0-22023225

บริษัท สยามโกลด์ เอ็นจิเนียริ่ง แอนด์ อินทรา  
เลขที่ 104 ถนนวิภาวดีรังสิต แขวงจตุจักร กรุงเทพฯ 10710  
โทรศัพท์ 0-22023225

บริษัท สยามโกลด์ เอ็นจิเนียริ่ง แอนด์ อินทรา  
เลขที่ 104 ถนนวิภาวดีรังสิต แขวงจตุจักร กรุงเทพฯ 10710  
โทรศัพท์ 0-22023225

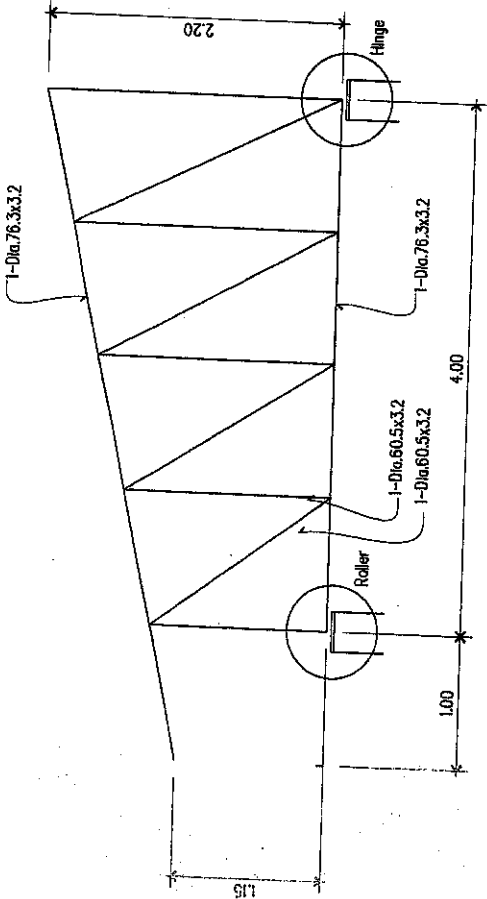

Push = 0.5  
Deflection = 0.00 cm.

Truss T2  
Scale 1/40

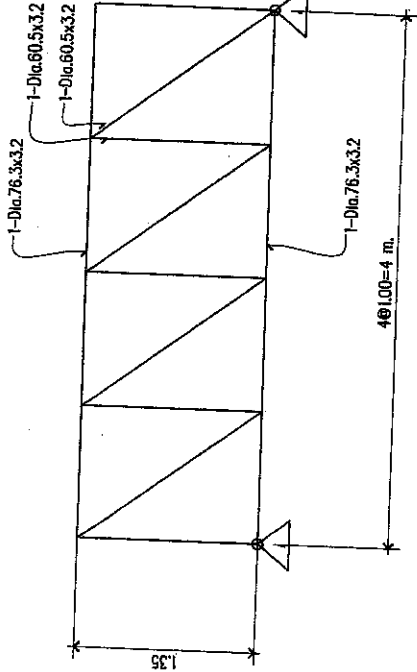

Truss T3  
Scale 1/40

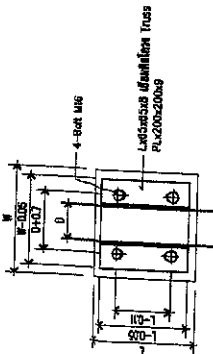

W = 0.30 L  
D = 0.30 L

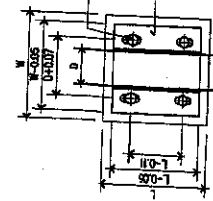

W = 0.30 L  
D = 0.30 L

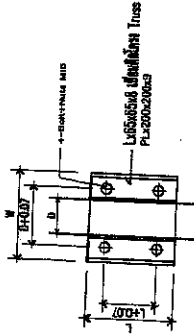
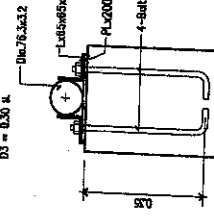
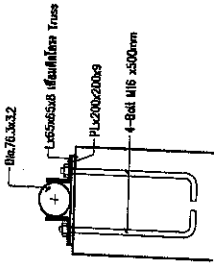

4-Bolt M16

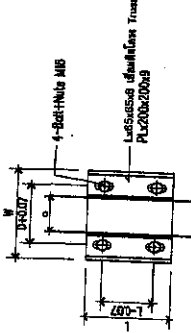

4-Bolt M16

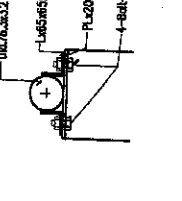
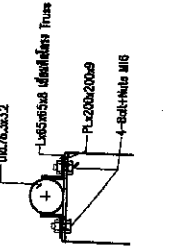

รายละเอียดหัวเสา Hinge  
Scale 1/15

รายละเอียดหัวเสา Roller  
Scale 1/15

รายละเอียดหัวเสา Hinge  
Scale 1/15

รายละเอียดหัวเสา Roller  
Scale 1/15



*Handwritten signature*

*Handwritten signature*

สำนักงานก่อสร้าง  
(นางสาวอลิศา พลจันทร์)



สำนักงานโครงการและสิ่งอำนวยความสะดวก  
ภาควิชาวิศวกรรมเครื่องกล

โครงการ  
โครงการก่อสร้าง  
แผนภูมิโครงการครั้งที่ 10

ฉบับที่ ๑๐  
ชื่อโครงการ  
โครงการปรับปรุงอาคาร  
พื้นที่  
โครงการปรับปรุงอาคาร  
โครงการปรับปรุงอาคาร

โครงการ  
โครงการปรับปรุงอาคาร  
โครงการปรับปรุงอาคาร

โครงการ  
โครงการปรับปรุงอาคาร  
โครงการปรับปรุงอาคาร

โครงการ  
โครงการปรับปรุงอาคาร  
โครงการปรับปรุงอาคาร

โครงการ  
โครงการปรับปรุงอาคาร  
โครงการปรับปรุงอาคาร

โครงการ  
โครงการปรับปรุงอาคาร  
โครงการปรับปรุงอาคาร

โครงการ  
โครงการปรับปรุงอาคาร  
โครงการปรับปรุงอาคาร

โครงการ  
โครงการปรับปรุงอาคาร  
โครงการปรับปรุงอาคาร

โครงการ  
โครงการปรับปรุงอาคาร  
โครงการปรับปรุงอาคาร

โครงการ  
โครงการปรับปรุงอาคาร  
โครงการปรับปรุงอาคาร

โครงการ  
โครงการปรับปรุงอาคาร  
โครงการปรับปรุงอาคาร

โครงการ  
โครงการปรับปรุงอาคาร  
โครงการปรับปรุงอาคาร

โครงการ  
โครงการปรับปรุงอาคาร  
โครงการปรับปรุงอาคาร

โครงการ  
โครงการปรับปรุงอาคาร  
โครงการปรับปรุงอาคาร

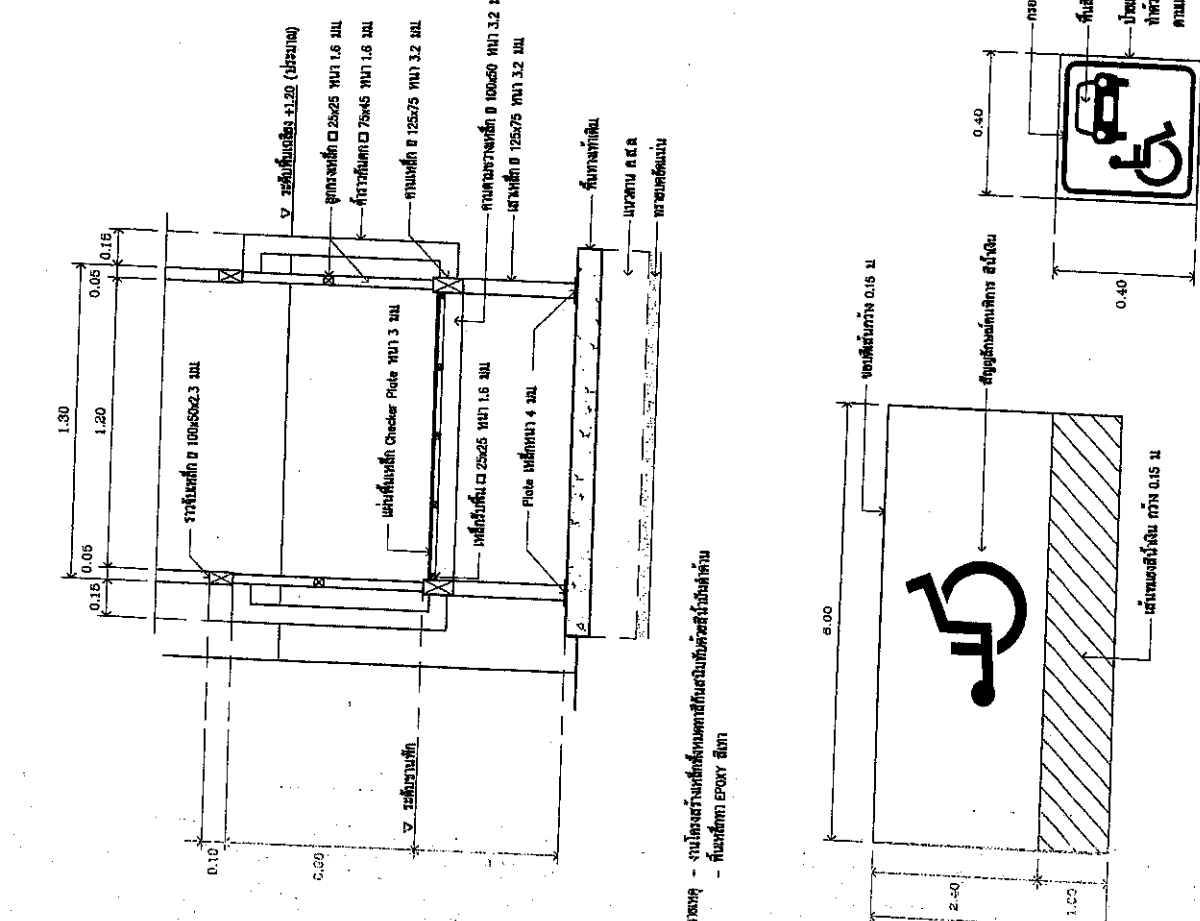
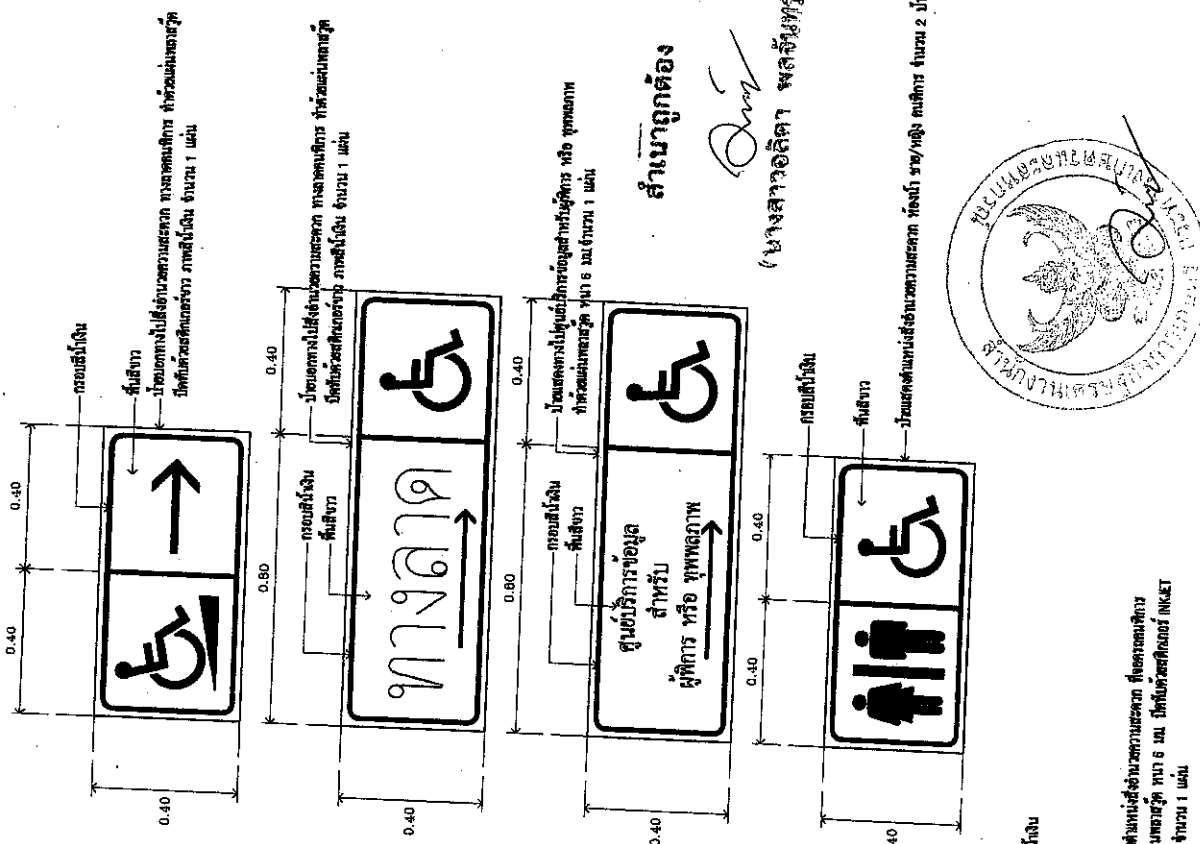

หมายเหตุ - งานโครงสร้างเหล็กและทาสีพื้นเป็นสีเทา  
พื้นผิวทำ epoxy สีเทา

สำเนาถูกต้อง

(นางสาวอลิศดา พลสิทธิ์)



*Handwritten signature and name: อลิศดา พลสิทธิ์*

*Handwritten signature and name: อลิศดา พลสิทธิ์*



**สัญลักษณ์ประกอบแบบสุขาภิบาล**

สัญลักษณ์	คำอธิบาย	รายละเอียด
FD *	ฝ้าดูดซับเสียง	รวมเบตตัน
FCO *	ฝ้าฉาบ	ที่ระมัดระวังเป็นพิเศษ
CO II	ฝ้าฉาบธรรมดา	
WC O	ชักโครก	
LAV O	อ่างล้างมือ	
SH O	อ่างอาบน้ำ	
SK O	อ่างล้างจาน	
RW O	อ่างเก็บน้ำ	
W	ท่อน้ำทิ้ง	
S	ท่อน้ำเสียบ	
V	ท่อน้ำระบาย	
RL	ท่อระบายน้ำ	
HW	ท่อน้ำร้อน	
W	ท่อน้ำเย็น	
S	ท่อน้ำประปา	
V	ท่อน้ำเสีย	
RL	ท่อน้ำระบาย	
⊕	ไฟฟ้า	
⊖	ไฟฟ้า	
⊕ ⊖	ไฟฟ้า	
FB	ฝ้าเพดาน	
→	ประตู	
☑	หน้าต่าง	
(U/F)	ฝ้าฝ้า	
(U/G)	ฝ้าฝ้า	
(A/C)	ฝ้าฝ้า	
(U/W)	ฝ้าฝ้า	

**ข้อกำหนดทั่วไป**

1. หากงานที่มีลักษณะพิเศษ ไม่สามารถระบุในงานเขียนแบบได้ ควรระบุในรายการประกอบแบบ
2. วัสดุที่ระบุในรายการประกอบแบบเป็นวัสดุที่ระบุในข้อกำหนดนี้
3. วัสดุที่ระบุในรายการประกอบแบบเป็นวัสดุที่ระบุในข้อกำหนดนี้
4. วัสดุที่ระบุในรายการประกอบแบบเป็นวัสดุที่ระบุในข้อกำหนดนี้
5. วัสดุที่ระบุในรายการประกอบแบบเป็นวัสดุที่ระบุในข้อกำหนดนี้
6. วัสดุที่ระบุในรายการประกอบแบบเป็นวัสดุที่ระบุในข้อกำหนดนี้
7. วัสดุที่ระบุในรายการประกอบแบบเป็นวัสดุที่ระบุในข้อกำหนดนี้
8. วัสดุที่ระบุในรายการประกอบแบบเป็นวัสดุที่ระบุในข้อกำหนดนี้
9. วัสดุที่ระบุในรายการประกอบแบบเป็นวัสดุที่ระบุในข้อกำหนดนี้
10. วัสดุที่ระบุในรายการประกอบแบบเป็นวัสดุที่ระบุในข้อกำหนดนี้

**รายการท่อ**

รหัสงาน	วัสดุท่อ	ขนาดท่อ	ขนาดท่อ	ขนาดท่อ	การเชื่อมต่อ	หมายเหตุ	หมายเหตุ
1. ท่อระบาย	PVC	Ø 1 1/2"	-	-	เชื่อมต่อด้วย PVC	ท่อระบายที่ติดตั้งในห้อง	
2. ระบายน้ำ	PVC	Ø 4"	-	-	เชื่อมต่อด้วย PVC	ท่อระบายที่ติดตั้งในห้อง	
3. ระบาย	PVC	Ø 4"	Ø 2"	Ø 2"	เชื่อมต่อด้วย PVC	ท่อระบายที่ติดตั้งในห้อง	
4. ระบาย	PVC	Ø 2"	-	-	เชื่อมต่อด้วย PVC	ท่อระบายที่ติดตั้งในห้อง	
5. ท่อระบาย (ส่วนที่ฝัง)	PVC	Ø 2"	-	-	เชื่อมต่อด้วย PVC	ท่อระบายที่ติดตั้งในห้อง	
6. ท่อระบาย (ส่วนที่ฝัง)	PVC	Ø 2"	-	-	เชื่อมต่อด้วย PVC	ท่อระบายที่ติดตั้งในห้อง	
7. ท่อ VENT	PVC	Ø 2"	-	-	เชื่อมต่อด้วย PVC	ท่อระบายที่ติดตั้งในห้อง	

**ตารางขนาดท่อสำหรับชุดติดตั้ง (จากทั้งหมดที่มี)**

วัสดุ	ขนาดท่อ	ขนาดท่อ	ขนาดท่อ	ขนาดท่อ	หมายเหตุ
โพลีเอทิลีน (HDPE)	Ø 1 1/2"	Ø 1 1/2"	Ø 1 1/2"	Ø 1 1/2"	ท่อระบายที่ติดตั้งในห้อง
โพลีเอทิลีน (MDPE)	Ø 1 1/2"	Ø 1 1/2"	Ø 1 1/2"	Ø 1 1/2"	ท่อระบายที่ติดตั้งในห้อง
โพลีเอทิลีน (LDPE)	Ø 1 1/2"	Ø 1 1/2"	Ø 1 1/2"	Ø 1 1/2"	ท่อระบายที่ติดตั้งในห้อง
โพลีเอทิลีน (LLDPE)	Ø 1 1/2"	Ø 1 1/2"	Ø 1 1/2"	Ø 1 1/2"	ท่อระบายที่ติดตั้งในห้อง
โพลีเอทิลีน (HDPE)	Ø 1 1/2"	Ø 1 1/2"	Ø 1 1/2"	Ø 1 1/2"	ท่อระบายที่ติดตั้งในห้อง

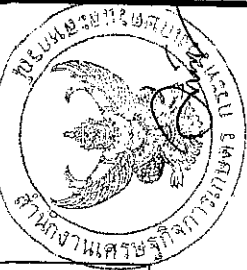

*[Handwritten signatures and initials in Thai script, including 'S.M.', 'J.S.', and 'A.S.', along with some illegible text.]*



สำนักงานวิทยบริการเพื่อส่งเสริมการศึกษานอกระบบและการศึกษาตามอัธยาศัย  
กรมส่งเสริมการศึกษานอกระบบและการศึกษาตามอัธยาศัย

โครงการบริการวิชาการ  
กรมส่งเสริมการศึกษานอกระบบและการศึกษาตามอัธยาศัย  
ศูนย์บริการวิชาการ ๑๐ ชั้นล่าง อาคาร ๑๐  
เลขที่ ๑๐๐ ถนนวิภาวดีรังสิต แขวงลาดยาว เขตจตุจักร กรุงเทพฯ ๑๐๑๐๓

ชื่อโครงการ: (นางสาวอติกา พลอจัน)

วันที่: ๐๒/๑๒/๕๖

**สำเนาถูกต้อง**  
(นางสาวอติกา พลอจัน)





สำนักงานปลัดกระทรวงสาธารณสุข  
กรมวิทยาศาสตร์สาธารณสุข

โครงการอาหารสำนึกงาน  
เศรษฐกิจการเกษตรที่ 10

ผลิตภัณฑ์ สบู่ล้างมือ ชนิดเจล บรรจุ  
กิโลกรัม

พ.วิ  
(นายแพทย์ พิศาลพร)  
โฆษกกรมวิทยาศาสตร์สาธารณสุข

สารบัญ

( นพ.ศิริวัชร มิตรชาวนนท์ )  
วิศวกรโครงการ

สารบัญ

นายแพทย์ พิศาลพร  
โฆษกกรมวิทยาศาสตร์สาธารณสุข

นายแพทย์ พิศาลพร  
โฆษกกรมวิทยาศาสตร์สาธารณสุข

นายแพทย์ พิศาลพร  
โฆษกกรมวิทยาศาสตร์สาธารณสุข

นายแพทย์ พิศาลพร  
โฆษกกรมวิทยาศาสตร์สาธารณสุข

นายแพทย์ พิศาลพร  
โฆษกกรมวิทยาศาสตร์สาธารณสุข

นายแพทย์ พิศาลพร  
โฆษกกรมวิทยาศาสตร์สาธารณสุข

นายแพทย์ พิศาลพร  
โฆษกกรมวิทยาศาสตร์สาธารณสุข

นายแพทย์ พิศาลพร  
โฆษกกรมวิทยาศาสตร์สาธารณสุข

หน้าปก W-22  
หน้าปก 012/2567

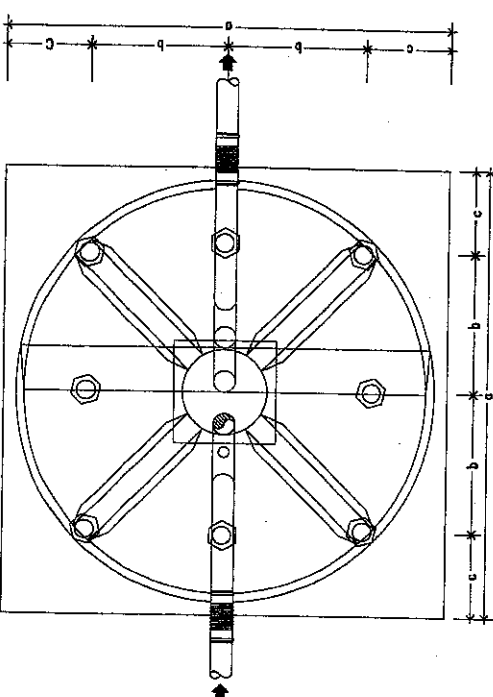

แปลน

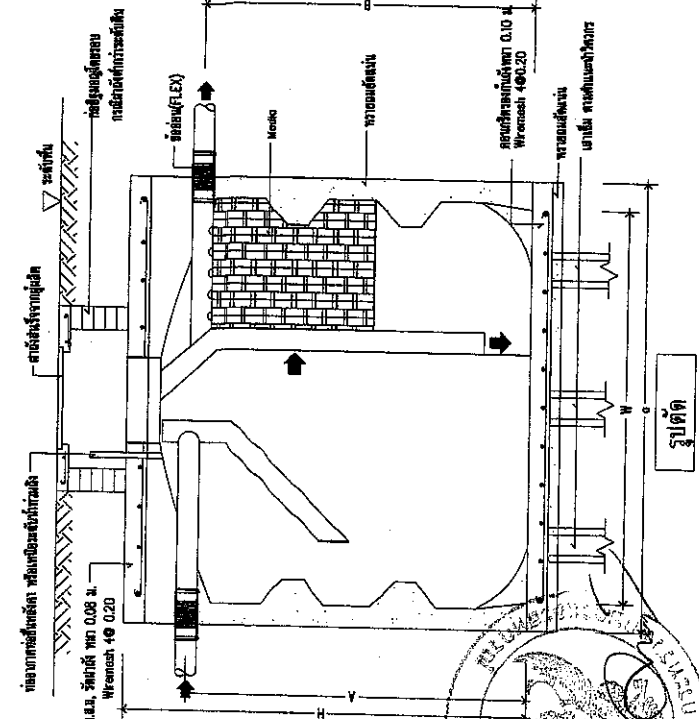

รูปตัด

แบบรายละเอียด กังบ่าปิดน้ำเสีย ขนาด 2,000 ลิตร ถึง 6,000 ลิตร

ตารางแสดงค่าระยะต่างๆ (มม.)

MODEL	A	B	W	H	หน้าบาน
CD-2000	1505	1455	1574	1780	50
CD-3000	1690	1640	1810	1940	50
CD-4000	1890	1840	2046	2090	50
CD-5000	2005	1995	2212	2280	50
CD-6000	2150	2100	2212	2500	50

ตารางการใช้งาน (จำนวนคน)

MODEL	บ้าน (คน)	บ้าน (ห้อง)	OFFICE (ห้อง)	โรงงาน (ห้อง)	ที่จอดรถ (คัน)
CD-2000	7	22	27	44	89
CD-3000	10	33	40	67	133
CD-4000	13	44	53	89	178
CD-5000	17	56	67	111	222
CD-6000	20	67	80	133	267

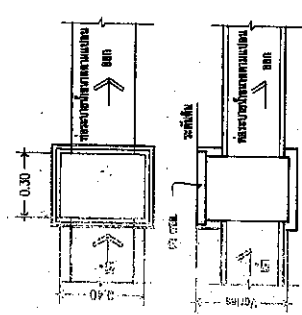

ขยายข้อระบุงบ่งชี้-แปลน  
Scale 1:75

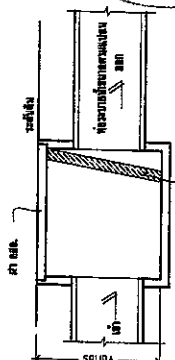
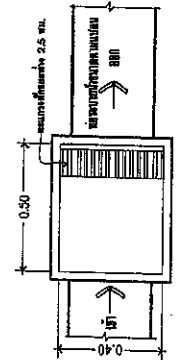

ขยายข้อระบุงบ่งชี้-แปลน  
Scale 1:75

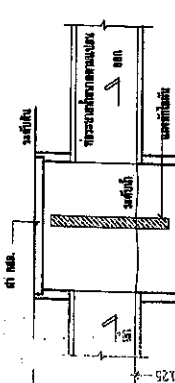
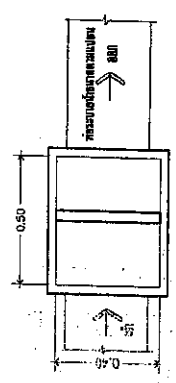

ขยายข้อระบุงบ่งชี้-แปลน  
Scale 1:75

สำเนาถูกต้อง

(นางสาวอลิตา พลจันทร์)

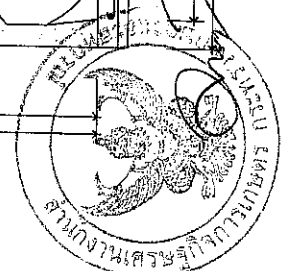

Handwritten signatures and initials, including 'An' and 'Am'.







สำนักงานคณะกรรมการการอุดมศึกษา  
และทบวงมหาวิทยาลัย

โครงการ  
โครงการพัฒนาระบบ  
การศึกษาระดับปริญญาตรี 10

ฉบับที่ ๑๓๖๖  
ฉบับที่ ๑๓๖๖  
ฉบับที่ ๑๓๖๖

ชื่อเรื่อง  
ชื่อเรื่อง

ชื่อเรื่อง  
(ฉบับแก้ไข)

ชื่อเรื่อง  
(ฉบับแก้ไข)

ชื่อเรื่อง  
(ฉบับแก้ไข)

ชื่อเรื่อง  
(ฉบับแก้ไข)

ชื่อเรื่อง  
(ฉบับแก้ไข)

ชื่อเรื่อง  
(ฉบับแก้ไข)

ชื่อเรื่อง  
(ฉบับแก้ไข)

ชื่อเรื่อง  
(ฉบับแก้ไข)

ชื่อเรื่อง  
(ฉบับแก้ไข)

ชื่อเรื่อง  
(ฉบับแก้ไข)

ชื่อเรื่อง  
(ฉบับแก้ไข)

ชื่อเรื่อง  
(ฉบับแก้ไข)

ชื่อเรื่อง  
(ฉบับแก้ไข)

ชื่อเรื่อง  
(ฉบับแก้ไข)

งานแบบใช้พื้นที่ 1  
Scale 1:100



*Handwritten signatures and initials*

งานแบบใช้พื้นที่ 2  
Scale 1:100

*Handwritten signature*

สำเนาถูกต้อง

*Handwritten signature*  
(นางสาวอริศรา พงษ์จันทร์)

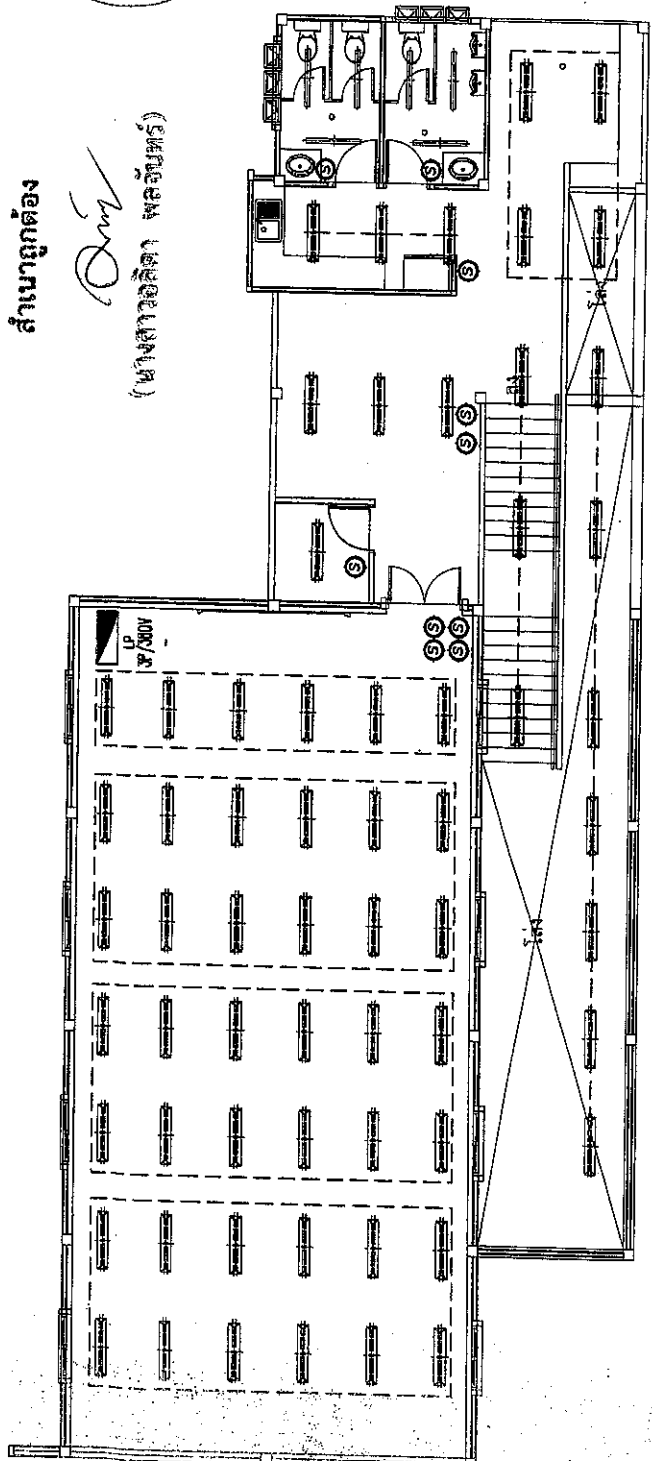
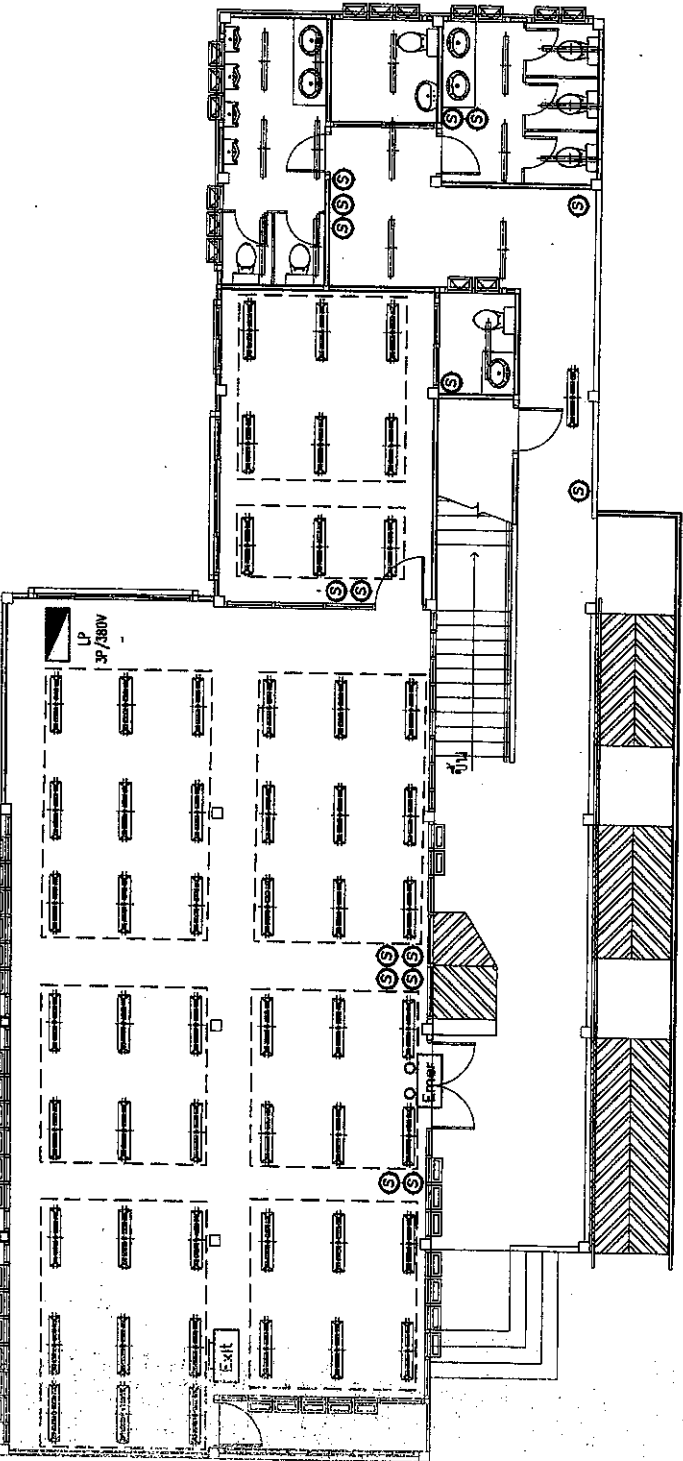



สำนักงานคณะกรรมการอาหารและยา  
กรมโรคพิษจากแมลงสัตว์กัดต่อย

โครงการ  
โครงการอาหารสำนักงาน  
กระทรวงสาธารณสุขที่ 10

เนื้อที่: ๓๖๖ ไร่ ๑ งาน ๒๖ ไร่

ที่ประชุม  
น.ว. (นายแพทย์ นันท) (นางสาวอริสา พลจันทร์)

โครงการและสิ่งที่จะพิจารณา  
โครงการ โรงพยาบาล

สถานที่  
น.ว. (นางสาวอริสา พลจันทร์) ตำบล บางน้ำแพร

สถานที่  
น.ว. (นางสาวอริสา พลจันทร์) ตำบล บางน้ำแพร

หน่วย กรมโรคพิษจากแมลงสัตว์กัดต่อย	นายแพทย์ ผู้รับผิดชอบ นายแพทย์ นันท
วัน ๒๖	นายแพทย์ ผู้ช่วย นายแพทย์ นันท
เดือน/ปี พฤษภาคม	นายแพทย์ ผู้ช่วย นายแพทย์ นันท
วันที่ ๒๖	นายแพทย์ ผู้ช่วย นายแพทย์ นันท
นายแพทย์ ผู้ช่วย นายแพทย์ นันท	นายแพทย์ ผู้ช่วย นายแพทย์ นันท
นายแพทย์ ผู้ช่วย นายแพทย์ นันท	นายแพทย์ ผู้ช่วย นายแพทย์ นันท
นายแพทย์ ผู้ช่วย นายแพทย์ นันท	นายแพทย์ ผู้ช่วย นายแพทย์ นันท
นายแพทย์ ผู้ช่วย นายแพทย์ นันท	นายแพทย์ ผู้ช่วย นายแพทย์ นันท
นายแพทย์ ผู้ช่วย นายแพทย์ นันท	นายแพทย์ ผู้ช่วย นายแพทย์ นันท

สำเนาถูกต้อง  
*Dr. Nant*  
(นางสาวอริสา พลจันทร์)

งานระบบปรับอากาศที่ 1  
Scale 1:100

Symbols	Description
	เครื่องปรับอากาศแบบเพดาน (12,000 BTU/hv ceiling mounted type)
	เครื่องปรับอากาศแบบเพดาน (24,000 BTU/hv ceiling mounted type)
	เครื่องปรับอากาศแบบเพดาน (36,000 BTU/hv ceiling mounted type)

*Nant*  
*Dr. Nant*  
*Dr. Nant*  
งานระบบปรับอากาศที่ 2  
Scale 1:100  
*Dr. Nant*

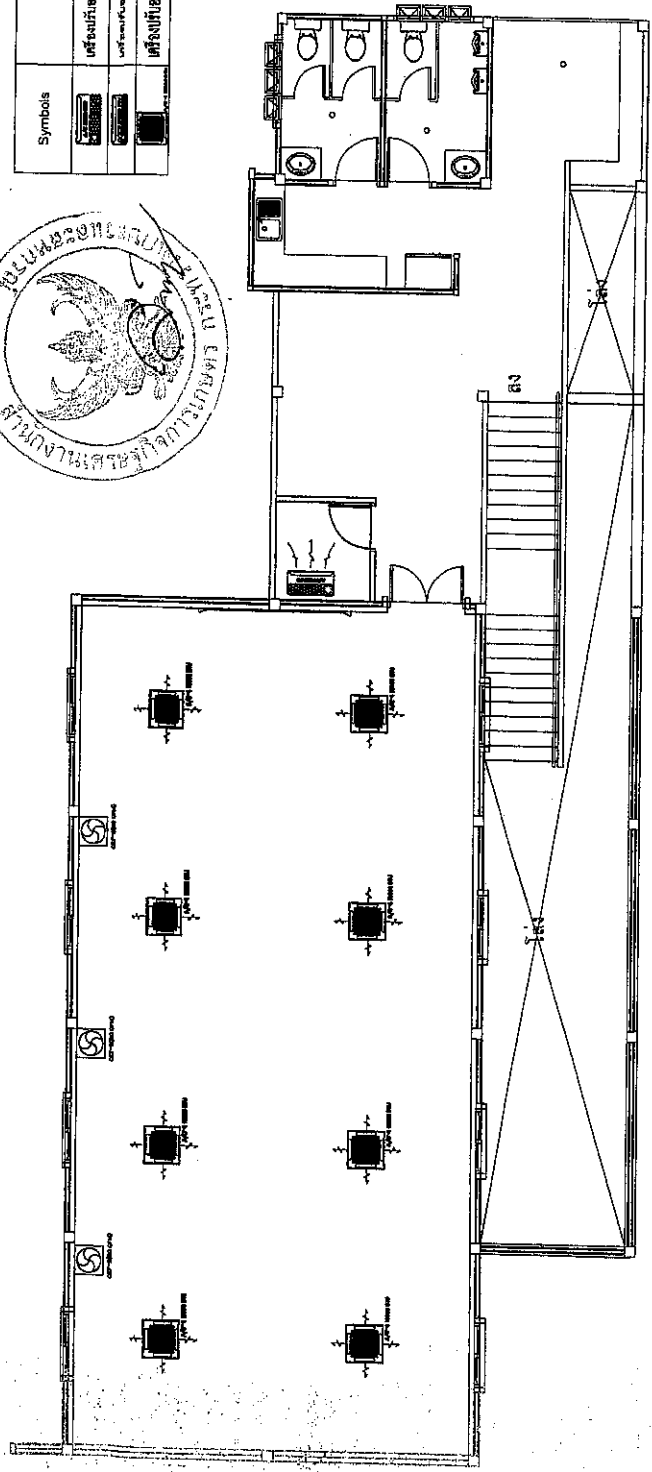
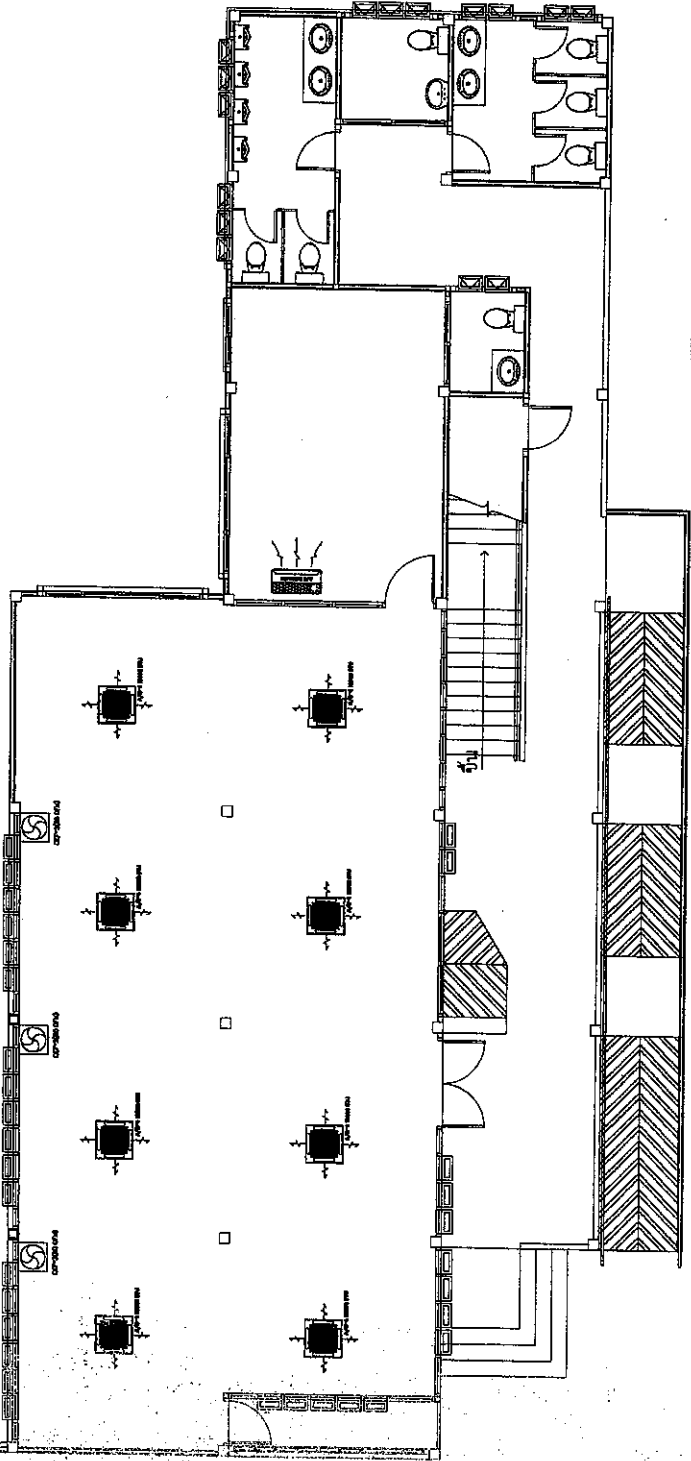



สำนักงานคณะกรรมการส่งเสริมการศึกษาเอกชน  
กรมส่งเสริมการศึกษานอกระบบ  
และอาชีวศึกษา

โครงการ

โครงการอาคารสำนักงาน  
เสริมปฏิบัติการเกษตรที่ 10

ฉบับที่ ๑ ลงวันที่ ๑๖ ธันวาคม ๒๕๖๑  
ที่ประชุม

ศาสตราจารย์ ดร. วิมล  
(ประธาน ส.ก.ศ.)  
โดยคณะกรรมการส่งเสริมการศึกษา  
เอกชน

(ศาสตราจารย์ ดร. วิมล)  
ศาสตราจารย์ ดร. วิมล

ตำแหน่ง

นายวิมล วัฒนศิริ  
ตำแหน่ง รองผู้อำนวยการ

นายวิมล วัฒนศิริ  
ตำแหน่ง รองผู้อำนวยการ

นายวิมล วัฒนศิริ  
ตำแหน่ง รองผู้อำนวยการ

นายวิมล วัฒนศิริ  
ตำแหน่ง รองผู้อำนวยการ

นายวิมล วัฒนศิริ  
ตำแหน่ง รองผู้อำนวยการ

นายวิมล วัฒนศิริ  
ตำแหน่ง รองผู้อำนวยการ

นายวิมล วัฒนศิริ  
ตำแหน่ง รองผู้อำนวยการ

นายวิมล วัฒนศิริ  
ตำแหน่ง รองผู้อำนวยการ

นายวิมล วัฒนศิริ  
ตำแหน่ง รองผู้อำนวยการ

นายวิมล วัฒนศิริ  
ตำแหน่ง รองผู้อำนวยการ

นายวิมล วัฒนศิริ  
ตำแหน่ง รองผู้อำนวยการ

นายวิมล วัฒนศิริ  
ตำแหน่ง รองผู้อำนวยการ

นายวิมล วัฒนศิริ  
ตำแหน่ง รองผู้อำนวยการ

งานตัวพิมพ์ที่ 1  
Scale 1:100



*Handwritten signatures and notes:*  
Dina  
Jina  
ดาตง  
งานตัวพิมพ์ที่ 2  
Scale 1:100  
*Handwritten signature*

สำนักงานถูกต้อง

(นางสาวอลิตา พลจันทร์)

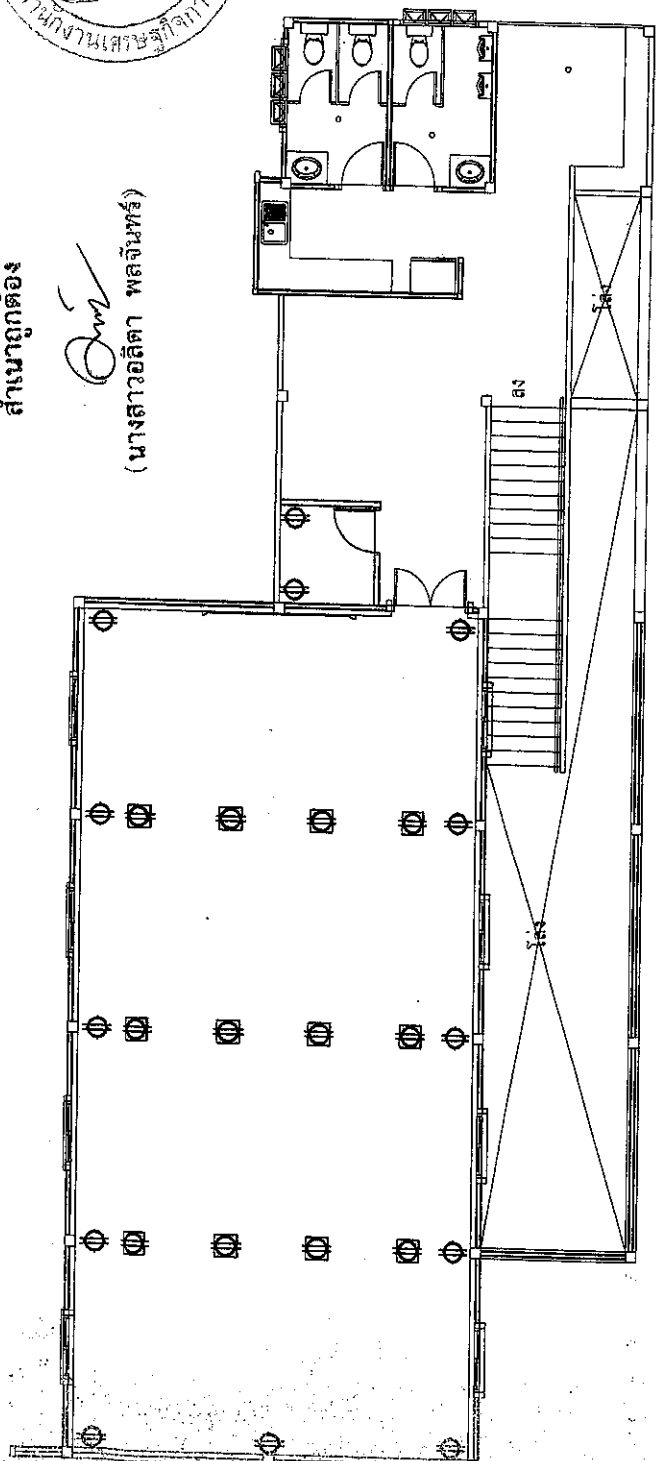
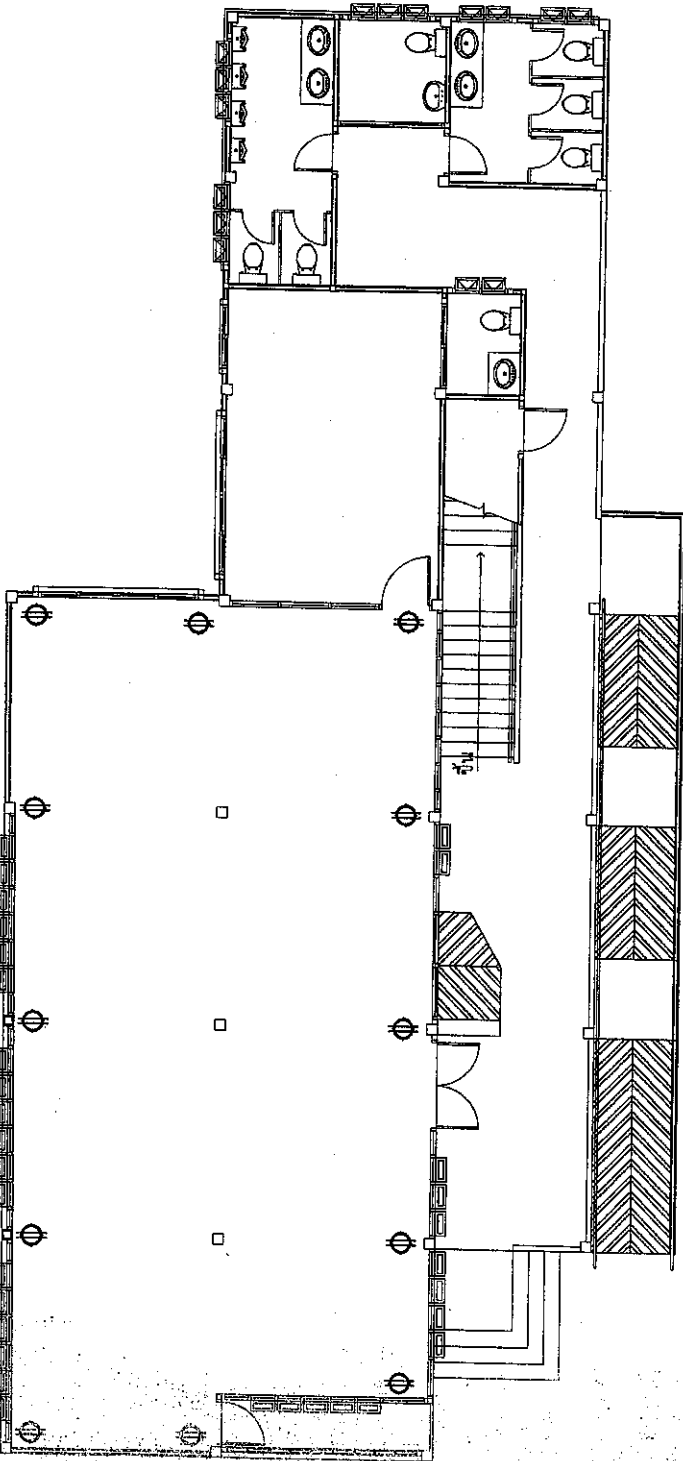

แบบมาตรฐาน  
ร่ว ประตู่ มาตรฐาน บ้านพักราชการ

กรมโยธาธิการและผังเมือง กระทรวงมหาดไทย

สำเนาถูกต้อง



(นางสาวอลิศา พลจันทร์)



ชุดโครงการ  
แบบอาคารศูนย์ราชการมาตรฐาน (ศูนย์ปฏิบัติงาน)

แบบมาตรฐาน  
ร่ว ประตู่ มาตรฐาน บ้านพักราชการ

เลขที่แบบ  
มฐ 3-59001-23

ออกแบบโดย  
กรมโยธาธิการและผังเมือง กระทรวงมหาดไทย

จำนวน  
A-01 - A-04

LA

IA

S-01 - S-xx

SN

EE

M



# สัญลักษณ์ประกอบแบบ

สัญลักษณ์แบบขยาย	ชื่อแบบขยาย	ชื่อผู้จัดทำ
สัญลักษณ์รูปด้าน	เลขที่แบบที่แบบขยายปรากฏ	เลขที่แบบที่แบบขยายปรากฏ
สัญลักษณ์หน้าตัด	จุดอ้างอิงในการก่อสร้าง	
สัญลักษณ์ระดับ	เส้นแนวระดับที่ดิน	
เส้นบอกระยะ	สัญลักษณ์ชนิด	
สัญลักษณ์ผนัง	สัญลักษณ์	
สัญลักษณ์ระดับ	สัญลักษณ์	
สัญลักษณ์ชื่อห้อง	สัญลักษณ์	
สัญลักษณ์วัสดุ	สัญลักษณ์	

# สารบัญแบบ

แบบสถาปัตย์กรรม		
แผ่นที่	แสดง	เลขที่แบบ
A-01	สถาปัตยกรรม, รายการวัสดุ, รายการประกอบแบบ	รูป 3-56001-23
A-02	แบบขยายประตูรั้วบ้าน	
A-03	แบบขยาย ร้วแบบที่ 1	
A-04	แบบขยาย ร้วแบบที่ 2	
แบบวิศวกรรมโครงสร้าง		
แผ่นที่	แสดง	เลขที่แบบ

# รายการวัสดุ

สัญลักษณ์	วัสดุใช้งาน	ตำแหน่งที่ใช้
△	รายการ	รั้วแบบที่ 1
△	ผนัง ก่ออิฐระบอบครึ่งแฉก ฉาบปูนเรียบ ทาสี	รั้วแบบที่ 1
△	ผนัง ก่ออิฐระบอบครึ่งแฉก ฉาบปูนหนา 0.19x0.39 ม.	รั้วแบบที่ 2
	หนา 7 ซม. ทาสี	
<b>คำนวณลูกคอง</b>		
		(นางสาวอลิตา พลจันทร์)

# รายการประกอบแบบ

- วัสดุประติมากรรม
  - ผู้รับจ้าง มีความประสงค์จะจ้างเหมาก่อสร้าง รั้ว ประตู ตามแบบก่อสร้าง รายการประกอบแบบและรายการมาตรฐานต่างๆ ของกรมโยธาธิการและผังเมือง ผู้รับจ้างต้องทำการก่อสร้างรูปแบบและรายการก่อสร้าง รวมทั้งปฏิบัติตามข้อกำหนดที่แนบมาทุกประการ ไม่แต่งเสริมบริเวณในการติดตั้งวัสดุ
  - รายละเอียดประกอบแบบ
    - การวางผังและระดับ
      - ผู้รับจ้างจะต้องทำการวางผังบริเวณในรูปถ่ายมุมสูงตามแบบก่อสร้าง และกำหนดระดับของพื้นที่ก่อสร้างเพื่อกรขุดหน้าดิน ตามรูปแบบ รายการที่แนบมาตามลำดับรายการต่อไป
      - งานถมดิน
        - ผิวน้ำที่ไปก่อตอมกรขุดต่อหน้า ขนาด 19x39x7 ซม. ตาม มอก. 56-2533
        - ผิวน้ำของอุ้งดินถมดิน วัสดุต้องเป็นอิฐที่แกร่ง แฉกๆ เล่มๆ ไม่เม็ดเดียว ต้องพรมหน้าให้ชุ่มก่อนถม
        - การก่อขนาดหน้า ผนังอิฐ 6 ชั้น ต้องเรียงเหล็ก 6 มม. ทึบระยะไม่เกิน 40 ซม. โดยยื่นออกมา 25 ซม. และมีในเสาคาน 10 ซม.
        - งานทาสีผนังปูนภายนอก
          - สีรองพื้น ใช้สีรองพื้นสำหรับปูนใหม่ ผลิตภัณฑ์เดียวกับสีทับหน้า
          - สีทับหน้า ใช้สีทับหน้า 100% ชนิดกึ่งเงา สำหรับทาภายนอกตาม มอก. 2321-2549
          - งานทาสีเหล็กและไม้
            - สีรองพื้น ใช้สีรองพื้นเหล็กกันสนิม ผลิตภัณฑ์เดียวกับสีทับหน้า
            - สีทับหน้า ใช้สีทับหน้า ตาม มอก. 327-2538
- วัสดุประติมากรรม
  - วัสดุต่างชนิดจากวัสดุที่แนบมาตามรายการประกอบแบบและรายละเอียดประกอบแบบ ให้ดำเนินการตามแบบและรายการก่อสร้างตามแบบและรายการประกอบแบบ
  - วัสดุประติมากรรมของผู้รับจ้าง
    - งานฐานและโครงสร้าง ค.ส.ล. ตามที่วิศวกรรับแบบและรายการก่อสร้างตรวจสอบโครงสร้าง ตามรายละเอียดอื่นๆ ให้ดำเนินการตามมาตรฐานงานก่อสร้าง



Handwritten signatures and names: *Abh*, *Ami*, *Ami*



กรมโยธาธิการและผังเมือง กระทรวงมหาดไทย	แบบสถาปัตยกรรม (ดูฉบับท้าย)	ชื่อแบบ รั้ว ประตู มาตรฐาน บ้านพักข้าราชการ	ผู้จัดทำแบบ [Signature]	ผู้รับจ้าง [Signature]	วันที่ [Blank]	ปีที่ [Blank]	หน้า [Blank]	รวมหน้า [Blank]	เลขที่ A-01	หน้า 04
---	--------------------------------	---	----------------------------	---------------------------	-------------------	------------------	-----------------	--------------------	----------------	------------







กรมโยธาธิการและผังเมือง  
กระทรวงมหาดไทย

แบบ  
แบบอาคารสูงในราชการมาตรฐาน  
(ศูนย์บ้านพัก)

แบบมาตรฐาน  
รั้ว ประตู มาตรฐาน  
บ้านพักข้าราชการ

สำนักสถาปัตยกรรม

ผู้ควบคุมงาน  
นาย ก. ข. ย. ตรี

ผู้ควบคุม  
นาย ก. ข. ย. ตรี

ผู้ควบคุม  
นาย ก. ข. ย. ตรี

ผู้ควบคุม  
นาย ก. ข. ย. ตรี

ผู้ควบคุม  
นาย ก. ข. ย. ตรี

ผู้ควบคุม  
นาย ก. ข. ย. ตรี

ผู้ควบคุม  
นาย ก. ข. ย. ตรี

ผู้ควบคุม  
นาย ก. ข. ย. ตรี

ผู้ควบคุม  
นาย ก. ข. ย. ตรี

ผู้ควบคุม  
นาย ก. ข. ย. ตรี

ผู้ควบคุม  
นาย ก. ข. ย. ตรี

ผู้ควบคุม  
นาย ก. ข. ย. ตรี

ผู้ควบคุม  
นาย ก. ข. ย. ตรี

ผู้ควบคุม  
นาย ก. ข. ย. ตรี

ผู้ควบคุม  
นาย ก. ข. ย. ตรี

ผู้ควบคุม  
นาย ก. ข. ย. ตรี

ผู้ควบคุม  
นาย ก. ข. ย. ตรี

ผู้ควบคุม  
นาย ก. ข. ย. ตรี

ผู้ควบคุม  
นาย ก. ข. ย. ตรี

ผู้ควบคุม  
นาย ก. ข. ย. ตรี

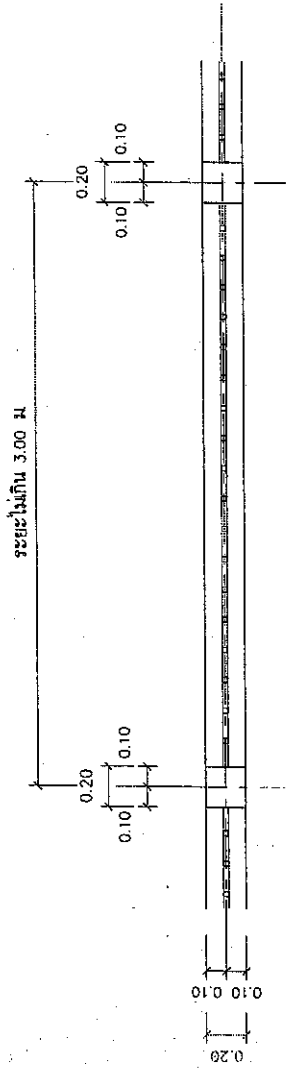

แปลน  
มาตราส่วน 1:25

เหล็ก 3/4" x 3/4" L.G. ปลายตัด 45 องศา @ 15 ซม. ทาสี

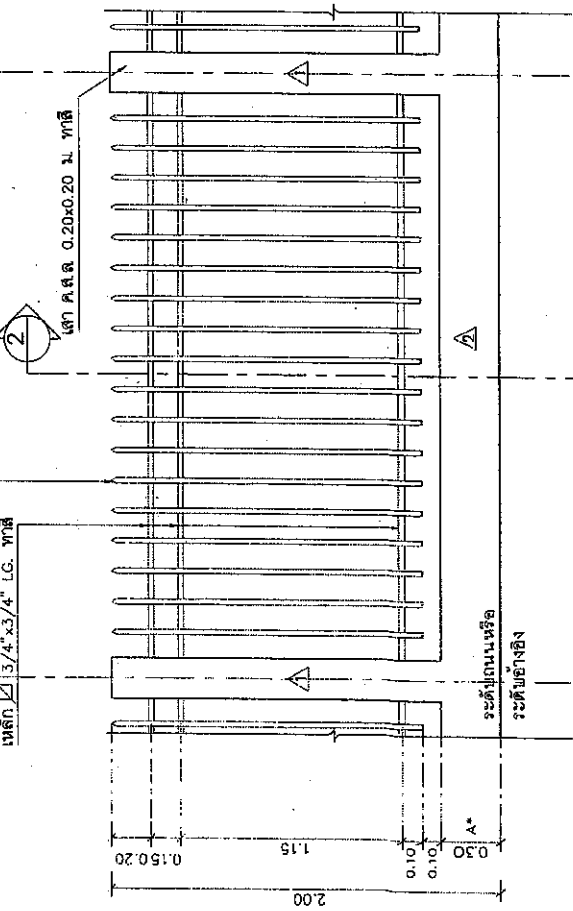

สำเนาถูกต้อง

รูปด้านหน้า  
มาตราส่วน 1:25

รูปตัด  
มาตราส่วน 1:25

แบบขยายรั้วแบบที่ 1  
มาตราส่วน



นางสาวอติตา พลจันทร์  
นางสาวอติตา พลจันทร์  
นางสาวอติตา พลจันทร์  
นางสาวอติตา พลจันทร์

นางสาวอติตา พลจันทร์  
นางสาวอติตา พลจันทร์

นางสาวอติตา พลจันทร์  
นางสาวอติตา พลจันทร์



กรมโยธาธิการและผังเมือง  
กระทรวงมหาดไทย

แบบ  
แบบอาคารอยู่อาศัยขนาดกลาง  
(ศูนย์บ้านพัก)

แบบมาตรฐาน  
ชื่อ ประตู มาตรฐาน  
บ้านพักข้าราชการ

สำนักสถาปัตยกรรม

ผู้จัดทำแบบ	ผู้ควบคุมงาน
ผู้ควบคุมงาน	ผู้ควบคุมงาน
ผู้ควบคุมงาน	ผู้ควบคุมงาน
ผู้ควบคุมงาน	ผู้ควบคุมงาน
ผู้ควบคุมงาน	ผู้ควบคุมงาน
ผู้ควบคุมงาน	ผู้ควบคุมงาน
ผู้ควบคุมงาน	ผู้ควบคุมงาน
ผู้ควบคุมงาน	ผู้ควบคุมงาน
ผู้ควบคุมงาน	ผู้ควบคุมงาน

โครงการ	ชื่อโครงการ
เลขที่โครงการ	ชื่อโครงการ
วันที่โครงการ	ชื่อโครงการ
ชื่อโครงการ	ชื่อโครงการ
ชื่อโครงการ	ชื่อโครงการ
ชื่อโครงการ	ชื่อโครงการ
ชื่อโครงการ	ชื่อโครงการ

วันที่	ชื่อโครงการ
ชื่อโครงการ	ชื่อโครงการ
ชื่อโครงการ	ชื่อโครงการ
ชื่อโครงการ	ชื่อโครงการ
ชื่อโครงการ	ชื่อโครงการ

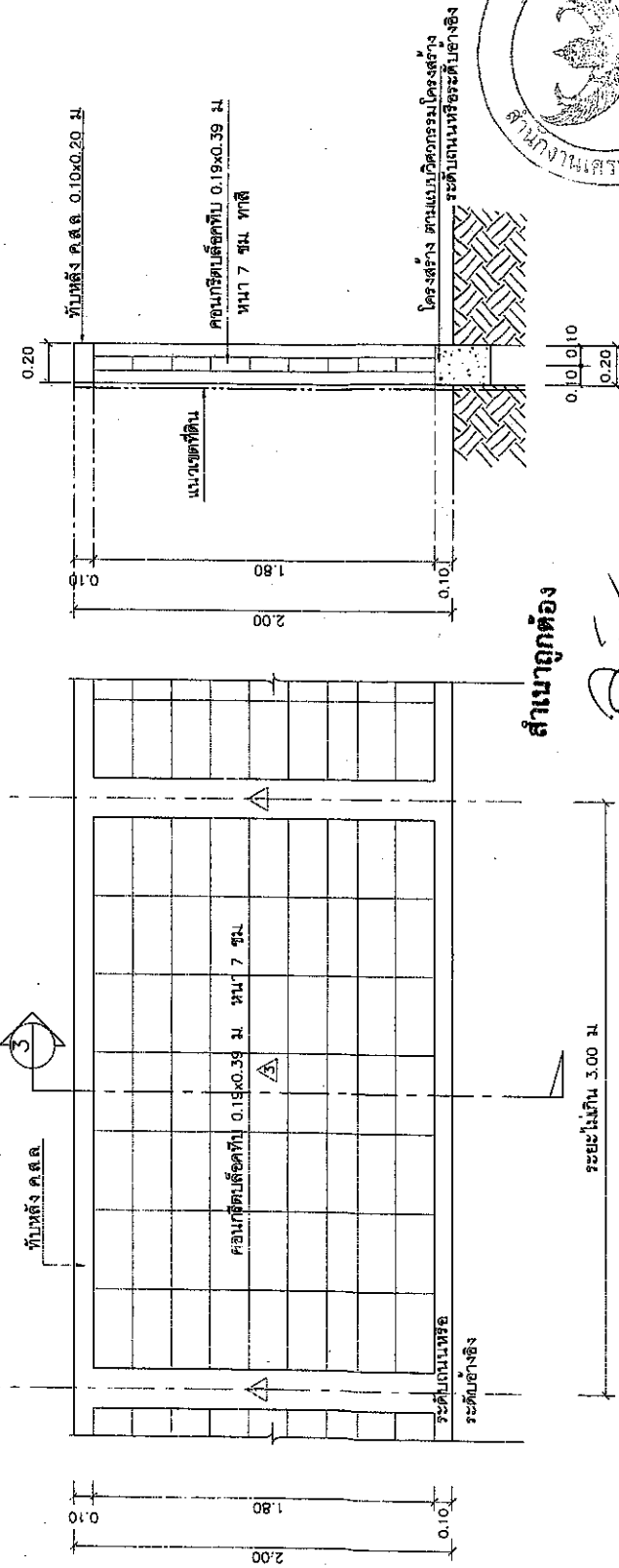
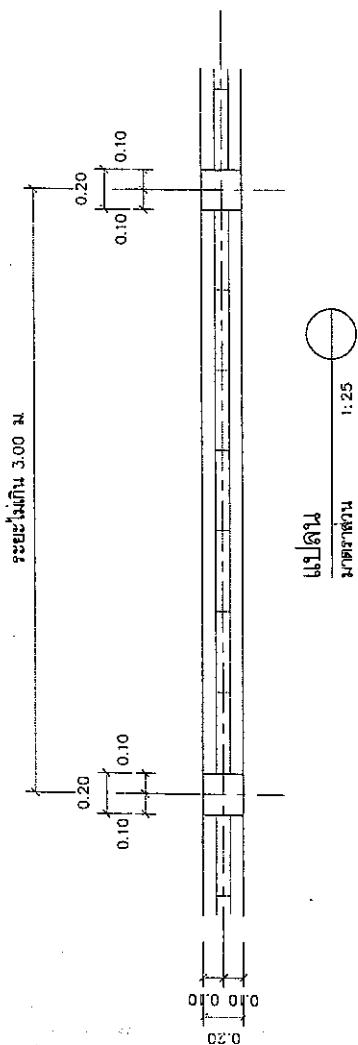

สำเนาถูกต้อง



รูปตัด  
มาตรฐาน  
1:25  
3

(นางสาววิไลศิลา ทรัพย์จันทร์)

รูปด้านหน้า  
มาตรฐาน  
1:25

แบบขยายรูปแบบที่ 2  
มาตรฐาน

Handwritten signatures and initials: *Janis*, *Janis*, *Janis*, *Janis*, *Janis*



แบบบ้านสถานที่ ของชวัญไพรม คนโทยมีคานสูงๆ	
แบบ บ้านครอบครัวชาวไทยชนชั้น 1	
สำนักสถาปัตย์ A.T.O.	ผู้ควบคุมร่าง สถาปนิก สถาปนิก สถาปนิก
สำนักวิศวกรรมโครงสร้างระบบ	
วิศวกร วิศวกร วิศวกร สถาปนิก วิศวกร ไฟฟ้า วิศวกร เสด็จ	วิศวกร วิศวกร วิศวกร วิศวกร วิศวกร วิศวกร วิศวกร
งาน งาน งาน งาน งาน	(นางสาวลิดา พลจันทร์) นางสาวลิดา พลจันทร์ นางสาวลิดา พลจันทร์ นางสาวลิดา พลจันทร์ นางสาวลิดา พลจันทร์
เลข เลข เลข เลข เลข	(นางสาว ลิดา พลจันทร์) บริษัท สถาปัตย์
แบบขยาย แบบขยาย แบบขยาย	แบบขยาย แบบขยาย แบบขยาย
ขนาด วันที่ เลข เลข	ขนาด วันที่ เลข เลข
AR 58001	A-15 15

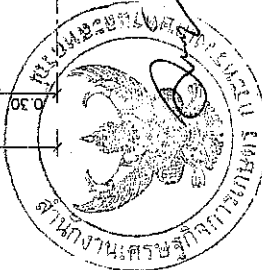
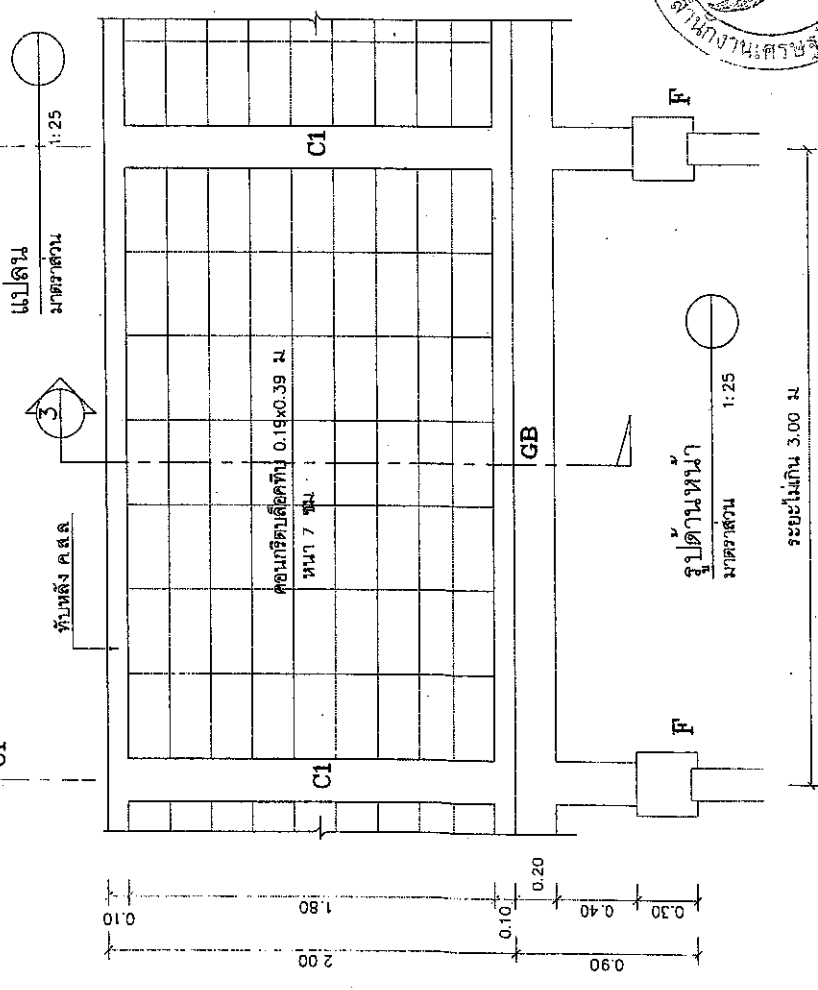
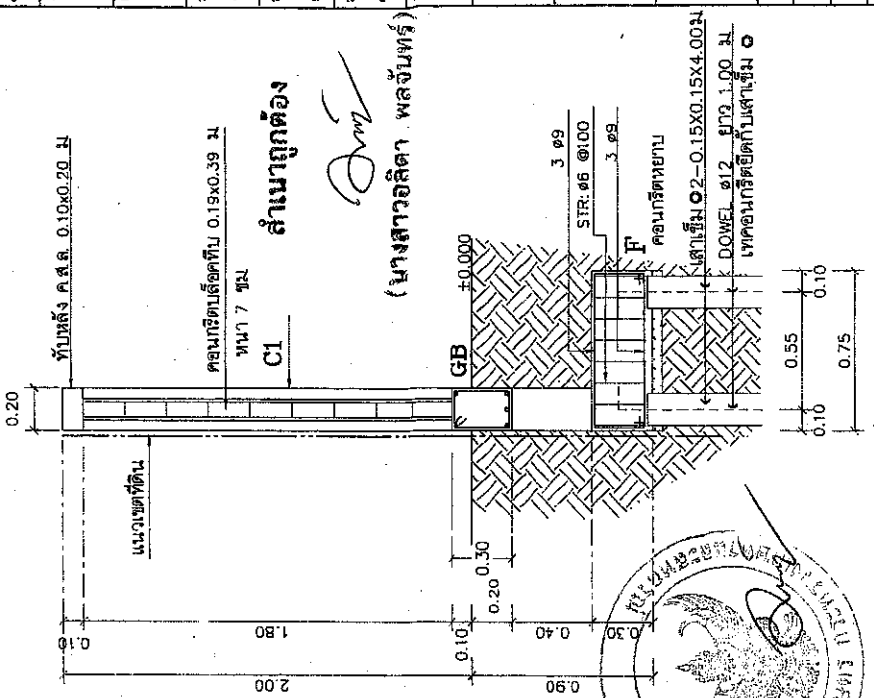
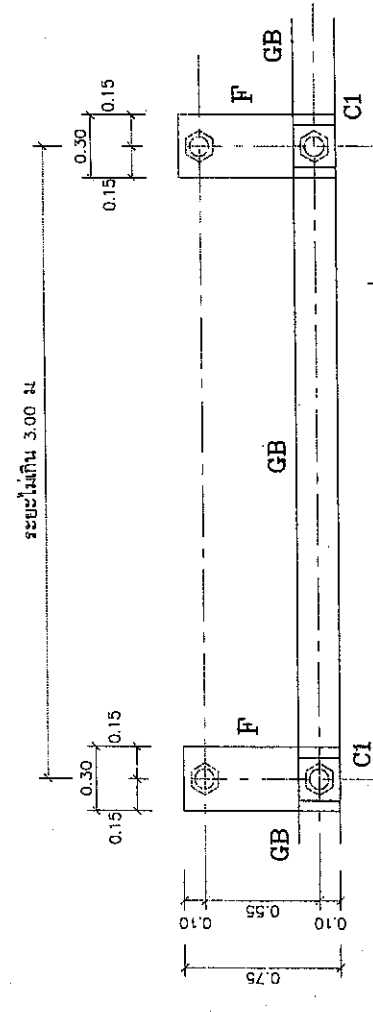
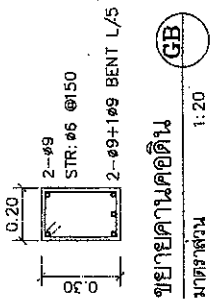
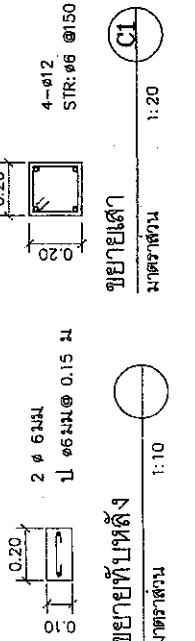

แบบขยายรูปแบบที่ 2  
ขนาดเสา

รูปตัด  
ขนาดเสา  
1:25

นางสาวลิดา พลจันทร์



สรุปผลการประมาณราคาค่าก่อสร้าง

แบบ ปร. 5ก

ประเภท	โครงการก่อสร้างอาคารสำนักงานเศรษฐกิจการเกษตรที่ 10		
เจ้าของ	สำนักงานเศรษฐกิจการเกษตร เขต10 จังหวัดราชบุรี		
สถานที่ก่อสร้าง	ถนนเสือป่า ตำบลหน้าเมือง อำเภอเมือง จังหวัดราชบุรี		
หน่วยงานออกแบบแปลนและรายการ	สำนักงานโยธาธิการและผังเมืองจังหวัดราชบุรี		
แบบเลขที่	ยผจ.รบ.012/2567		
ประมาณราคาตามแบบ ปร.4	จำนวน	26	แผ่น
ประมาณราคาเมื่อวันที่			

ลำดับที่	รายการ	จำนวนเงิน (บาท)	หมายเหตุ
1	ค่าวัสดุและแรงงานเป็นเงินประมาณ		เงินจ่ายล่วงหน้า 0 %
			ดอกเบี้ยเงินกู้ 7 %
	ค่า Factor F = 1.2993		ภาษี 7 %
	รวมเป็นเงินค่าก่อสร้าง		

สรุป คิดเป็นเงินค่าก่อสร้างประมาณ

(ตัวอักษร) (.....)



สำเนาถูกต้อง

*[Signature]*  
(นางสาวอัสตา พลจันทร์)



รายการประมาณราคาค่าก่อสร้าง อาคารสำนักงานเศรษฐกิจการเกษตรที่ 10

สถานที่ก่อสร้าง ถนนเสือป่า ตำบลหน้าเมือง อำเภอเมือง จังหวัดราชบุรี

แบบแปลน สำนักงานโยธาธิการและผังเมืองจังหวัดราชบุรี

ประมาณราคาโดย

แบบเลขที่ ยผจ.รบ.012/2567

ประมาณราคาเมื่อวันที่

ลำดับที่	รายการ	จำนวน	หน่วย	ราคาวัสดุ		ค่าแรงงาน		รวมค่าวัสดุ และค่าแรงงาน	หมายเหตุ
				ราคาหน่วย	จำนวนเงิน	ราคาหน่วย	จำนวนเงิน		
1	หมวดงานโครงสร้างวิศวกรรม								
	งานปรับพื้นที่	1.00	พช.ก						
	งานเจาะสำรวจชั้นดิน	2.00	จุด						
	งานขุดดินฐานรากและถมดิน	37.00	ลบ.ม.						
	งานเสาเข็มสี่เหลี่ยมคี่ 30 x 30 x 9 ม.	45.00	ต้น						
	งานตัดหัวเสาเข็ม	45.00	ต้น						
	งานทรายคอดัดแน่นรองใต้ฐานราก	1.51	ลบ.ม.						
	งานคอนกรีตหยาบรองใต้ฐานราก	1.20	ลบ.ม.						
	งานไม้แบบหล่อคอนกรีต	647.00	ตร.ม.						
	- ไม้ใช้ทำแบบคิด 70%	452.90	ลบ.ฟ.						
	- ไม้รัดแบบ, เคร่า	135.87	ลบ.ฟ.						
	- ไม้ค้ำยัน	443.00	ต้น						
	- ตะปู	161.75	กก.						
	งานคอนกรีตโครงสร้าง $f'c = 240$ Ksc. (ทรงกระบอก)	107.71	ลบ.ม.						
	งานเหล็กเสริมคอนกรีต								
	- เหล็กเสริม	6,928.59	กก.						
	RB 6 มม.	949.56	กก.						
	RB 9 มม.	918.37	กก.						
	DB 12 มม.	145.77	กก.						
	DB 16 มม.	4,899.89	กก.						

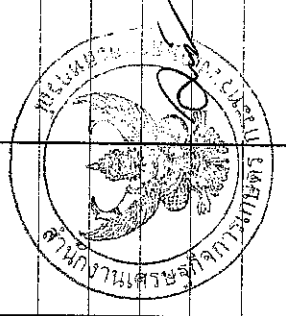

สำนักงานท้องถิ่น

(นางสาวอลิตา พลจันทร์)



รายการประมาณราคาค่าก่อสร้าง อาคารสำนักงานเศรษฐกิจการเกษตรที่ 10

สถานีก่อสร้าง ถนนเลื้อป่า ตำบลหน้าเมือง อำเภอเมือง จังหวัดราชบุรี

แบบแปลน สำนักงานโยธาธิการและผังเมืองจังหวัดราชบุรี

ประมาณราคาโดย

แบบเลขที่ ยผจ.ร.บ.012/2567

ประมาณราคาเมื่อวันที่

ลำดับที่	รายการ	จำนวน	หน่วย	ราคาวัสดุ		ค่าแรงงาน		รวมค่าวัสดุ และค่าแรงงาน	หมายเหตุ
				ราคาหน่วยละ	จำนวนเงิน	ราคาหน่วยละ	จำนวนเงิน		
	DB 25 mm.	15.00	กก.						
	ลวดผูกเหล็ก	207.86	กก.						
	งานแผ่นพื้นสำเร็จรูป HOLLOW CORE SLAB	340.00	ตร.ม.						
	- เหล็กตะแกรง Wire Mesh $\phi$ 4 mm. @ 0.20 m.	340.00	ตร.ม.						
	งานทดสอบการรับน้ำหนักของเสาเข็ม (Dynamic Test)	2.00	จุด						
	ท่อเหล็กกลม ขนาด $\phi$ 60.5 x 3.2 มม	1,282.79	กก.						
	ท่อเหล็กกลม ขนาด $\phi$ 76.3 x 3.2 มม	730.08	กก.						
	C 100 x 50 x 20 x 3.2 มม.	1,155.00	กก.						
	แผ่นเหล็ก 200x200x9 มม.	32.00	แผ่น						
	J BOLT $\phi$ 16 x 500 มม	64.00	ชุด						
	ทาสีกันสนิม	195.20	ตร.ม.						
	รวมหมวดงานโครงสร้างวิศวกรรม								

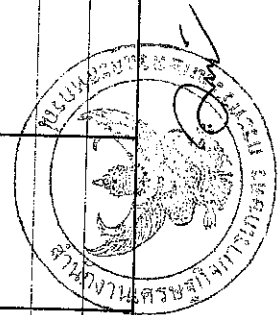

สำเนาถูกต้อง

*[Signature]*

(นางสาวอลิตา พลจันทร์)

รายการประมาณราคาค่าก่อสร้าง อาคารสำนักงานเศรษฐกิจการเกษตรที่ 10

สถานที่ก่อสร้าง ถนนเลี้ยวป่า ตำบลหน้าเมือง อำเภอเมือง จังหวัดราชบุรี

แบบแปลน สำนักงานโยธาธิการและผังเมืองจังหวัดราชบุรี

ประมาณราคาโดย

แบบเลขที่ ผผจ.ร.บ.012/2567

ประมาณราคาเมื่อวันที่

ลำดับที่	รายการ	จำนวน	หน่วย	ราคาวัสดุ		ค่าแรงงาน		รวมค่าวัสดุ และค่าแรงงาน	หมายเหตุ
				ราคาหน่วยละ	จำนวนเงิน	ราคาหน่วยละ	จำนวนเงิน		
2	หมวดงานสถาปัตยกรรม								
2.1	งานติดตั้ง		รวม						
2.2	งานฝ้าเพดาน		รวม						
2.3	งานผนัง		รวม						
2.4	งานพื้น		รวม						
2.5	งานประตู - หน้าต่าง		รวม						
2.6	งานสุขภัณฑ์		รวม						
2.7	งานบันได		รวม						
2.8	งานทาสี		รวม						
2.9	งานเบ็ดเตล็ด		รวม						
	รวมหมวดงานสถาปัตยกรรม								

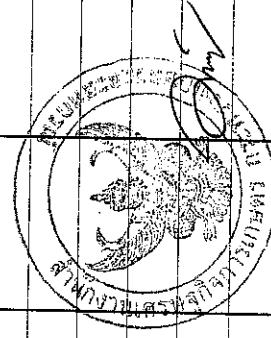

สำเนาถูกต้อง  

(นางสาวอัสดา พลจันทร์)

รายการประมาณราคาค่าก่อสร้าง อาคารสำนักงานเศรษฐกิจการเกษตรที่ 10  
 สถานีก่อสร้าง ถนนเลื้อป่า ตำบลหน้าเมือง อำเภอเมือง จังหวัดราชบุรี  
 แบบแปลน สำนักงานโยธาธิการและผังเมืองจังหวัดราชบุรี

แบบเลขที่ ยผจ.รบ.012/2567

ประมาณราคาเมื่อวันที่

ประมาณราคาโดย

ลำดับที่	รายการ	จำนวน	หน่วย	ราคาวัสดุ		ค่าแรงงาน		รวมค่าวัสดุ และค่าแรงงาน	หมายเหตุ
				ราคาหน่วย	จำนวนเงิน	ราคาหน่วย	จำนวนเงิน		
2.1	งานหลังคา								
	- กระเบื้องลอนคู่	404.80	แผ่น						
	- ครอบข้าง	40.00	แผ่น						
	- ค่าแรงมุงหลังคา	184.00	ตร.ม.						
	- ปีนลม+ปิดทับปูนลม ไม้สำเร็จรูป 1" x 6" , 1" x 8"	8.10	ม.						
	- เจริงชาย+ปิดทับเจริญชาย ไม้สำเร็จรูป 1" x 6" , 1" x 8"	24.10	ม.						
	- กั้นนก พีวี ซี. สำเร็จรูป	24.10	ม.						
	- ราน้ำกั้นตะเป้สเดนมเลสหนา 0.45 มม.	8.00	ม.						
	- ราน้ำ ค.ส.ล.	16.10	ม.						
	รวมงานข้อ 2.1								



สำเนาถูกต้อง

*(Signature)*  
 (นางสาวอัสิตา พลจันทร์)

รายการประมาณราคาค่าก่อสร้าง อาคารสำนักงานนครชัยภูมิจังหวัดนครราชสีมา 10

สถานที่ก่อสร้าง ถนนเสื่อป่า ตำบลหน้าเมือง อำเภอเมือง จังหวัดราชบุรี

แบบเลขที่ ยผจ.รบ.012/2567

แบบแปลน สำนักงานโยธาธิการและผังเมืองจังหวัดราชบุรี

ประมาณราคาเมื่อวันที่

ประมาณราคาโดย

ลำดับที่	รายการ	จำนวน	หน่วย	ราคาวัสดุ		ค่าแรงงาน		รวมค่าวัสดุ และค่าแรงงาน	หมายเหตุ
				ราคาหน่วยละ	จำนวนเงิน	ราคาหน่วยละ	จำนวนเงิน		
2.2	งานฝ้าเพดาน								
	- ฝ1 ฝ้ายิปซัมบอร์ด ทน 9 มม. รอยต่อฉาบเรียบ โครงเคร่าเหล็กชุบสังกะสี	152.00	ตร.ม.						
	- ฉนวนกันความร้อนอคูมิเนียมพอร์ หนา 6"	173.00	ตร.ม.						
	- ฝ2 ฝ้ายิปซัมบอร์ด หนา 9 มม. ชนิดกันความชื้น รอยต่อฉาบเรียบ	37.00	ตร.ม.						
	โครงเคร่าเหล็กชุบสังกะสี								
	- ฝ3 ฝ้าดูดซับบอร์ด โครงเคร่าเหล็กชุบสังกะสี หรือ T-BAR	128.00	ตร.ม.						
	- ฝ4 ฝ้าไฟเบอร์ซีเมนต์บอร์ด เซาะร่อง มีช่องระบายอากาศ หนา 4 มม.	7.20	ตร.ม.						
	ขนาด 0.60x1.20 ม.ติดตั้งแบบชนชิด โครงเคร่าเหล็กกล่อง 1 1/2"x1 1/2"								
	@0.60x0.60 ม.								
	- ฝ5 ฝ้าปูนฉาบเรียบ	50.00	ม.						
	- ปูนอบฝ้าไฟเบอร์ซีเมนต์ กว้าง 3" หนา 8 มม.	125.00	ม.						
	รวมงานข้อ 2.2								

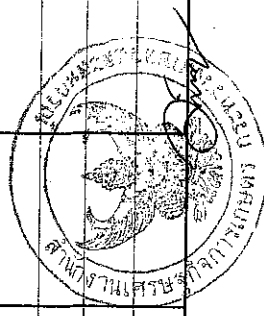

สำเนาถูกต้อง

*[Signature]*

(นางสาวอลิตา พลจันทร์)

รายการประมาณราคาค่าก่อสร้าง อาคารสำนักงานเศรษฐกิจการเกษตรที่ 10

สถานีที่ก่อสร้าง ถนนเสื่อป่า ตำบลหน้าเมือง อำเภอเมือง จังหวัดราชบุรี

แบบแปลน สำนักงานโยธาธิการและผังเมืองจังหวัดราชบุรี

ประมาณราคาโดย

แบบเลขที่ ยผจ.รบ.012/2567

ประมาณราคาเมื่อวันที่

ลำดับที่	รายการ	จำนวน	หน่วย	ราคาวีธีตัด		ค่าแรงงาน		รวมค่าวัสดุ และค่าแรงงาน	หมายเหตุ
				ราคาหน่วยละ	จำนวนเงิน	ราคาหน่วยละ	จำนวนเงิน		
2.3	งานผนังและวัสดุกรุผนัง								
	- ผนังก่ออิฐฉาบปูน หนาครึ่งแผ่น	750.00	ตร.ม.						
	- ผนังก่ออิฐฉาบปูน หนาเต็มแผ่น	100.00	ตร.ม.						
	- เสาคอนกรีตคานทับหลัง คสล. ครึ่งแผ่น	150.00	ม.						
	- เสาคอนกรีตคานทับหลัง คสล. เต็มแผ่น	50.00	ม.						
	- ผนังฉาบปูนเรียบ หนา 1.5 ซม.	1,200.00	ตร.ม.						
	- ฉาบปูนโครงสร้าง	500.00	ตร.ม.						
	- ผนังบุกระเบื้องดินเผาเคลือบเซรามิก ขนาด 12" x 12"	110.00	ตร.ม.						
	- ผนังบุอลูมิเนียม	150.00	ตร.ม.						
	- ผนังทำผิวทรายล้าง	-	ตร.ม.						
	- บั๊บบนปูนสำเร็จรูปขนาด 0.10 ม. (ขอบประตู-หน้าต่าง-หัวเสา)	100.00	ม.						
	<b>รวมงานข้อ 2.3</b>								



สำเนาถูกต้อง

(นางสาวลลิตา พลจันทร์)

รายการประมาณราคาค่าก่อสร้าง อาคารสำนักงานนครชุกิจการเกษตรที่ 10

สถานที่ก่อสร้าง ถนนเลื้อป่า ตำบลหน้าเมือง อำเภอเมือง จังหวัดราชบุรี

แบบแปลน สำนักงานโยธาธิการและผังเมืองจังหวัดราชบุรี

แบบเลขที่ ยผจ.ร.บ.012/2567

ประมาณราคาเมื่อวันที่

ประมาณราคาโดย

ลำดับที่	รายการ	จำนวน	หน่วย	ราคาวัสดุ		ค่าแรงงาน		รวมค่าวัสดุ และค่าแรงงาน	หมายเหตุ
				ราคาหน่วยละ	จำนวนเงิน	ราคาหน่วยละ	จำนวนเงิน		
2.4	งานพื้นและวัสดุปูพื้น								
	- พ1 พื้นปูกระเบื้องแกรนิตโต้ 24"x24"	261.00	ตร.ม.						
	- พ2 พื้นปูกระเบื้องเซรามิคขนาด 12"x12"	4.00	ตร.ม.						
	- พ3 พื้นปูกระเบื้องเซรามิคขนาด 12"x12" สีดำด้าน	35.00	ตร.ม.						
	- พ4 พื้นปูพรมอัดสำริ่จรูป	128.00	ตร.ม.						
	- พ5 พื้นผิวขัดเรียบ	42.00	ตร.ม.						
	- พ6 พื้นผิวทำทรายล้าง (ทางลาด)	23.00	ตร.ม.						
	- พ7 พื้นผิวซีเมนต์ขัดมันเรียบผสมน้ำยากันซึม (ดาตฟ้า)	84.00	ตร.ม.						
	- บัวเชิงผนังไม้เนื้อไฟเบอร์ซีเมนต์ หนา 4" หนา 12 มม.	118.00	ม.						
	- เสาร่อง P.V.C. สำริ่จรูป กว้าง 1 ซม	-	ม.						
	รวมงานข้อ 2.4								

สำเนาถูกต้อง

(นางสาวอัสิตา พลจันทร์)



รายการประมาณราคาค่าก่อสร้าง อาคารสำนักงานเศรษฐกิจการเมืองนครที่ 10

สถานที่ก่อสร้าง ถนนเสียดป่า ตำบลหน้าเมือง อำเภอเมือง จังหวัดราชบุรี

แบบแปลน สำนักงานโยธาธิการและผังเมืองจังหวัดราชบุรี

ประมาณราคาโดย

แบบเลขที่ ยผจ.รพ.012/2567

ประมาณราคาเมื่อวันที่

ลำดับที่	รายการ	จำนวน	หน่วย	ราคาวัสดุ		ค่าแรงงาน		รวมค่าวัสดุ และค่าแรงงาน	หมายเหตุ
				ราคาหน่วยละ	จำนวนเงิน	ราคาหน่วยละ	จำนวนเงิน		
2.5	งานประตู - หน้าต่าง พร้อมอุปกรณ์								
	งานประตู พร้อมอุปกรณ์								
	- ป1	1.00	ชุด						
	- ป2	1.00	ชุด						
	- ป3	1.00	ชุด						
	- ป4	1.00	ชุด						
	- ป5	1.00	ชุด						
	- ป6	1.00	ชุด						
	- ป7	1.00	ชุด						
	- ป8	4.00	ชุด						
	- ป9	1.00	ชุด						
	งานหน้าต่าง พร้อมอุปกรณ์	1.00	ชุด						
	หน้าต่าง	1.00	ชุด						
	- น1								
	- น2								

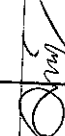
สำเนาถูกต้อง  
  
 (นางสาวอรรฉัตร พลฉัตร)

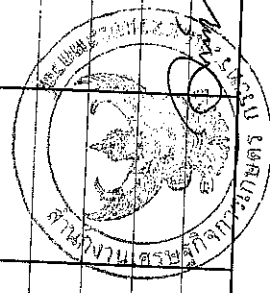

รายการประมาณราคาก่อสร้าง อาคารสำนักงานเศรษฐกิจการเกษตรที่ 10

สถานีก่อสร้าง ถนนเสื่อป่า ตำบลหน้าเมือง อำเภอเมือง จังหวัดราชบุรี

แบบแปลน สำนักงานโยธาธิการและผังเมืองจังหวัดราชบุรี

ประมาณราคาโดย

แบบเลขที่ ยผจ.รบ.012/2567

ประมาณราคาเมื่อวันที่

ลำดับที่	รายการ	จำนวน	หน่วย	ราคาวัสดุ		ค่าแรงงาน		รวมค่าวัสดุ และค่าแรงงาน	หมายเหตุ
				ราคาหน่วยละ	จำนวนเงิน	ราคาหน่วยละ	จำนวนเงิน		
- น3		3.00	ชุด						
- น4		2.00	ชุด						
- น5		8.00	ชุด						
- น6		3.00	ชุด						
- น7		5.00	ชุด						
	รวมงานข้อ 2.5								



สำเนาถูกต้อง

*(Signature)*

(นางสาวอติดา พลจันทร์)



รายการประมาณราคาค่าก่อสร้าง อาคารสำนักงานเศรษฐกิจการเกษตรที่ 10

สถานที่ก่อสร้าง ถนนเลื้อป่า ตำบลหน้าเมือง อำเภอเมือง จังหวัดราชบุรี

แบบแปลน สำนักงานโยธาธิการและผังเมืองจังหวัดราชบุรี

ประมาณราคาโดย

แบบเลขที่ ยผจ.รบ.012/2567

ประมาณราคาเมื่อวันที่

ลำดับที่	รายการ	จำนวน	หน่วย	ราคาวัสดุ		ค่าแรงงาน		รวมค่าวัสดุ และค่าแรงงาน	หมายเหตุ
				ราคาหน่วยละ	จำนวนเงิน	ราคาหน่วยละ	จำนวนเงิน		
2.6	งานสุขภัณฑ์พร้อมอุปกรณ์ครบชุด (สีขาว)								http://www.light-e
	- อ่างล้างหน้าชนิดฝังเคาน์เตอร์แบบเต็มใบ พร้อมอุปกรณ์	8.00	ชุด						
	- โถปัสสาวะชายขนาดเล็ก พร้อมวาล์วกด	6.00	ชุด						
	- โถส้วมนั่งราบชนิดหมอน้ำ พร้อมอุปกรณ์	10.00	ชุด						
	- สายฉีดชำระโครเมียม	10.00	ชุด						
	- ที่ใส่กระดาษชำระ	10.00	อัน						
	- กระดาษทิชชู 6 มม.เจียรปรี	87.50	คร.ฟ.						สำนักงานอุทก้อง
	- ฝักบัวอาบน้ำชนิดสายอ่อน พร้อมวาล์วเปิด-ปิด	1.00	ชุด						(นางสาวอลิตตา พลจันทร์)
	- ที่ใส่สบู่	1.00	อัน						
	- ราวแขวนผ้า โตะหุบโครเมียม ยาว 0.60 ม.	1.00	อัน						
	- ขอบแขวนผ้า โตะหุบโครเมียม	10.00	อัน						
	- Top ฝิวแกรนิตสีดำ กว้าง 0.15 ม. หลังโค้งสาม	11.00	ม.						
	- อากันสำหรับห้องน้ำ	8.00	ชุด						
	- เคาน์เตอร์ คสล. ฝิวหินแกรนิต 0.60 ม.	7.00	ม.						
	รวมงานข้อ 2.6								

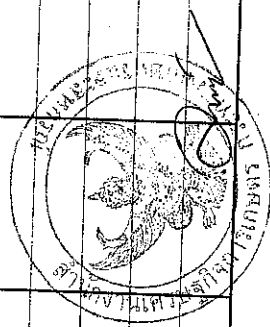

รายการประมาณราคาค่าก่อสร้าง อาคารสำนักงานเศรษฐกิจการเกษตรที่ 10

สถานที่ก่อสร้าง ถนนเลี้ยวป่า ตำบลหน้าเมือง อำเภอเมือง จังหวัดราชบุรี

แบบแปลน สำนักงานโยธาธิการและผังเมืองจังหวัดราชบุรี

แบบเลขที่ ยผจ.รบ.012/2567

ประมาณราคาเมื่อวันที่

ประมาณราคาโดย

ลำดับที่	รายการ	จำนวน	หน่วย	ราคาวัสดุ		ค่าแรงงาน		รวมค่าวัสดุ และค่าแรงงาน	หมายเหตุ
				ราคาหน่วยละ	จำนวนเงิน	ราคาหน่วยละ	จำนวนเงิน		
2.7	งานบันได หรือลวดมวประกอบบันได และทางลาด								
	- งานบันไดทางขึ้นห้องประชุม	1.00	งาน						
	งานบันไดทางเดินขึ้นล่างและทางลาด								
	- งานบันไดทางเดินขึ้นล่าง	1.00	งาน						
2.8	งานทางลาดพร้อมราวจับ	1.00	งาน						
	รวมงานข้อ 2.7								
	งานทาสี								
	- สีนํ้าอะครีลิก ชนิดกึ่งเงากึ่งด้าน 100% ทากายนอก (ประเภท 1)	750.00	ตร.ม.						
	- สีนํ้าอะครีลิก ชนิดด้าน 100% ทากายใน (ประเภท 2)	500.00	ตร.ม.						
	- สีนํ้าอะครีลิก ชนิดด้าน 100% ทากายใน (ประเภท 2) ทาฝ้า	120.00	ตร.ม.						
	- สีนํ้ามันทาไม้	-	ตร.ม.						
	- โพลียูรีเทน	90.00	ตร.ม.						(นางสาวอลิตตา พลจันทร์)
	รวมงานข้อ 2.8								
2.9	งานเบ็ดเตล็ด								
	- ราวกันตกกระเบื้องเหล็ก 1 1/2"x3" + ขาดัง 1"x2" + ลูกกรงแนวนอน	1.00	งาน						
	2" ทน 6 มม. ทาสี								
	รวมงานข้อ 2.9								

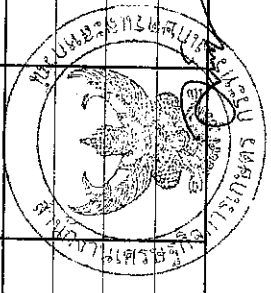

รายการประมาณราคาก่อสร้าง อาคารสำนักงานเศรษฐกิจการเกษตรที่ 10  
 สถานที่ก่อสร้าง ถนนเสือป่า ตำบลหน้าเมือง อำเภอเมือง จังหวัดราชบุรี  
 แบบแปลน สำนักงานโยธาธิการและผังเมืองจังหวัดราชบุรี  
 ประมาณราคาโดย

แบบเลขที่ ยผจ.ร.บ.012/2567  
 ประมาณราคาเมื่อวันที่

ลำดับที่	รายการ	จำนวน	หน่วย	ราคาวัสดุ		ค่าแรงงาน		รวมค่าวัสดุ และค่าแรงงาน	หมายเหตุ
				ราคาหน่วยละ	จำนวนเงิน	ราคาหน่วยละ	จำนวนเงิน		
3	หมวดงานระบบสุขาภิบาล								
3.1	ระบบพ่นน้ำไฮโดรริก ท่อน้ำทิ้ง ท่ออากาศ ( ท่อ PVC 8.5 )	1.00	l/s						
3.2	ระบบท่อประปา ( ท่อ PVC13.5 )	1.00	l/s						
3.3	ระบบสุขาภิบาลภายนอกอาคาร	1.00	l/s						
3.4	ถังดับเพลิงเคมี ขนาด 15 ปอนด์	1.00	ถัง						
	รวมราคากระบวนสุขาภิบาล								

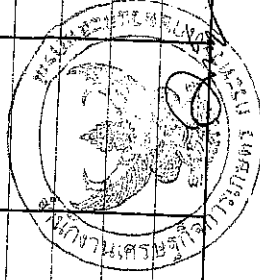

สำเนาถูกต้อง

(นางสาวอลิตา พลจันทร์)

รายการประมาณราคาค่าก่อสร้าง อาคารสำนักงานเศรษฐกิจการเกษตรที่ 10

สถานีก่อสร้าง ถนนเลื้อป่า ตำบลหน้าเมือง อำเภอเมือง จังหวัดราชบุรี

แบบแปลน สำนักงานโยธาธิการและผังเมืองจังหวัดราชบุรี

ประมาณราคาโดย

แบบเลขที่ ยผจ.ร.บ.012/2567

ประมาณราคาเมื่อวันที่

ลำดับที่	รายการ	จำนวน	หน่วย	ราคาวัสดุ		ค่าแรงงาน		รวมค่าวัสดุ และค่าแรงงาน	หมายเหตุ
				ราคาหน่วยละ	จำนวนเงิน	ราคาหน่วยละ	จำนวนเงิน		
3.1	ระบบท่อน้ำโพลีไครก ท่อน้ำทิ้ง ท่ออากาศ								
3.1.1	งานเดินท่อน้ำโพลีไครก ท่อน้ำทิ้ง ท่ออากาศ (ท่อ PVC 8.5 )								
	- ขนาด Dia. 1 1/2"	36.00	เมตร						
	- ขนาด Dia. 2"	240.00	เมตร						
	- ขนาด Dia. 2 1/2"	132.00	เมตร						
	- ขนาด Dia. 4"	156.00	เมตร						
3.1.2	ซื้อท่อ อุปรกรณ์ท่อ	1.00	lot						
3.1.3	เหล็กยึดท่อ	1.00	lot						
3.1.4	ทดสอบ ทำความสะอาด ทาสีทำสัญลักษณ์ท่อ	1.00	lot						
3.1.5	FCO.								สำเนาถูกต้อง
	- ขนาด Dia. 2 1/2"	6.00	ตัว						
	- ขนาด Dia. 4"	6.00	ตัว						
3.1.6	FD. ขนาด Dia. 2"	12.00	ตัว						
3.1.7	P-TRAP ขนาด Dia. 2"	12.00	ตัว						
3.1.8	AVC. ขนาด Dia. 2"	3.00	ชุด						
3.1.9	RD. ขนาด Dia. 2 1/2"	3.00	ชุด						
3.1.10	RFD. ขนาด Dia. 3"	3.00	ชุด						

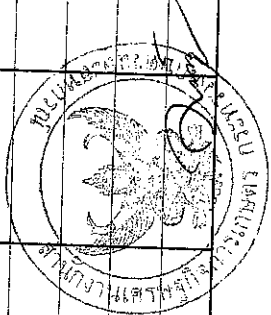

*[Signature]*

นางสาวกัลลดา พลจันทร์

รายการประมาณราคาก่อสร้าง อาคารสำนักงานเศรษฐกิจการเกษตรที่ 10  
 สถานที่ก่อสร้าง ถนนเลี้ยว ตำบลหน้าเมือง อำเภอเมือง จังหวัดราชบุรี  
 แบบแปลน สำนักงานโยธาธิการและผังเมืองจังหวัดราชบุรี  
 ประมาณราคาโดย

แบบเลขที่ ยผจ.ร.บ.012/2567

ประมาณราคาเมื่อวันที่

ลำดับที่	รายการ	จำนวน	หน่วย	ราคาวัสดุ		ค่าแรงงาน		รวมค่าวัสดุ และค่าแรงงาน	หมายเหตุ
				ราคาหน่วยละ	จำนวนเงิน	ราคาหน่วยละ	จำนวนเงิน		
3.1.1.1	ข้อต่ออ่อนยางแหวนรัดสแตนเลส								
	- ขนาด Dia. 2"	7.00	ชุด						
	- ขนาด Dia. 2 1/2"	8.00	ชุด						
	- ขนาด Dia. 4"	6.00	ชุด						
3.2	ระบบท่อประปา								
	ยอดรวมตามข้อ 3.1								
3.2.1	งานเดินท่อประปา ( ท่อ PVC 13.5 )								
	- ขนาด Dia. 3/4"	300.00	เมตร						
	- ขนาด Dia. 1"	36.00	เมตร						
3.2.2	ข้อต่อ อุปกรณ์ท่อ	1.00	lot						
3.2.3	เหล็กยึดท่อ	1.00	lot						
3.2.4	ทดสอบ ทำความสะอาด ทาสีทำสัญลักษณ์ท่อ	1.00	lot						
3.2.5	ก๊อกน้ำ ขนาด Dia. 1/2"	5.00	อัน						
3.2.6	STOP VALVE ขนาด Dia. 1/2"	17.00	อัน						
3.2.7	ประตูน้ำ GATE VALVE ขนาด Dia. 3/4"	5.00	เครื่อง						
3.2.8	ประตูน้ำกันกลับ CHECK VALVE ขนาด Dia. 3/4"	1.00	เครื่อง						
3.2.9	ประตูน้ำ BALL VALVE ขนาด Dia. 3/4"	3.00	เครื่อง						
3.2.10	ประตูน้ำลูกลอย FLOAT VALVE ขนาด Dia. 1/2"	1.00	เครื่อง						
3.2.11	มาตรวัดน้ำ ภายใน ขนาด Dia. 1/2"	1.00	เครื่อง						

สำเนาถูกต้อง

*(Signature)*

(นางสาวอลิตา พลจันทร์)



รายการประมาณราคาค่าก่อสร้าง อาคารสำนักงานเศรษฐกิจการเกษตรที่ 10  
 สถานที่ก่อสร้าง ถนนเลียบป่า ตำบลหน้าเมือง อำเภอเมือง จังหวัดราชบุรี  
 แบบแปลน สำนักงานโยธาธิการและผังเมืองจังหวัดราชบุรี  
 ประมาณราคาโดย

แบบเลขที่ ยผจ.รบ.012/2567

ประมาณราคาเมื่อวันที่

ลำดับที่	รายการ	จำนวน	หน่วย	ราคาวัสดุ		ค่าแรงงาน		รวมค่าวัสดุ และค่าแรงงาน	หมายเหตุ
				ราคาหน่วยละ	จำนวนเงิน	ราคาหน่วยละ	จำนวนเงิน		
3.2.12	เครื่องสูบน้ำเพิ่มแรงดัน 250 วัตต์	1.00	เครื่อง						
3.2.13	อัตราการสูบน้ำไม่น้อยกว่า 28 ลิตร/นาที ที่ความสูง 12 เมตร								
3.2.14	ตั้งกับน้ำแสดงเสถียรที่สุด ความจุไม่น้อยกว่า 1,000 ลิตร พร้อมติดตั้ง แท่นคอนกรีตรับถังน้ำ	2.00	ใบ						
	ยอรวมตามข้อ 3.2	2.00	รวม						
3.3	ระบบสุขาภิบาลภายนอกอาคาร								
3.3.1	ถังบำบัดน้ำเสียสำเร็จรูป ชนิดเกราะ-กรองไร้อากาศ 1ลบ.ม./วัน	3.00	บ่อ						
3.3.1	ถังบำบัดน้ำเสียสำเร็จรูป ชนิดเกราะ-กรองไร้อากาศ .8ลบ.ม./วัน	1.00	บ่อ						
3.3.2	ถังตกไขมันสำเร็จรูปชนิดฝังดิน ขนาด 40 ลิตร	1.00	บ่อ						
3.3.3	ท่อคอนกรีต ขนาด dia. 0.20 เมตร	75.00	เมตร						
3.3.4	บ่อพักสล. สำเร็จรูป	20.00	บ่อ						
	ยอรวมตามข้อ 3.3								
3.4	ถังดับเพลิง								
3.4.1	ถังดับเพลิงเคมี ขนาด 15 ปอนด์	1.00	ถัง						
	ยอรวมตามข้อ 3.4								

สำเนาถูกต้อง

*[Signature]*  
 (นางสาววิมลทิศา พงษ์นิ่มพู่)





รายการประมาณราคาก่อสร้าง อาคารสำนักงานเศรษฐกิจการเกษตรที่ 10

สถานีก่อสร้าง ถนนเสื่อป่า ตำบลหน้าเมือง อําเภอเมือง จังหวัดราชบุรี

แบบแปลน สำนักงานโยธาธิการและผังเมืองจังหวัดราชบุรี

ประมาณราคาโดย

แบบเลขที่ ยผจ.รบ.012/2567

ประมาณราคาเมื่อวันที่

ลำดับที่	รายการ	จำนวน	หน่วย	ราคาวัสดุ		ค่าแรงงาน		รวมค่าวัสดุ และค่าแรงงาน	หมายเหตุ
				ราคาหน่วยละ	จำนวนเงิน	ราคาหน่วยละ	จำนวนเงิน		
4.1	แผงย่อย และเซอร์กิตเบรกเกอร์								
	LP								
	- แผงย่อย 12 วงจรพร้อมเมน 80AT 2P IC 10 KA	2.00	Set						
	- MINIATURE CB. 80AT 1P IC 6 KA	2.00	Set						
	- MINIATURE CB. 20AT 1P IC 6 KA (RCBO)	6.00	Set						
	- MINIATURE CB. 16AT 1P IC 6 KA (RCBO)	6.00	Set						
	- MINIATURE CB. 16AT 1P IC 6 KA	4.00	Set						
	- ฟิล์มติดแผงเหล็กหุ้มด้วยทองแดง หรือทองแดงอบนํ้า ขนาด $\varnothing$ 14.2 มม. ยาว 2.40 ม.	1.00	Set						
	- EXOTHERMIC WELDING	2.00	Set						ส่วนเบ็ดเตล็ด
	- KILOWATT HOUR METER 15(45)A 1 PHASE	2.00	Set						(นางสาวอลิศา พลจันทร์)
	รวมแผงย่อย และเซอร์กิตเบรกเกอร์								
4.2	ท่อและรางเดินสายไฟฟ้า								
	- uPVC 1 1/4" (32 mm.)	23.00	m						
	- uPVC 1/2" (15 mm.)	304.00	m						
	- PVC 1/2" (15 mm.)	24.00	m						
	- FITTING & SUPPORT & ACCESSORIES	1.00	Lot						
	รวม ท่อและรางเดินสายไฟฟ้า								

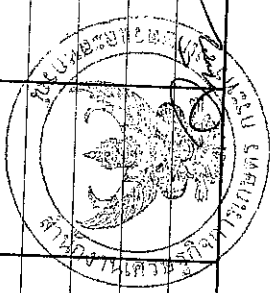



รายการประมาณราคาค่าก่อสร้าง อาคารสำนักงานเศรษฐกิจการเกษตรที่ 10  
 สถานทีก่อสร้าง ถนนเสือป่า ตำบลหน้าเมือง อำเภอเมือง จังหวัดราชบุรี  
 แบบแปลน สำนักงานโยธาธิการและผังเมืองจังหวัดราชบุรี  
 ประมาณราคาโดย

แบบเลขที่ ยผจ.รบ.012/2567  
 ประมาณราคาเมื่อวันที่

แบบ ปร.4 ก

ลำดับที่	รายการ	จำนวน	หน่วย	ราคาวัสดุ		ค่าแรงงาน		รวมค่าวัสดุ และค่าแรงงาน	หมายเหตุ
				ราคาหน่วยละ	จำนวนเงิน	ราคาหน่วยละ	จำนวนเงิน		
4.3	สายไฟฟ้า								
	- IEC 01 35 SQ.MM.	50.00	m						
	- IEC 01 10 SQ.MM.	11.00	m						
	- IEC 01 4 SQ.MM.	53.00	m						
	- IEC 01 2.5 SQ.MM.	1,214.00	m						
	- FITTING & SUPPORT & ACCESSORIES	1.00	Lot						
	รวม สายไฟฟ้า								
4.4	ดวงโคมไฟฟ้าและอุปกรณ์								
	- ดวงโคมเบสิคย หลอด LED TUBE ขนาด 1x18 ขนาด 11x120cm	20.00	Set						
	- ดวงโคมแบบมีตะแกรงชนิดฝังฝ้า LED ขนาด 2x16 ขนาด 30x120cm	114.00	Set						
	- ดวงโคมป้ายบอกทางหนีไฟ (FIRE EXIT SIGN) หลอด LED	2.00	Set						
	รวม ดวงโคมไฟฟ้าและอุปกรณ์								
4.5	สวิตซ์ และเต้ารับ								
	- สวิตซ์เดี่ยว 16A, 250V ติดผนังเรียบหนึ่งห้องข้างเสา	26.00	Set						
	- เต้ารับไฟฟ้าคู (UNIVERSAL TYPE) มีขาติน 16A, 250V ติดผนังเรียบหนึ่ง	25.00	Set						
	- เต้ารับโทรศัพท์ RJ11 พร้อมฝาครอบพลาสติกสีขาว	3.00	Set						
	- เต้ารับไฟฟ้าคู แบบมีสายดิน ชนิดฝังพื้น	12.00	Set						
	รวมสวิตซ์ และเต้ารับ								

สำเนาถูกต้อง

*[Signature]*  
 (นางสาวอติลา พงษ์จิราภรณ์)





รายการประมาณราคาก่อสร้าง อาคารสำนักงานเศรษฐกิจการเกษตรที่ 10

สถานที่ก่อสร้าง ถนนเสือป่า ตำบลหน้าเมือง อำเภอเมือง จังหวัดราชบุรี

แบบแปลน สำนักงานโยธาธิการและผังเมืองจังหวัดราชบุรี

ประมาณราคาโดย

แบบเลขที่ ยผจ.ร.บ.012/2567

ประมาณราคาเมื่อวันที่

ลำดับที่	รายการ	จำนวน	หน่วย	ราคาวัสดุ		ค่าแรงงาน		รวมค่าวัสดุ และค่าแรงงาน	หมายเหตุ
				ราคาหน่วยละ	จำนวนเงิน	ราคาหน่วยละ	จำนวนเงิน		
5.1	ระบบปรับอากาศชนิดแปรผันปริมาณสารทำความเย็น - FCS-1A/101 (47000 BTU/Hr, CASSETTE TYPE) - CDU-1A (240,000 BTU/Hr) Condensing Unit - เครื่องปรับอากาศแบบแยกส่วน (24,000 BTU/Hr, Wall Mounted Type) - เครื่องปรับอากาศแบบแยกส่วน (9,000 BTU/Hr, Wall Mounted Type) รวมข้อ 5.1	16.00 2.00 1.00 1.00	ชุด ชุด ชุด ชุด						
5.2	งานท่อสารทำความเย็นของเครื่องปรับอากาศ								
5.2.1	Piping Works								
	1) Liquid Tube (Copper tube, type L)								
	- Dia.1/4"	21.00	เมตร						
	- Dia.3/8"	6.00	เมตร						สาขาถูกต้อง
	2) Suction Tube (Copper tube, type L)								(นางสาวอภิลิตา พลจันทร์)
	- Dia.3/8"	13.00	เมตร						
	- Dia.1/2"	8.00	เมตร						
	- Dia.5/8"	6.00	เมตร						
	3) Drain Pipe (PVC class 8.5)								

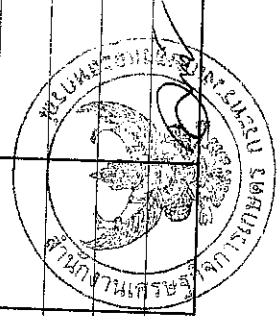

รายการประมาณราคาก่อสร้าง อาคารสำนักงานเศรษฐกิจการเกษตรที่ 10

สถานีก่อสร้าง ถนนเสือบ่า ตำบลหน้าเมือง อำเภอเมือง จังหวัดราชบุรี

แบบแปลน สำนักงานโยธาธิการและผังเมืองจังหวัดราชบุรี

ประมาณราคาโดย

แบบเลขที่ ยผจ.ร.บ.012/2567

ประมาณราคาเมื่อวันที่

ลำดับที่	รายการ	จำนวน	หน่วย	ราคาวัสดุ		ค่าแรงงาน		รวมค่าวัสดุ และค่าแรงงาน	หมายเหตุ
				ราคาหน่วยละ	จำนวนเงิน	ราคาหน่วยละ	จำนวนเงิน		
	- Dia.3/4"	20.00	เมตร						
	4) Fitting	1.00	เทศา						
	5) Hanger,Support & Accessories	1.00	เทศา						
5.2.2	Piping Insulation Works								
	1) Copper Tube Insulation								
	Thick 1/2"								
	- Dia.1/4"	21.00	เมตร						
	- Dia.3/8"	6.00	เมตร						
	Thick 3/4"								
	- Dia.3/8"	13.00	เมตร					รวมถูกต้อง	
	- Dia.1/2"	8.00	เมตร						
	- Dia.5/8"	6.00	เมตร						
	2) Drain Pipe Insulation								
	Thick 1/2"								
	- Dia.3/4"	8.00	เมตร						
	3) Accessories	1.00	เทศา						
	รวมข้อ 5.2								



รายการประมาณราคาก่อสร้าง อาคารสำนักงานเศรษฐกิจการเกษตรที่ 10

สถานีที่ก่อสร้าง ถนนเสือป่า ตำบลหน้าเมือง อำเภอเมือง จังหวัดราชบุรี

แบบแปลน สำนักงานโยธาธิการและผังเมืองจังหวัดราชบุรี

ประมาณราคาโดย

แบบเลขที่ ยผจ.รบ.012/2567

ประมาณราคาเมื่อวันที่

ลำดับที่	รายการ	จำนวน	หน่วย	ราคาวัสดุ		ค่าแรงงาน		รวมค่าวัสดุ และค่าแรงงาน	หมายเหตุ
				ราคาหน่วย	จำนวนเงิน	ราคาหน่วย	จำนวนเงิน		
5.3	พัฒนาระบบอากาศ พร้อมติดตั้ง								
5.3.1	Propeller Fan Type ( Wall or Window Mounted Type ) - EF-Ø8" (300 CFM)	5.00	ชุด					สำเนาถูกต้อง	
5.4	งานพอลมและอุปกรณ์								
5.4.1	Exhaust Air Grille (EAG) W/INS.SCREEN - Size 6" x 6" - Size 8" x 8"	7.00 1.00	อัน อัน					(นางสาวอติตา พลจันทร์)	
5.4.2	Duct (Galvanized Steel Sheet) - No. 26	80.00	ตร.ฟ.						
	Hanger , Support & Accessories	1.00	هما						
	รวมข้อ 5.4								

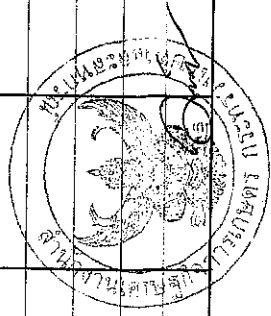

รายการประมาณราคาก่อสร้าง อาคารสำนักงานเกษตรธุรกิจการเกษตรที่ 10

สถานที่ก่อสร้าง ถนนเลื้อป่า ตำบลหน้าเมือง อำเภอเมือง จังหวัดราชบุรี

แบบแปลน สำนักงานโยธาธิการและผังเมืองจังหวัดราชบุรี

ประมาณราคาโดย

แบบเลขที่ ยผจ.รบ.012/2567

ประมาณราคาเมื่อวันที่

ลำดับที่	รายการ	จำนวน	หน่วย	ราคาวัสดุ		ค่าแรงงาน		รวมค่าวัสดุ และค่าแรงงาน	หมายเหตุ
				ราคาหน่วยละ	จำนวนเงิน	ราคาหน่วยละ	จำนวนเงิน		
5.5	งานอุปกรณ์ไฟฟ้าของระบบปรับอากาศ								
5.5.1	Branch Breaker ( Plug On Thermal Magnetic Type IC 5 kA)								
	- Branch CB 16 AT-1P	2.00	อัน						
	- Branch CB 20 AT-1P	1.00	อัน						
	- Branch CB 25 AT-1P	1.00	อัน						
5.5.2	Wire (450/750V IEC01)								
	- 2.5 sq.mm.	594.00	เมตร						
	Accessories	1.00	พมก						
5.5.3	Conduit								
	1) EMT								
	- Dia.1/2"	182.00	เมตร						
	2) IMC								
	- Dia.1/2"	16.00	เมตร						
	3) Hanger , Support & Accessories	1.00	พมก						
5.5.4	Disconnecting Switch (Out Door)								
	- Size 16 A, 2P	2.00	อัน						
	- Size 20 A, 2P	1.00	อัน						
	- Size 25 A, 2P	1.00	อัน						
	<b>รวมข้อ 5.5</b>								

สำเนาถูกต้อง

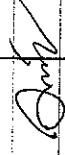

(นางสาวลลิตา พลจันทร์)



รายการประมาณราคาค่าก่อสร้าง อาคารสำนักงานเศรษฐกิจการเกษตรที่ 10

สถานที่ก่อสร้าง ถนนเลื้อป่า ตำบลหน้าเมือง อำเภอเมือง จังหวัดราชบุรี

งบประมาณ สำนักงานโยธาธิการและผังเมืองจังหวัดราชบุรี

ประมาณราคาโดย

แบบเลขที่ ยผจ.ร.บ.012/2567

ประมาณราคาเมื่อวันที่

ลำดับที่	รายการ	จำนวน	หน่วย	ราคาวัสดุ		ค่าแรงงาน		รวมค่าวัสดุ และค่าแรงงาน	หมายเหตุ
				ราคาหน่วยละ	จำนวนเงิน	ราคาหน่วยละ	จำนวนเงิน		
6	หมวดงานอื่นๆ								
6.1	งานภูมิทัศน์								
	- ที่จอดรถ ค.ส.ส. wiremesh 6.0 mm@0.10m ทนฯ 0.12 ม.	21.00	ตร.ม.						
	- คันหินคอนกรีตขอบทางทำสำเร็จรูป	30.00	เมตร						
	- คันหินรางเดิน	30.00	เมตร						
	- บล็อกตัวหนอนปูทางเท้า	100.00	ตร.ม.						
	- ท่อคอนกรีต ขนาด dia 0.20 เมตร	100.00	เมตร						
	- บ่อพักคสล.สำเร็จรูป	20.00	ชุด						
	- ไฟส่องสว่างสูง 6.00 เมตร	2.00	ชุด						
	- งานปลูกหญ้าขนาดเล็ก	80.00	ตร.ม.					سابัญถูกต้อง	
	- งานปลูกต้นไม้เล็ก	6.00	ต้น						(นางสาววอลิตตา พลจันทร์)
	- งานปลูกต้นไม้กั้น	8.00	ต้น						
6.2	หมวดงานรั้วและประตูรั้ว								
	- งานประตูรั้วเหล็ก ขนาด 4.00 เมตร	1.00	ชุด						
	- งานก่อสร้างกำแพงรั้วอิฐบล็อกทึบสูง 2.00 เมตร	22.00	เมตร						
	- งานก่อสร้างกำแพงรั้วอิฐบล็อกทึบกึ่งเหล็กโปร่งสูง 2.00 เมตร	46.00	เมตร						
	หมวดงานอื่นๆ								

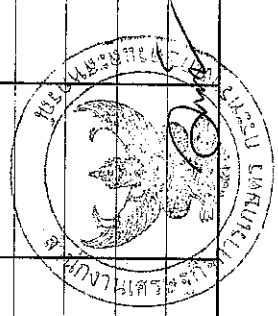

สรุปผลการประมาณราคาค่าก่อสร้าง

ประเภท อาคารสำนักงานเศรษฐกิจการเกษตรที่ 10

เจ้าของอาคาร สำนักงานเศรษฐกิจการเกษตร เขต10 จังหวัดราชบุรี

สถานที่ก่อสร้าง ถนนเสื่อป่า ตำบลหน้าเมือง อำเภอเมือง จังหวัดราชบุรี

หน่วยงานออกแบบแปลนและรายการ สำนักงานโยธาธิการและผังเมืองจังหวัดราชบุรี

แบบเลขที่ ยผจ.รบ.012/2567

ประมาณราคาตามแบบ ปร.4 จำนวน 4 แผ่น

ประมาณราคาเมื่อวันที่

ลำดับที่	รายการ	ค่าวัสดุและค่าแรงงาน จำนวนเงิน / บาท	ภาษี	รวมค่าก่อสร้าง เป็นเงิน/บาท	หมายเหตุ
1	ประเภทงานอาคาร		7%		
	เงื่อนไข				
	ค่าภาษีมูลค่าเพิ่ม.....	7.00 %			
สรุป	รวมค่าก่อสร้างเป็นเงินทั้งสิ้น				
	คิดเป็นเงินประมาณ (.....)				**



สำเนาถูกต้อง

*(Signature)*

(นางสาวอลิตา พลจันทร์)





รายการประมาณราคาค่าก่อสร้าง อาคารสำนักงานเศรษฐกิจการเกษตรที่ 10

สถานีที่ก่อสร้าง ถนนเสื่อป่า ตำบลหน้าเมือง อำเภอเมือง จังหวัดราชบุรี

แบบแปลน สำนักงานโยธาธิการและผังเมืองจังหวัดราชบุรี

แบบเลขที่ ยพจ.ร.บ. 012/2567

ประมาณราคาเมื่อวันที่

ประมาณราคาโดย

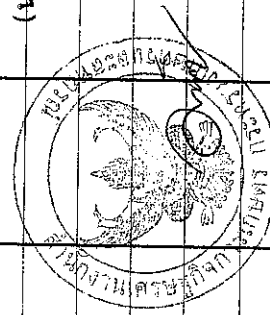
ลำดับที่	รายการ	จำนวน	หน่วย	ราคาวัสดุ		ค่าแรงงาน		รวมค่าวัสดุ และค่าแรงงาน	หมายเหตุ
				ราคาหน่วยละ	จำนวนเงิน	ราคาหน่วยละ	จำนวนเงิน		
1	งานครุภัณฑ์ชั้นล่าง								
	- CH-1 เก้าอี้รับรองแขก 1 ที่นั่ง มีเท้าแขน	1.00	ชุด						
	- CH-2 เก้าอี้รับรองแขก 2 ที่นั่ง มีเท้าแขน	1.00	ชุด						
	- CH-4 เก้าอี้ทำงานมีเท้าแขนพนักพิงสูง	10.00	ชุด						
	- CH-5 เก้าอี้ทำงานมีเท้าแขนพนักพิงสูง	1.00	ชุด						
	- TA-1 โต๊ะทำงาน ขนาด 0.60x1.20x0.75 ม.	10.00	ชุด						
	- TA-2 โต๊ะทำงาน ขนาด 0.80x1.80x0.75 ม.	1.00	ชุด						
2	รวมงานครุภัณฑ์ชั้นล่าง								
2.1	งานครุภัณฑ์จัดซื้อลอยตัว								สำเนาถูกต้อง
	- C1 เก้าอี้ทำงาน บุหนังเทียม+ไฮดรอลิก	100.00	ตัว						 (นางสาวอลิศา พลจันทร์)
	- C2 เก้าอี้ทำงาน บุหนังเทียม+ไฮดรอลิก	1.00	ตัว						
	- T1 โต๊ะประชุมสี่เหลี่ยม 150x60x75 cm.	32.00	ตัว						
	- T2 โต๊ะประชุมสี่เหลี่ยม 180x60x75 cm.	1.00	ตัว						
2.2	งานระบบโสตทัศนูปกรณ์								
2.2.1	ระบบเสียงห้องประชุม								
	- เครื่องควบคุมระบบชุดประชุม/พร้อมเครื่องขยายเสียง	1.00	ชุด						

รายการประมาณราคาค่าก่อสร้าง อาคารสำนักงานเศรษฐกิจการเกษตรที่ 10

สถานีที่ก่อสร้าง ถนนเลื้อป่า ตำบลหน้าเมือง อำเภอเมือง จังหวัดราชบุรี

แบบเลขที่ ยพจ.ร.บ. 012/2567

แบบแปลน สำนักงานโยธาธิการและผังเมืองจังหวัดราชบุรี

ประมาณราคาเมื่อวันที่

ประมาณราคาโดย

ลำดับที่	รายการ	จำนวน	หน่วย	ราคาวัสดุ		ค่าแรงงาน		รวมค่าวัสดุ และค่าแรงงาน	หมายเหตุ
				ราคาหน่วยละ	จำนวนเงิน	ราคาหน่วยละ	จำนวนเงิน		
	- ชุดไมโครโฟนประชุมแบบประธาน	1.00	ชุด						
	- ชุดไมโครโฟนประชุมผู้เข้าร่วมประชุม	32.00	ชุด						
	- ไมโครโฟนแบบไร้สายแบบมือ	2.00	ชุด						
	- เครื่องควบคุมเสียง แบบดิจิทัล 4x8	1.00	เครื่อง						
	- เครื่องขยายสัญญาณเสียง ขนาด 300 วัตต์	3.00	เครื่อง						
	- ลำโพงแบบสองทาง แบบ DIGITAL STEERABLE LINEARY	6.00	ตู้						
	- ลำโพงแบบฝั่งเพดาน	8.00	ตู้						
	- เครื่องบันทึกเสียง	1.00	เครื่อง						
	- ตู้ใส่อุปกรณ์	1.00	ตู้						
	- งานเดินท่อร้อยสายและทดสอบระบบ	1.00	งาน						
2.2.2	งานระบบภาพ								
	- เครื่องโปรเจกเตอร์ 5,500 Ansi Lumen	1.00	เครื่อง						
	- จอรับภาพแบบมอดูโลไฟฟ้า ขนาด 120 นิ้ว	1.00	จอ						
	- จอ LED มอนิเตอร์ 65 นิ้ว	4.00	Set						
	- อุปกรณ์ติดตั้ง จอ LED มอนิเตอร์ พร้อมเดินสาย	4.00	Set						
	- แฉงรับสัญญาณภาพและเสียงคอมพิวเตอร์และ HDMI	5.00	ชุด						
	- เครื่องเล่น BLURAY	1.00	เครื่อง						
	- ชุดส่งสัญญาณ HDMI ผ่านสาย TWISTED PAIR ระยะไกล	8.00	ชุด						
	- เครื่องบันทึกภาพ	1.00	เครื่อง						

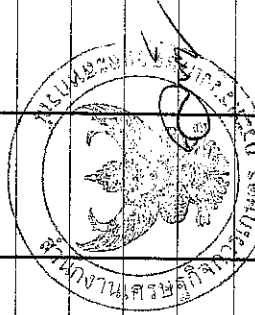

สำเนาถูกต้อง

(นางสาวอลิศา พลจันทร์)

รายการประมาณราคาค่าก่อสร้าง อาคารสำนักงานเศรษฐกิจการเกษตรที่ 10  
 สถานีก่อสร้าง ถนนเลี้ยว ตำบลหน้าเมือง อำเภอเมือง จังหวัดราชบุรี  
 แบบแปลน สำนักงานโยธาธิการและผังเมืองจังหวัดราชบุรี

แบบเลขที่ ยพจ.ร.บ. 012/2567

ประมาณราคาเมื่อวันที่

ประมาณราคาโดย

ลำดับที่	รายการ	จำนวน	หน่วย	ราคาวัสดุ		ค่าแรงงาน		รวมค่าวัสดุ และค่าแรงงาน	หมายเหตุ
				ราคาหน่วยละ	จำนวนเงิน	ราคาหน่วยละ	จำนวนเงิน		
	- วัสดุอุปกรณ์	1.00	ตู้						
	- งานเดินท่อร้อยสายและทดสอบระบบ	1.00	งาน						
2.3	งานครุภัณฑ์จัดซื้องานระบบกล้องวงจรปิด								
	- 16 CHANNEL H.264 400 IPS DIGITAL VIDEO RECORDER W/HDD 1TB	1.00	Set						
	- จอ LED มอนิเตอร์ 23 นิ้ว	1.00	Set						
	- กล้องวงจรปิดแบบโดมคงที่ (FIXED DOME CAMERA)	8.00	Set						
	- UPS 3000 สำรองไฟฟ้าที่เต็มพิกัดไหลตได้ไม่น้อยกว่า 5 นาที	1.00	Set						
	- โต๊ะวางอุปกรณ์หรือตู้แร็ค	1.00	Set						
	รวมงานครุภัณฑ์ขึ้นบน								

สำเนาถูกต้อง

(นางสาวอสิลา พลชมพู)

